



Série **RISO SJ**

SJ9490

SJ9390

Manuel de l'utilisateur

À propos de cette machine	1
Opérations de base	2
Fonctions pour la création de masters	3
Fonctions pour l'impression	4
Fonctions utiles	5
Fonctions de scannérisation	6
Configuration des conditions de fonctionnement	7
RISO Console	8
Remplacement des consommables	9
Maintenance	10
Dépannage	11
Annexe	12



As an **ENERGY STAR**[®] Partner, RISO KAGAKU CORP. has determined that this product meets the **ENERGY STAR**[®] guidelines for energy efficiency.

For SJ9490U

Duplicator Model: SJ9490U

RFID System Model: 068-50043

Contains FCC ID: RPARFR61

This device complies with Part 15 of the FCC Rules. Operation is subject to the following two conditions: (1) this device may not cause harmful interference, and (2) this device must accept any interference received, including interference that may cause undesired operation.

The user is cautioned that unauthorized changes or modifications not approved by RISO could void the user's authority to operate the equipment.

NOTE: This equipment has been tested and found to comply with the limits for a Class B digital device, pursuant to part 15 of the FCC Rules. These limits are designed to provide reasonable protection against harmful interference in a residential installation. This equipment generates, uses and can radiate radio frequency energy and, if not installed and used in accordance with the instructions, may cause harmful interference to radio communications. However, there is no guarantee that interference will not occur in a particular installation. If this equipment does cause harmful interference to radio or television reception, which can be determined by turning the equipment off and on, the user is encouraged to try to correct the interference by one or more of the following measures:

- Reorient or relocate the receiving antenna.
- Increase the separation between the equipment and receiver.
- Connect the equipment into an outlet on a circuit different from that to which the receiver is connected.
- Consult the dealer or an experienced radio/TV technician for help.

Contains IC: 4819A-RFR61

Operation is subject to the following two conditions: (1) this device may not cause interference, and (2) this device must accept any interference, including interference that may cause undesired operation of the device.

CAN ICES-003(B)/NMB-003(B)

Perchlorate Material-special handling may apply, See www.dtsc.ca.gov/hazardouswaste/perchlorate
This product may contain certain substances which are restricted when disposed.
Therefore, be sure to consult your contracted service dealer.

Pour SJ9390E

Ce produit contient un système RFID (Radio Frequency Identification - Identification de radio-fréquence).



Directive RE : équipement de Classe 1

Nur SJ9390E

MASCHINENLÄRMINFORMATION

Maschinenlärminformations-Verordnung 3. GSGV:

Der höchste Schalldruckpegel beträgt 70 dB(A) oder weniger gemäß EN ISO 7779.

Hinweis:

Das Gerät ist nicht für die Benutzung am Bildschirmarbeitsplatz gemäss Bildschirmarbeitsverordnung vorgesehen.

RISO KAGAKU CORPORATION LONDON OFFICE

Avda. de les Garrigues, 38-44 planta 2a local B1 08820 Prat de Llobregat - Barcelona, Spain

Pour SJ9390A

Avertissement

Ceci est un produit de classe A. Dans un environnement domestique, ce produit peut provoquer des interférences radio, auquel cas, l'utilisateur devra prendre les mesures adéquates.

Préface

Nous vous remercions d'avoir acheté cette imprimante.

Cette machine est un duplicateur numérique qui permet de réaliser des impressions claires en suivant des opérations simples, comme si vous utilisiez une photocopieuse.

En plus des fonctions de base de scannérisation et d'impression d'originaux papier, vous disposez de nombreuses autres fonctions, comme l'impression depuis un ordinateur et l'utilisation de données d'original scannérisées.

■ Contenu descriptif de ce manuel

- La reproduction de ce manuel, en tout ou en partie, est strictement interdite sans l'autorisation de RISO KAGAKU CORPORATION.
- Le contenu de ce manuel est susceptible d'être modifié à l'avenir sans avis préalable dans le but de l'amélioration du produit.
- Veuillez noter que nous n'acceptons aucune responsabilité pour les effets résultant de l'utilisation de ce manuel et de l'utilisation de cette machine.

■ Marques commerciales

- , **RISO** et **riso iQualitySystem** sont des marques commerciales ou des marques déposées de RISO KAGAKU CORPORATION aux États-Unis et dans d'autres pays.
- Microsoft et Windows sont soit des marques déposées, soit des marques commerciales de Microsoft Corporation aux États-Unis et dans d'autres pays.
- macOS et Safari sont des marques commerciales d'Apple Inc.
- Les logos SD et SDHC sont des marques de commerce de SD-3C, LLC.
- Les autres dénominations sociales sont soit des marques déposées, soit des marques commerciales de chaque société, respectivement.

À propos des manuels de l'utilisateur

À propos des types de manuels de l'utilisateur

Cette machine est fournie avec les manuels de l'utilisateur suivants.

Veuillez lire ces manuels de l'utilisateur avec soin avant d'utiliser cette machine.

Lisez-les aussi chaque fois que nécessaire au cas où quelque chose ne serait pas clair pendant l'utilisation de cette machine. Nous espérons que vous utiliserez toujours ces manuels en utilisant cette machine.

■ Manuel de l'utilisateur de RISO SJ9490/SJ9390 (le présent manuel)

Le présent manuel de l'utilisateur explique les procédures de fonctionnement de base de cette machine et explique également comment utiliser des fonctions d'impression avancées et d'autres fonctions utiles.

Il contient également des précautions d'emploi, explique comment manipuler et remplacer les consommables et fournit des procédures de dépannage en cas de problème.

■ Manuel de l'utilisateur du RISO Printer Driver

Il explique les procédures de fonctionnement pour l'impression sur cette machine depuis un ordinateur ainsi que divers réglages. Vous pouvez télécharger le pilote d'imprimante et le guide de l'utilisateur les plus récents à partir de l'URL ci-dessous.

<https://www.riso.com/download/>

■ Guide de l'utilisateur de RISO Utility Software

Il explique comment utiliser RISO COPY COUNT VIEWER et RISO USB PRINT MANAGER. Vous pouvez télécharger le logiciel utilitaire et le manuel de l'utilisateur les plus récents à partir de l'URL ci-dessous.

<https://www.riso.com/download/>

■ Manuel de l'utilisateur de l'Editeur RISO

Ce manuel de l'utilisateur explique comment utiliser la fonction [Editeur].

À propos des symboles



Avertissements et mises en garde de sécurité.



Sujets importants qui requièrent une attention particulière. Lisez avec soin et suivez les instructions.



Explication supplémentaire qui fournit des informations utiles.



Indique des pages de référence.

À propos des écrans et des illustrations

Les écrans et les illustrations fournis dans ce manuel peuvent varier en fonction de facteurs tels que l'environnement d'utilisation, comme par exemple le modèle utilisé et les conditions d'installation des pièces optionnelles.

Table des matières

Préface	1
À propos des manuels de l'utilisateur	2
À propos des types de manuels de l'utilisateur.....	2
À propos des symboles	2
À propos des écrans et des illustrations	2
Table des matières	3
Mises en garde de sécurité	10
Indications d'avertissement.....	10
Lieu d'installation	10
Branchement électrique.....	10
Raccordement à la terre	10
Manipulation de la machine	11
Encre	11
Emplacements des étiquettes de mise en garde.....	12
Avant la première utilisation	13
Précautions d'installation	13
Précautions d'utilisation	14
Consommables.....	14
Impression de données d'original	14
Logiciel.....	15
Originaux	15
Papiers d'impression.....	16
Zone d'impression.....	18
Documents à ne pas imprimer.....	18

Chapitre 1 À propos de cette machine

Nom et fonction de chaque partie	20
Côté d'alimentation du papier	20
Côté de réception du papier	21
Option	22
Panneau de contrôle.....	24
Affichages du panneau tactile	25
Écran [HOME].....	25
Écran d'authentification.....	25
Écran de base de création de masters	25
Écran de base d'impression.....	27
Écran de base de scannérisation	27
Écran [Renommer].....	28
Progression de l'impression	29
"Processus de création d'un master" et "Processus d'impression".....	29
Qu'est-ce que [Marche automatique] ?	29

Chapitre 2 Opérations de base

Description générale	32
Préparation avant l'impression	32
Installation du bac d'alimentation du papier et du papier.....	32
Installation du réceptacle du papier.....	33
Placement des originaux	36
Si vous utilisez la vitre d'exposition.....	37
Si vous utilisez l'alimentateur automatique de documents.....	37
Impression d'originaux papier	38
Impression depuis un ordinateur	40
Quand [Impression auto] est réglé sur autre chose que [MARCHE].....	41
Quand [ID impression] est sélectionné.....	42
Enregistrement de l'original papier sous forme de données	43
Installation d'une carte mémoire.....	43
Retrait de la carte mémoire.....	44
Scannérisation des originaux papier.....	45
Impression des données de l'original enregistrées	46
Impression depuis [Dépôt].....	46
Impression depuis [List trava USB].....	47
Impression depuis [Impression USB (Marche auto)].....	48
Comment imprimer des données d'impression ID.....	49
Effectuer l'authentification avant d'utiliser cette machine	49
Effectuer une opération d'authentification.....	49
Libération du processus d'authentification.....	50

Chapitre 3 Fonctions pour la création de masters

Fonctions pour la création de masters	52
Traitement d'image adapté à l'original [Image]	53
Sélection d'une méthode pour traiter la gradation de photos [Mode trame]	55
Réglage de l'aspect foncé et clair des photos [Régl contras]	55
Réglage de la gradation des photos [Courbe contr]	56
Réglage du contraste de l'original [Contraste]	56
Utilisation d'un original de type livre [Ombre livre]	57
Économie d'encre [Économie encre]	58
Réduction de la durée de création d'un master [Création Rapide Master]	59
Agrandissement ou réduction du format de l'original [Taux]	59
[Taux standard].....	59
[Libre].....	60
[Zoom].....	60
Spécification du format de lecture de l'original [Taille numérisation]	61
Utilisation de papier au format personnalisé [Format pap]	61
Réduction des marges [Scannér. maxi]	62

Disposition de plusieurs pages sur une seule feuille de papier [Mise en page]	63
Disposition de plusieurs originaux sur une seule feuille de papier [Impression MULTIPOSES]	65
[Original simple], [Originaux multipl]	65
[Tickets multiples]	67
Opération unique pour l'impression 2 poses [2 poses]	69
Coupe de la section supérieure de l'original [Règl marge sup.]	70
Réglage de la position de création d'un master [Règl marge reliur]	70
Vérification de l'image des données de l'original [Aperçu]	71
Procédure à suivre sur l'écran [Aperçu].....	72
Vérification d'une copie d'essai de chaque page [ADF semi-auto.]	72
Impression à partir de la dernière page [Inversion sortie]	73
Spécification de la face de l'original à scanneriser [Côté scan -ADF]	74
Utilisation d'un original mémorisé sur papier [Impr. mémoire pap.]	75
Gestion des données de l'original enregistrées [Dépôt], [List trava USB]	76
Modification du style d'affichage de la liste.....	76
Suppression de données d'original.....	77
Détails des données de l'original	77
Passage à l'écran [List trava USB]	78
Superposition de données d'un original sur un original papier [Superposition]	78
Réduction de la durée d'impression [Impr rapide]	79
 Chapitre 4 Fonctions pour l'impression	
<hr/>	
Fonctions pour l'impression	82
Réglage de la vitesse d'impression [SPEED]	82
Réglage de la densité d'impression [DENSITY]	83
Réglage de la position d'impression [PRINT POSITION]	84
Réduction du maculage de l'encre [Intervalle]	85
Recréer un master [Renov.page]	85
Recréer un master automatiquement [Renouv master auto]	86
Réglage des conditions d'alimentation et de réception du papier [Ctrl Papier spécia]	86
Réglage de l'alimentation du papier pour le papier spécial	86
Réglage de réception du papier pour le papier spécial	87
Réglage des guides de réception du papier en option	87
Enregistrement des valeurs de réglage	88
Rappel des valeurs de réglage	88
Modification des valeurs de réglage	89
Modification du nom des valeurs de réglage	89
Effacement des valeurs de réglage	90
Réglage de la position des guides d'éjection du papier [Contrôle Guide éjec]	90
Surveillance de l'état d'alimentation [Délect.alim.double]	91

Chapitre 5 Fonctions utiles

Fonctions utiles	94
Impression d'originaux triés [Programme]	94
Réglage de [Mode page seule].....	95
Réglage de [Mode multi-page].....	96
Annulation [Programme].....	97
Enregistrement de [Programme].....	97
Rappel de [Programme].....	97
Modification des réglages de [Programme].....	98
Modification du nom de [Programme].....	98
Effacement de [Programme].....	99
Insertion d'une intercalaire [Tri avec intercalaire]	99
Utilisation de l'inserteur bande [Insertion bandes]	100
Utilisation des réglages enregistrés [Mém. trav.]	100
Enregistrement de [Mém. trav.].....	100
Rappel de [Mém. trav.].....	101
Modification du nom de [Mém. trav.].....	101
Effacement de [Mém. trav.].....	101
Prolongation de la période de réservation [Réservation]	102
Comment éviter le maculage de l'encre [Préconditionn]	103
Empêcher la copie de documents confidentiels [Confidentiel]	104
Enregistrement des fonctions utilisées fréquemment pour chaque utilisateur [Mon accès direct]...	104
Affichage des comptes accumulés [Affichage compteur]	106
Calcul du nombre total de copies [Rapport cpteur ID]	107
[Sortie rapport].....	107
Réglage du jour de notification pour l'émission du nombre total.....	108
Envoi d'e-mails du [Rapport cpteur ID]	109
Pré-réglage.....	109
Envoi d'e-mail.....	110
Envoi d'E-mail de l'historique des opérations [Service Info mail]	111
Pré-réglage.....	111
Envoi d'e-mail.....	112

Chapitre 6 Fonctions de scannérisation

Fonctions de scannérisation	114
Configuration du nom des données d'original à afficher [Nom fichier]	115
Configuration du répertoire des données d'original [Annuaire]	115
Configuration du nom de la personne qui enregistre les données d'original [Possess.]	116
Configuration de [Possess.].....	116
Modification du nom du propriétaire.....	117
Configuration du format d'enregistrement des données d'original [Format]	117

Chapitre 7 Configuration des conditions de fonctionnement

Configuration des conditions de fonctionnement [Admin.]	120
Affichage de l'écran [Admin.]	120
Pour quitter l'écran [Admin.].....	121
Liste des éléments configurables	122
Enregistrement de fonctions fréquemment utilisées sur l'écran de l'onglet [De base] [Entrée Accès Direc]	130
Enregistrement de fonctions fréquemment utilisées sur l'écran de l'onglet [Choix] [Entrée sélections]	131
Enregistrement du papier au format personnalisé [Format orig./papier]	132
Enregistrement des formats de papier.....	132
Modification du format du papier	133
Modification du nom du format de papier	133
Effacement du format de papier	134
Connexion au réseau [Rég réseau (IPv4)] [Rég réseau (IPv6)]	134
Pour se connecter au réseau IPv4	134
Pour se connecter au réseau IPv6	135
Identification de l'utilisateur [Manage utilisateur]	135
[Reconnu par]	136
[Niveau gestion]	137
[Créa utilisateur].....	137
Modification des informations de l'utilisateur	140
Effacement des utilisateurs généraux.....	140
Modification du nom du groupe	140
Remise à zéro du compteur de tous les utilisateurs	140
Effacement du paramètre d'authentification	141
Renommer l'étiquette du Mode page seule (Mode AnnéeXclasse) [Renommer étiquProg]	141
Enregistrement de l'étiquette	142
Restaurer la liste affichée	143
Enregistrement et restauration de la liste des programmes [E/S Liste des prog.]	144
Enregistrement de la liste des programmes.	144
Restauration de la liste des programmes.	145
Gestion du master usagé [Protéger]	146
Configuration de [Protéger].....	146
Annulation de [Protéger].....	146

Chapitre 8 RISO Console

RISO Console	148
Accès à RISO Console	148
Ouverture d'une session	148
Fermeture de la session	149
Menu [Surveill.]	149
Écran de l'onglet [Général]	149
Écran de l'onglet [Système]	150
Écran de l'onglet [Utilisateur]	150
Menu [Imprimante]	151
Écran de l'onglet [En cours]	151
Écran de l'onglet [Dépôt]	151
Écran de l'onglet [Dossier]	151
Menu [Réseau]	152
Écran [Réglage réseau]	152
Écran [Configuration SNMP]	152
Écran [Configuration SMTP]	152

Chapitre 9 Remplacement des consommables

Vérification de la quantité restante de consommables	154
Installation du rouleau de masters	155
Remplacement de la cartouche d'encre	158
Pour vider la boîte de récupération des masters	159
Remplacement du tambour	161
Retrait du tambour	161
Installation du tambour	162
Collecte et mise au rebut des consommables épuisés	163
Cartouche d'encre	163
Tube du rouleau de masters	163
Master usagé	163

Chapitre 10 Maintenance

Maintenance	166
Tête d'impression thermique	166
Extérieur	167
Vitres d'exposition et panneau du cache document	167
Alimentateur automatique de documents optionnel	168
Rouleau presseur	168

Chapitre 11 Dépannage

Lorsqu'un message s'affiche	170
Comment voir le message	170
Exemple de message	171
Quand l'écran [Assistant de saisie information consommables] s'affiche	178
Dépannage	181

Chapitre 12 Annexe



Accessoires optionnels.....	192
Caractéristiques techniques.....	193
Index.....	196
Pour le logiciel et le manuel de l'utilisateur	202

Mises en garde de sécurité





Cette section décrit les informations que vous avez besoin de connaître avant d'utiliser cette machine. Lisez cette section avant d'utiliser cette machine.

Indications d'avertissement

Les indications d'avertissement suivantes sont utilisées pour garantir le fonctionnement correct de cette machine et aussi pour éviter les dangers pour le corps humain ou endommager le matériel.

 Avertissement	Indique qu'une manipulation incorrecte sans tenir compte de ce symbole peut provoquer des blessures graves, voire mortelles.
 Mise en garde	Indique qu'une manipulation incorrecte sans tenir compte de ce symbole peut provoquer des blessures graves ou endommager du matériel.

Exemples de pictogrammes

	Le symbole  indique des actions interdites. Les actions spécifiques qui sont interdites sont indiquées à l'intérieur du pictogramme ou dans une zone adjacente. Le pictogramme illustré à gauche indique l'interdiction de démonter.
	Le symbole  indique des actions ou des instructions obligatoires. Les instructions spécifiques sont indiquées à l'intérieur du pictogramme. Le pictogramme illustré à gauche vous demande de débrancher le cordon d'alimentation.

Lieu d'installation





Mise en garde

- Ne placez pas cette machine sur une surface instable, comme une base qui bouge ou une surface inclinée. Si cette machine tombe ou se renverse, elle pourrait provoquer des blessures.
- Éloignez cette machine des environnements humides et poussiéreux. Le manquement à cette instruction pourrait provoquer un incendie ou un choc électrique.

Branchement électrique



Avertissement

- Utilisez cette machine conformément à la valeur de tension nominale indiquée. Utilisez aussi cette machine en la branchant à une prise électrique dont la capacité est supérieure à celle de l'intensité nominale indiquée. Pour les valeurs de tension nominale et d'intensité nominale, consultez l'élément "Source électrique" dans le tableau des caractéristiques techniques à la fin du présent manuel.
- N'utilisez pas de prise de dérivation ni de multiprise. Ceci pourrait provoquer un incendie ou un choc électrique. 
- Veillez à ne pas érafler, endommager ou altérer le cordon d'alimentation. Veillez à ne pas endommager le cordon d'alimentation en plaçant des objets lourds dessus, en tirant dessus ou en le pliant avec force. Ceci pourrait provoquer un incendie ou un choc électrique. 
- Le cordon d'alimentation fourni est spécifique à cette machine. Ne l'utilisez pas pour d'autres produits électriques. Ceci pourrait provoquer un incendie ou un choc électrique.
- Faites attention à ne pas brancher ou débrancher le cordon d'alimentation avec les mains mouillées. Ceci pourrait provoquer un choc électrique.



Mise en garde

- Pour débrancher, ne tirez pas sur le cordon d'alimentation (veillez à bien saisir la fiche). Ceci pourrait endommager le cordon et provoquer un incendie ou un choc électrique.
- Si cette machine ne va pas être utilisée pendant un certain temps (pendant des vacances etc.), veillez à bien débrancher le cordon d'alimentation pour garantir la sécurité.
- Débranchez le cordon d'alimentation au moins une fois par an et nettoyez les broches de la fiche et la zone qui l'entoure. La poussière accumulée à cet endroit pourrait provoquer un incendie.

Raccordement à la terre





Avertissement

- Veillez à insérer la fiche électrique dotée d'un conducteur de terre dans la prise murale dotée d'une prise de terre. N'utilisez pas la machine si elle n'est pas reliée à la terre. Ceci pourrait provoquer un incendie ou un choc électrique. 

Manipulation de la machine





Avertissement

- Ne placez pas de récipient rempli d'eau ni d'objets métalliques sur cette machine. Si l'eau se renverse ou si l'eau ou les objets métalliques tombent à l'intérieur de cette machine, ceci pourrait provoquer un incendie ou un choc électrique.
- N'utilisez pas de vaporisateur de produits combustibles ni de solvants inflammables près de cette machine. Si le gaz vaporisé ou le solvant inflammable entre en contact avec les pièces électriques qui se trouvent à l'intérieur du système mécanique, ceci pourrait provoquer un incendie ou un choc électrique.
- N'insérez pas et ne faites pas tomber de corps étrangers comme des pièces métalliques ou des matériaux hautement combustibles à l'intérieur de cette machine par une de ses ouvertures. Ceci pourrait provoquer un incendie ou un choc électrique.
- N'enlevez pas les capots de cette machine. Certaines parties de l'intérieur de cette machine sont soumises à des tensions élevées. Le fait d'enlever les capots pourrait provoquer un choc électrique.
- Ne démontez pas et ne modifiez pas cette machine. Ceci pourrait provoquer un incendie ou un choc électrique. 
- Si cette machine émet une chaleur excessive, de la fumée ou une mauvaise odeur, éteignez-la immédiatement avec l'interrupteur d'alimentation, débranchez le cordon d'alimentation et consultez votre revendeur ou un représentant du service après-vente agréé. 
- Si des corps étrangers pénètrent dans cette machine, éteignez-la immédiatement avec l'interrupteur d'alimentation de l'unité principale, débranchez le cordon d'alimentation et consultez votre revendeur ou un représentant du service après-vente agréé. Si vous continuez à utiliser cette machine sans prendre les mesures appropriées, ceci pourrait provoquer un incendie ou un choc électrique. 



Mise en garde

- Si vous souhaitez déplacer cette machine, consultez votre revendeur ou un représentant du service après-vente agréé. Si vous déplacez cette machine avec force par vous-même, la machine pourrait basculer et provoquer des blessures.
- N'effectuez aucune procédure (réglage, réparation, etc.) qui ne soit pas décrite dans le présent manuel. Si vous souhaitez régler ou réparer cette machine, consultez votre revendeur ou un représentant du service après-vente agréé.
- Prévoyez une ventilation abondante pendant l'impression.

- Ne touchez pas la tête d'impression thermique directement avec les doigts. La tête d'impression thermique peut être chaude et provoquer des brûlures.
- Ne touchez pas les parties en cours de fonctionnement de cette machine. Vous pourriez vous blesser.
- N'introduisez pas de parties de votre corps, comme par exemple vos doigts, dans les ouvertures qui entourent le bac d'alimentation du papier ou le réceptacle du papier. Vous pourriez vous blesser.
- Lors du raccordement du bac de réception à contrôle automatique
Ne mettez pas les doigts dans l'espace situé entre l'unité de bac de réception et la plaque de raccordement. Si vous le faites, vos doigts risquent de se retrouver coincés lors de l'ouverture ou de la fermeture du bac de réception.
- Ne touchez pas la charnière (pièce de montage) à l'arrière de l'alimentateur automatique de documents (optionnel). Vous risquez de vous pincer les doigts en ouvrant ou fermant l'alimentateur automatique de documents. 
- Lorsque vous ouvrez le couvercle de l'AAD de l'alimentateur automatique de documents (en option) pour atteindre l'intérieur, faites attention à ne toucher aucun objet saillant. Tout manquement à cet avertissement peut entraîner des blessures.
- Quand vous introduisez les mains à l'intérieur de l'unité principale, faites attention à ne toucher ni les parties en saillie, ni les bords de la plaque en métal. Vous pourriez vous blesser.
- Quand vous introduisez les mains à l'intérieur de l'unité principale, faites attention à ne toucher ni le crochet de séparation du papier ni les crochets d'extraction des masters. Les bouts pointus de ces crochets pourraient vous blesser les mains. 
- Veillez à bien couper l'alimentation électrique de cette machine quand vous nettoyez le rouleau presseur.
- Il se pourrait qu'il reste de l'encre sur les surfaces situées près du tambour et celles de l'intérieur de l'unité principale après avoir enlevé l'unité du tambour. Faites attention à ne pas vous tacher les mains ou les vêtements d'encre. Si vous avez de l'encre sur les mains ou autre, lavez-les immédiatement avec du savon.
- Ne placez pas le tambour à la verticale. Vous pourriez tacher le sol, etc.

Encre



Mise en garde

- Si de l'encre pénètre dans vos yeux, rincez-la immédiatement à grande eau.
- Si vous avez de l'encre sur la peau, lavez-la soigneusement avec du savon.
- Si vous en avalez par accident, n'indiguez pas le vomissement. Buvez plutôt de grandes quantités d'eau ou de lait et voyez si votre état s'améliore.
- Si vous vous sentez mal, consultez immédiatement un médecin.
- N'utilisez l'encre que pour imprimer.
- Éloignez l'encre de la portée des enfants.

Emplacements des étiquettes de mise en garde

Cette machine possède des étiquettes de mise en garde pour garantir une utilisation en toute sécurité. Suivez les indications de ces étiquettes et utilisez cette machine en toute sécurité. Ne retirez pas ou ne salissez pas l'étiquette. Si l'étiquette n'est pas apposée sur le bac de réception à contrôle automatique, ou bien si elle se décolle ou si elle est illisible, contactez votre revendeur ou un membre du service après-vente autorisé.

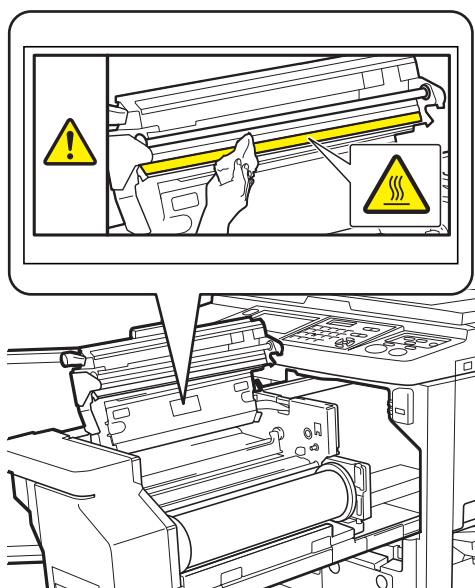

■ Réceptacle d'empilage à contrôle automatique (option)

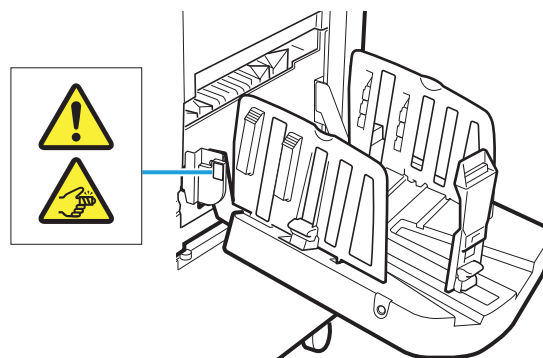

- Détails de l'étiquette
Vos doigts peuvent se retrouver coincés lors de l'ouverture ou de la fermeture du bac de réception.

■ Alimentateur automatique de documents (option)

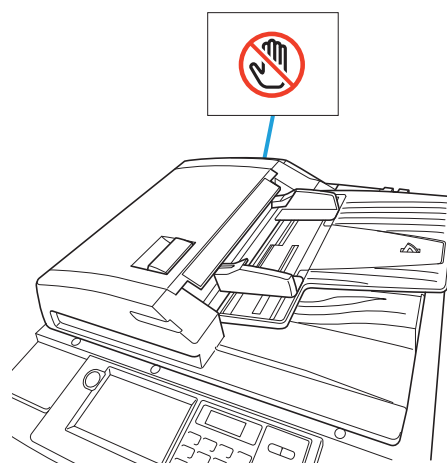

- Description de l'étiquette
Ceci indique le risque de pincer vos doigts en ouvrant ou fermant l'alimentateur automatique de documents.

Avant la première utilisation

Cette section décrit les précautions à prendre et les informations que vous avez besoin de connaître avant d'utiliser cette machine.

Précautions d'installation

Espace requis

Cette machine requiert l'espace suivant.

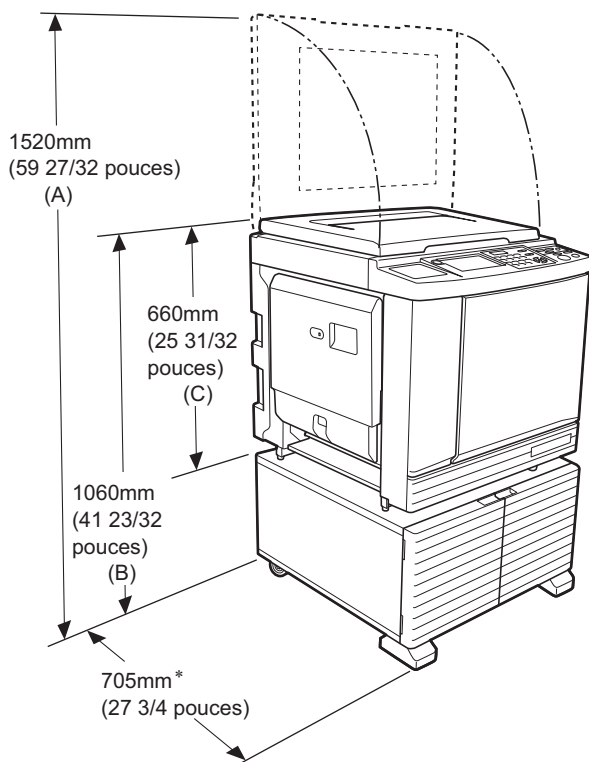

Quand l'alimentateur automatique de documents optionnel est installé, les valeurs de (A) à (C) de la figure ci-dessus sont les suivantes.

- (A) 1555 mm (61 7/32 pouces)
- (B) 1165 mm (45 7/8 pouces)
- (C) 765 mm (30 1/8 pouces)

* La profondeur de l'unité principale inclut le support de montage spécifique (RISO Stand D Type III) et les stabilisateurs.

Vue du dessus

• En fonctionnement

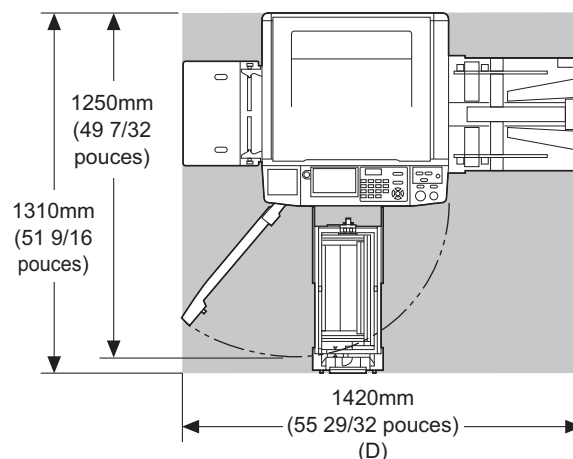

• Entreposage

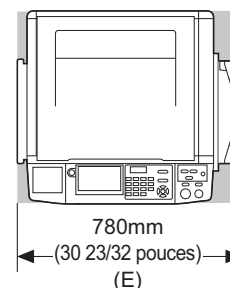

Quand le réceptacle d'empilage à contrôle automatique est installé, les valeurs de (D) et (E) des figures ci-dessus sont les suivantes.

- (D) 1430 mm (56 5/16 pouces)
- (E) 835 mm (32 7/8 pouces)

Lieu d'installation

- L'emplacement d'installation de cette machine doit être décidé avec vous au moment de la livraison.
- Le lieu d'installation de cette machine doit être fixe. Si vous souhaitez déplacer cette machine, consultez votre revendeur ou un représentant du service après-vente agréé.
- N'installez pas cette machine dans les endroits énumérés ci-dessous. Tout manquement au suivi de cette précaution peut entraîner un dysfonctionnement, une défaillance ou un accident.
 - Endroits exposés aux rayonnements directs du soleil et endroits situés à proximité de fenêtres (recouvrez les fenêtres de rideaux si nécessaire)
 - Endroits soumis à des changements soudains de température
 - Endroits extrêmement chauds et humides ou endroits froids et secs
 - Endroits exposés au feu ou à la chaleur, à l'air froid direct (ex. climatiseur), à l'air chaud direct (ex. chauffage) ou un endroit où la chaleur est transmise
 - Endroits dotés d'une mauvaise perméabilité et d'une mauvaise ventilation
- Choisissez un emplacement où cette machine sera de niveau une fois installée. (Planéité pour l'installation : 10 mm [13/32 pouces] ou moins en longueur et en largeur)



- Les conditions environnementales appropriées sont les suivantes.
Plage de températures : 15 °C à 30 °C (59 °F à 86 °F)
Plage d'humidité : 40% à 70% (sans condensation)



Précautions d'utilisation

■ Branchement électrique

- Veillez à bien brancher le cordon d'alimentation correctement afin d'éviter tout mauvais contact au niveau de la fiche électrique.
- Placez cette machine à proximité de la prise électrique.



■ Fonctionnement

- Ne coupez pas l'alimentation électrique et ne débranchez pas le cordon d'alimentation pendant le fonctionnement.
- N'ouvrez pas les capots et ne déplacez pas cette machine pendant son fonctionnement.
- Ouvrez et fermez les capots doucement.
- Ne placez aucun objet lourd sur cette machine.
- Évitez de heurter cette machine de manière excessive.
- Cette machine contient des pièces de précision et des mécanismes d'entraînement. N'effectuez que les procédures décrites dans le présent manuel.

Consommables

- Pour l'encre et les rouleaux de masters, il est recommandé d'utiliser les produits spécifiés par RISO.
- Les encres et les rouleaux de masters d'origine RISO sont conçus pour offrir des performances et une durée de vie maximales, et l'équipement RISO est conçu pour offrir d'excellentes performances quand il est utilisé avec des consommables d'origine RISO. Toutefois, tous les consommables sont susceptibles de se détériorer avec le temps. Nous vous recommandons d'utiliser l'encre et les rouleaux de masters dès que possible après l'achat et dans les 24 mois suivant leur date de fabrication.

Vous trouverez la date de fabrication sur la cartouche d'encre ou sur l'intérieur du tube du rouleau de masters.

Les consommables d'origine RISO transmettent des informations concernant l'âge des consommables, ce qui permet à la machine de s'ajuster en fonction de l'âge des consommables, par exemple en calculant le temps restant jusqu'à la date d'expiration.

- Stockez le papier, les rouleaux de masters et les cartouches d'encre correctement conformément aux instructions indiquées sur chaque conteneur.
- N'installez pas ces éléments dans les endroits énumérés ci-dessous.

– Endroits exposés aux rayonnements directs du soleil et endroits situés à proximité de fenêtres (recouvrez les fenêtres de rideaux si nécessaire)

– Endroits soumis à des changements soudains de température

– Endroits extrêmement chauds et humides ou endroits froids et secs



Impression de données d'original

Les méthodes suivantes sont disponibles pour imprimer les données d'un original créé à l'aide d'un ordinateur.

■ Méthode de connexion à l'ordinateur à l'aide d'un câble USB

Un câble USB disponible dans le commerce est nécessaire pour la connexion. Utilisez un câble de 3 m (10 pieds) ou plus court, conforme à la norme USB 2.0.



- ▶ **Quand vous vous connectez à l'aide d'un câble USB, veillez à ce que cette machine et l'ordinateur soient tous deux sous tension.**
- ▶ **Si vous utilisez un concentrateur USB, il est possible que la machine ne fonctionne pas correctement.**
- ▶ **La tension maximale permise pour l'entrée et la sortie du connecteur USB est de 5 V.**

■ Méthode de connexion à l'ordinateur par le biais d'un réseau

Utilisez un câble Ethernet disponible dans le commerce (câble à paire torsadée blindé prenant en charge 10BASE-T ou 100BASE-TX).



- ▶ **Vous ne pouvez pas brancher directement la machine à une ligne de communication offerte par une société de télécommunications (compagnie de communications mobiles, fixes, un fournisseur d'Internet, etc.). Quand vous connectez la machine au réseau, veillez à ce que la connexion soit réalisée par le biais d'un routeur, etc.**

■ Méthode d'utilisation d'une clé Flash USB

- Utilisez une clé Flash USB compatible avec la classe de dispositifs à mémoire de masse USB. Certaines clés Flash USB peuvent ne pas fonctionner correctement.
- Utilisez une clé Flash USB qui a été formatée pour FAT.
- Il est possible qu'une clé Flash USB dotée d'une fonction de sécurité ne fonctionne pas correctement.



- ▶ **Connectez ou déconnectez la clé Flash USB lentement en suivant les procédures adéquates.**

( 47 "Impression depuis [Liste travaux USB]")

- ▶ **Nous ne pouvons pas garantir l'intégrité des données enregistrées sur la clé Flash USB en cas de désastre naturel ou d'événement imprévisible. Nous vous recommandons d'utiliser votre ordinateur pour réaliser des copies de sauvegarde de tous les documents importants.**

■ Méthode d'utilisation d'un original mémorisé sur papier

- Convertissez les données de l'original en un original mémorisé sur papier à l'aide de la fonction de pilote d'imprimante de cette machine, puis imprimez l'original mémorisé sur papier avec une imprimante laser.
- Grâce à la fonction [Impr. mémoire pap.] (📖 75), cette machine peut traiter des originaux mémorisés sur papier.



► **Il est possible que cette machine ne puisse pas scanner correctement des originaux mémorisés sur papier dans les cas suivants :**

- La vitre d'exposition ou le panneau du cache document est taché(e).
- L'original mémorisé sur papier est taché, plissé ou froissé.
- Des écritures se trouvent dans une zone non désignée de l'original mémorisé sur papier (📖 75).

Logiciel

Vous pouvez télécharger et installer des logiciels depuis le site web dédié.

Pour plus de détails, consultez la section "Pour le logiciel et le manuel de l'utilisateur" à la fin de ce manuel de l'utilisateur.

■ RISO Printer Driver (Pilote d'imprimante RISO)

Il s'agit d'un pilote d'imprimante dédié qui permet l'impression d'un original provenant d'un ordinateur. Vous pouvez aussi convertir des données d'original créées dans un ordinateur et créer un original mémorisé sur papier pour [Impr. mémoire pap.] (📖 75).

■ RISO Utility Software (Logiciel utilitaire RISO)

- RISO USB PRINT MANAGER (GESTIONNAIRE D'IMPRESSION USB RISO)
Vous pouvez gérer les informations des données de l'original qui se trouvent dans la clé Flash USB sur un ordinateur.
- RISO COPY COUNT VIEWER (VISIONNEUR DE NOMBRE DE COPIES RISO)
Vous pouvez gérer les données du nombre de copies qui ont été enregistrées ou envoyées par [Rapport cpteur ID] (📖 107).

Originaux

■ Format et grammage

Les formats et les grammages suivants sont utilisables pour les originaux :

Si vous utilisez la vitre d'exposition

Format	50 mm × 90 mm à 307 mm × 432 mm (1 31/32 pouces × 3 17/32 pouces à 12 3/32 pouces × 17 pouces)
Poids	10 kg (22 lb) maximum

Si vous utilisez l'alimentateur automatique de documents optionnel

Format	69,8 mm × 148 mm à 300 mm × 432 mm (2 3/4 pouces × 5 13/16 pouces à 11 13/16 pouces × 17 pouces)
Poids	Transfert sur une seule face : 35 g/m ² à 157 g/m ² (9-lb bond à 42-lb bond) Transfert sur deux faces : 50 g/m ² à 157 g/m ² (13-lb bond à 42-lb bond)

- Ne mélangez pas d'originaux aux formats différents dans l'alimentateur automatique de documents.
- Vous pouvez placer jusqu'à environ 70 feuilles d'originaux (si vous utilisez des originaux de 80 g/m² [21-lb bond] ou moins) en même temps dans l'alimentateur automatique de documents.



► Les originaux suivants ne peuvent pas être utilisés dans l'alimentateur automatique de documents. Placez l'original sur la vitre d'exposition.

- Originaux avec morceaux collés dessus
 - Originaux excessivement plissés, ondulés ou froissés
 - Originaux comportant une zone collante ou des trous
 - Originaux déchirés ou en papier barbé
 - Originaux traités chimiquement (comme le papier thermique ou le papier carbone)
 - Originaux transparents (comme les transparents pour projecteurs ou le papier calque)
 - Originaux comportant du liquide correcteur ou de la colle
 - Original extrêmement fin (moins de 35 g/m² [9-lb bond])
 - Originaux extrêmement épais (plus de 157 g/m² [42-lb bond])
 - Originaux dont la surface est glissante (comme le papier couché ou chromo)
 - Originaux avec surfaces brillantes
 - Originaux avec des agrafes ou des trombones
- Si un original est trop plissé, ondulé ou froissé, aplatisez-le bien afin de placer l'ensemble de l'original sur la vitre d'exposition. Les zones qui ne sont pas à plat sur la vitre d'exposition peuvent être imprimées en noir.
 - Si vous avez utilisé de l'encre ou un liquide correcteur sur un original, faites-le bien sécher avant de le placer. Sinon, vous risquez de contaminer la vitre d'exposition, ce qui empêche l'impression correcte.

■ Sens de l'original

Le présent manuel se réfère au sens d'un original des manières suivantes :

- Quand vous placez l'original sur la vitre d'exposition :
Le côté placé en face de la position de référence (le symbole ►) est appelé le "haut".



- Quand vous placez l'original dans l'alimentateur automatique de documents optionnel :
Le bord d'attaque dans le sens de l'alimentation est appelé le "haut".

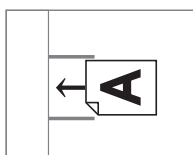

Papiers d'impression

- Si vous utilisez des formats de papier qui ne sont pas conformes aux caractéristiques de cette machine, RISO ne garantit ni les performances d'alimentation du papier ni celles de l'impression.



► **Veillez noter que même avec du papier dont le format et le grammage sont conformes aux caractéristiques de cette machine, cette dernière peut ne pas alimenter le papier à cause du type de papier, des conditions ambiantes et des conditions de stockage. Pour de plus amples informations, consultez votre revendeur ou un représentant du service après-vente agréé.**

■ Format du papier

- Les formats de papier suivants sont utilisables* :

100 mm × 148 mm à 320 mm × 432 mm
(3 15/16 pouces × 5 13/16 pouces à
12 19/32 pouces × 17 pouces)

* Lorsque le bac d'empilage large optionnel est installé, du papier au format maximum de 340 mm × 555 mm (13 3/8 pouces × 21 27/32 pouces) peut être utilisé après avoir sélectionné [Format orig./papier] (☞ 132). Selon le type de papier et le format du papier, il est possible que les feuilles ne s'alignent pas correctement.

- Cette machine détecte les formats de papier suivants comme étant de format standard.

SJ9490

Ledger☞	11 pouces × 17 pouces
Legal☞	8 1/2 pouces × 14 pouces
Letter☞	8 1/2 pouces × 11 pouces
Letter☞	11 pouces × 8 1/2 pouces

Statement☞	5 1/2 pouces × 8 1/2 pouces
Enveloppe catalogue☞	9 pouces × 12 pouces
Enveloppe catalogue☞	10 pouces × 13 pouces
Enveloppe n° 10☞	4 1/8 pouces × 9 1/2 pouces

SJ9390

A3☞	297 mm × 420 mm (11 11/16 pouces × 16 17/32 pouces)
A4☞	210 mm × 297 mm (8 1/4 pouces × 11 11/16 pouces)
A4☞	297 mm × 210 mm (11 11/16 pouces × 8 1/4 pouces)
B4☞	257 mm × 364 mm (10 1/8 pouces × 14 11/32 pouces)
B5☞	182 mm × 257 mm (7 5/32 pouces × 10 1/8 pouces)
B5☞	257 mm × 182 mm (10 1/8 pouces × 7 5/32 pouces)
Foolscap☞	215,9 mm × 330,2 mm (8 1/2 pouces × 13 pouces)
C4☞*	229 mm × 324 mm
C5☞*	162 mm × 229 mm
C5☞	229 mm × 162 mm
C6☞*	114 mm × 162 mm
DL☞*	110 mm × 220 mm

* C4 (☞) et C5 (☞), C6 (☞) et DL (☞) ont des tailles similaires ; cette machine détecte donc ces formats comme s'il s'agissait de l'un d'entre eux. Définissez à l'avance [Déf. form. papier] (☞ 125) dans [Admin.].

■ Type de papier

- Les types de papier suivants peuvent être utilisés :
46 g/m² à 210 g/m² (12-lb bond à 116-lb index)

■ Pour éviter les bourrages papier et les problèmes d'alimentation du papier

- Placez le papier de sorte que son grain (sens du grain) soit aligné dans le même sens que celui de l'alimentation du papier.

Si le grain du papier est placé perpendiculairement au sens d'alimentation du papier, la résilience du papier diminue, ce qui peut provoquer un bourrage papier.

CORRECT

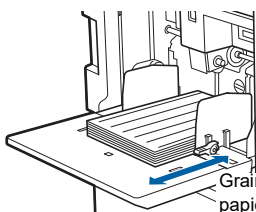

INCORRECT

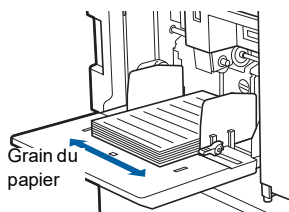

Vous pouvez vérifier le sens du grain du papier en le déchirant.

Le sens dans lequel le papier se déchire tout droit est le sens du grain du papier.



Le papier se déchire tout droit si vous le déchirez le long du grain du papier.



Le papier ne se déchire pas tout droit si vous le déchirez perpendiculairement au grain du papier.

- Si vous utilisez du papier mal coupé ou du papier dont la surface est rugueuse (papier à dessin, etc.), séparez les feuilles avant l'utilisation.
- Selon le type de papier utilisé, il est possible que de la poussière de papier se crée pendant l'utilisation de cette machine. Veuillez nettoyer et ventiler la pièce de manière adéquate.
- Si vous utilisez du papier épais (papier à dessin, etc.) ou du papier doté d'une surface glissante, réglez le levier de réglage de l'alimentation du papier ou le dispositif du papier du réceptacle du papier. (☞ 32 "Préparation avant l'impression")
- Utilisez du papier plat. Si vous ne pouvez pas éviter d'utiliser du papier ondulé, placez le papier d'impression de sorte que l'ondulation soit orientée vers le haut.



- Si la marge en haut du papier imprimé (bord d'attaque dans le sens de sortie du papier) est trop petite ou si une image très dense est située en haut du papier imprimé, il est possible que le papier colle au tambour. Si tel est le cas, abaissez la position d'impression afin de laisser une marge plus large en haut ou inversez le sens de l'original de haut en bas, puis recréez un master.

■ Stockage du papier

Stockez le papier dans un endroit sec. Le papier qui contient de l'humidité peut provoquer des bourrages papier ou une mauvaise qualité d'impression.

■ Papier non adapté à l'impression

N'utilisez pas les types de papier ci-dessous, car ils peuvent provoquer un bourrage papier.

- Papier extrêmement fin (moins de 46 g/m² [12-lb bond])
- Papier extrêmement épais (plus de 210 g/m² [116-lb index])
- Papier traité chimiquement (comme le papier thermique ou le papier carbone)
- Papier excessivement plissé, ondulé, froissé ou déchiré
- Papier couché sur une face ou les deux
- Papier barbé
- Papier chromo
- Papier comportant des zones collantes ou des trous

■ Sens du papier

Dans le présent manuel, le bord d'attaque dans le sens de l'alimentation du papier est appelé le "haut".

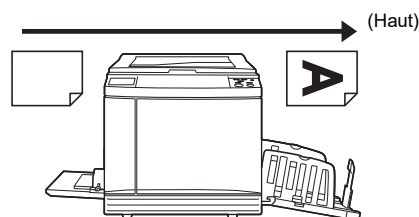

Zone d'impression

■ Zone d'impression maximum

La zone d'impression maximum de cette machine est la suivante :

SJ9490

Format du tambour	Zone d'impression maximum
Ledger	291 mm × 425 mm (11 15/32 pouces × 16 23/32 pouces)
A4/Letter	291 mm × 203 mm (11 15/32 pouces × 8 pouces)

SJ9390

Format du tambour	Zone d'impression maximum
A3	291 mm × 413 mm (11 15/32 pouces × 16 1/4 pouces)
A4/Letter	291 mm × 203 mm (11 15/32 pouces × 8 pouces)

■ Zone de création du master

La zone de création du master est déterminée en fonction du format du papier placé dans le bac d'alimentation du papier. La zone de création du master est une surface qui est égale à celle du format du papier sans les marges, comme illustré ci-dessous.

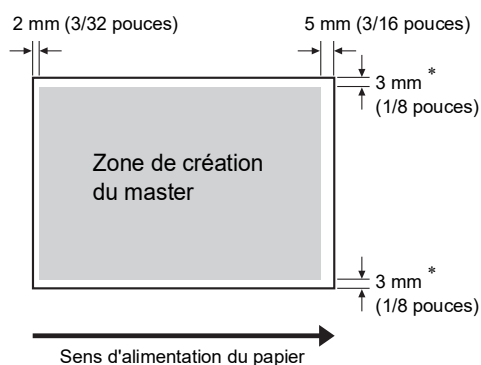

* Ces valeurs sont pour les cas où le papier utilisé est de format standard. Si vous utilisez du papier au format personnalisé, ces valeurs sont de 5 mm (3/16 pouces).

Quand vous créez des originaux, tenez compte des marges ci-dessus.

La même zone de création du master s'applique si vous imprimez en envoyant les données d'un original depuis un ordinateur.



► La zone de création du master ne dépasse pas la zone d'impression maximum, même si vous placez un papier large.

► Même si vous sélectionnez [Scannér. maxi] (📖 62), le master ne se crée pas dans la partie qui se trouve à 5 mm (3/16 pouces) du bord du papier.



► Si vous imprimez un original dont la marge qui l'entoure est très fine, il est utile de réduire l'original en sélectionnant [Marge+] (📖 59).

► Vous pouvez sélectionner [Scannér. maxi] (📖 62) pour agrandir la zone de création du master jusqu'à atteindre la zone d'impression maximum, quel que soit le format du papier.

Documents à ne pas imprimer

N'utilisez cette machine d'aucune manière pouvant violer des lois ou des droits d'auteur établis, même si vous faites des copies pour votre usage personnel. Consultez les autorités locales pour plus de détails. En général, faites preuve de discrétion et de bon sens.



Chapitre 1

1

À propos de cette machine

Nom et fonction de chaque partie

Côté d'alimentation du papier

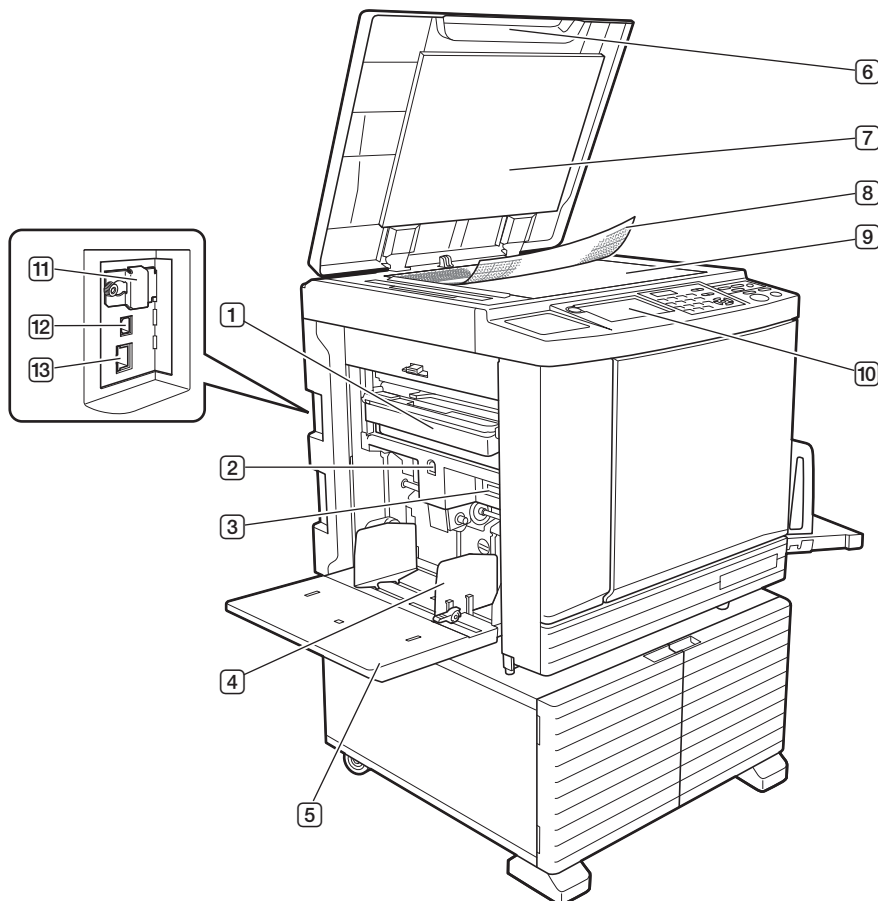

① **Boîte de récupération des masters** (📖 159)
Recueille les masters usagés.

② **Touche monter/baisser du bac d'alimentation du papier** (📖 33)
Permet de faire monter ou d'abaisser le bac d'alimentation du papier quand vous remplacez ou ajoutez du papier.

③ **Levier de réglage de l'alimentation du papier** (📖 32)
Permet de régler la pression d'alimentation du papier en fonction du type de papier.

④ **Guides du bac d'alimentation du papier** (📖 32)
Faites glisser ces guides pour les ajuster à la largeur du papier afin d'éviter les problèmes d'alignement du papier.

⑤ **Bac d'alimentation du papier** (📖 32)
Placez le papier dans ce bac.

⑥ **Cache document** (📖 37)
Ouvrez/fermez ce cache quand vous placez un original.

⑦ **Panneau du cache document** (📖 167)

⑧ **Rabat de calibrage** (📖 37)
Utile pour ajuster la position d'un original.

⑨ **Vitre d'exposition** (📖 37)
Placez-y l'original face vers le bas.

⑩ **Panneau de contrôle** (📖 24)
Permet d'effectuer les opérations requises.

⑪ **Fente pour carte mémoire** (📖 43)
Insérez-y une carte mémoire pour utiliser la fonction [Dépôt].

⑫ **Port USB (Type B)** (📖 14)
Branchez-y un câble USB pour connecter cette machine à un ordinateur.

⑬ **Port LAN** (📖 14)
Branchez-y un câble Ethernet pour connecter cette machine au réseau.

Côté de réception du papier

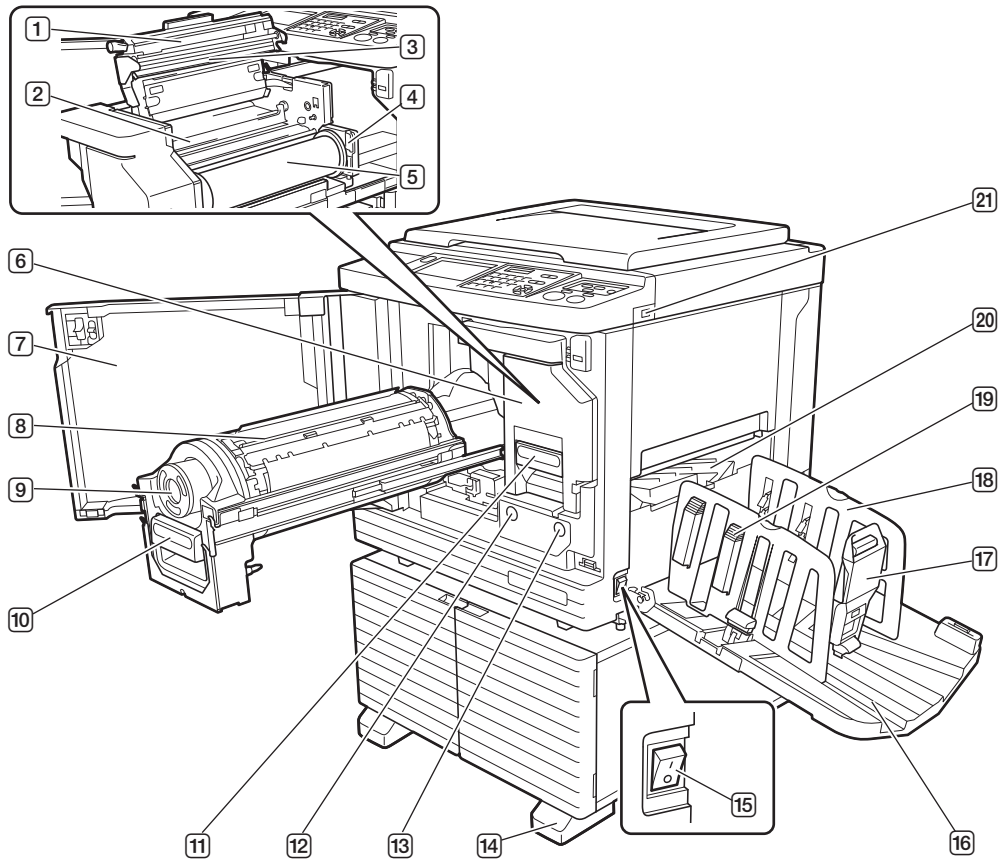

- ① **Capot de l'unité de création de masters** (📖 156)
- ② **Rabat de guide de master** (📖 157)
- ③ **Tête d'impression thermique** (📖 166)
- ④ **Support de rouleau de masters** (📖 156)
Supporte un rouleau de masters installé.
- ⑤ **Rouleau de masters** (📖 155)
- ⑥ **l'unité de création de masters** (📖 155)
Voir numéros ① à ⑤.
- ⑦ **Porte avant** (📖 155)
- ⑧ **Tambour d'impression** (📖 161)
- ⑨ **Cartouche d'encre** (📖 158)
- ⑩ **Poignée du tambour d'impression** (📖 161)
Agrippez cette poignée pour extraire le tambour.
- ⑪ **Poignée de l'unité de création de masters** (📖 155)
Agrippez cette poignée pour extraire l'unité de création de masters.
- ⑫ **Bouton de dégagement du tambour d'impression** (📖 161)
Vous pouvez extraire le tambour quand ce bouton est allumé.
Si le bouton n'est pas allumé, appuyez sur le bouton pour l'allumer, puis sortez le tambour.
- ⑬ **Bouton de dégagement de l'unité de création de masters** (📖 155)
Vous pouvez extraire l'unité de création de masters quand ce bouton est allumé.
Si le bouton n'est pas allumé, appuyez sur le bouton pour l'allumer, puis sortez l'unité de création de masters.
- ⑭ **Stabilisateur**
- ⑮ **Interrupteur d'alimentation** (📖 38)
Permet de mettre sous/hors tension.
- ⑯ **Réceptacle du papier** (📖 33)
Le papier imprimé sort dans ce bac.
- ⑰ **Butée du papier** (📖 33)
Faites glisser cette butée pour l'adapter au format du papier.
- ⑱ **Guides de réception du papier** (📖 33)
Faites glisser ces guides pour les adapter au format du papier.
- ⑲ **Bouton du dispositif du papier** (📖 33)
Appuyez sur ce bouton pour ouvrir le dispositif du papier.
Le dispositif du papier aide à améliorer la disposition du papier imprimé.
- ⑳ **Guide d'éjection du papier** (📖 90)
- ㉑ **Port USB** (📖 47)
Insérez une clé Flash USB pour l'authentification ou pour l'impression.

Option

■ Alimentateur automatique de documents

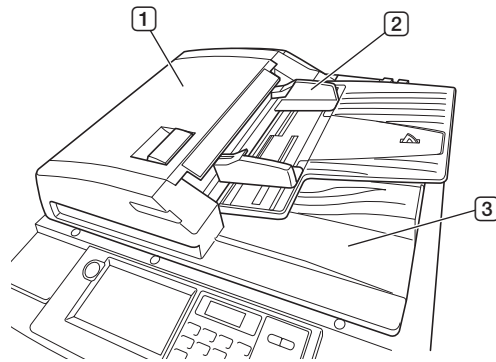

- 1 **Couvercle de l'AAD** (📖 176)
Ouvrez ce couvercle quand un bouchage papier se produit pour enlever l'original.
- 2 **Guide des originaux de l'AAD** (📖 37)
Faites glisser ces guides pour les ajuster à la largeur de l'original afin d'éviter les problèmes d'alignement de l'original.
- 3 **Réceptacle d'originaux de l'AAD**
L'original qui a été scanné est envoyé dans ce réceptacle.

■ Réceptacle d'empilage à contrôle automatique

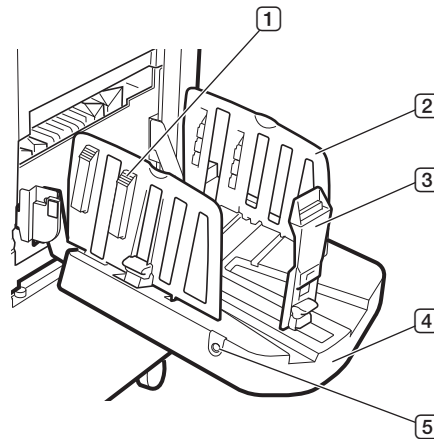

1 Bouton du dispositif du papier (📖 33)

Appuyez sur ce bouton pour ouvrir le dispositif du papier.

Le dispositif du papier aide à améliorer la disposition du papier imprimé.

2 Guides de réception du papier

Positionnement automatique en fonction du format du papier au début de la création de masters ou de l'impression.

Ils peuvent être réglés dans [Plateau réce] (📖 87) sous [Ctrl Papier spécia].

3 Butée du papier

Positionnement automatique en fonction du format du papier au début de la création de masters ou de l'impression.

Elle peut être réglée dans [Plateau réce] (📖 87) sous [Ctrl Papier spécia].

4 Réceptacle du papier

Le papier imprimé sort dans ce bac.

5 Bouton de positionnement des guides du papier

Si vous appuyez dessus, son action diffère selon l'état de cette machine comme suit.

- En veille (lorsqu'il y a du papier dans le réceptacle d'empilage à contrôle automatique)
Les guides de réception du papier et la butée du papier (seulement les guides de réception du papier à leur réglage par défaut*) adoptent une position permettant d'enlever le papier facilement.
* : Vous pouvez modifier le réglage dans [Ctrl de guide pile] (📖 128) sous [Admin.].
- En veille (lorsqu'il n'y a pas de papier dans le réceptacle d'empilage à contrôle automatique)
Les guides de réception du papier et la butée du papier adoptent une position où le réceptacle d'empilage à contrôle automatique peut être rangé.
- Pendant l'impression
Chaque pression sur ce bouton permet de déplacer les guides de réception du papier vers l'extérieur d'environ 1 mm. Appuyez sur ce bouton quand le papier qui sort ne s'empile pas nettement.

1



► Pour plus de détails sur d'autres options (📖 192), reportez-vous à leur manuel de l'utilisateur respectif.

Panneau de contrôle

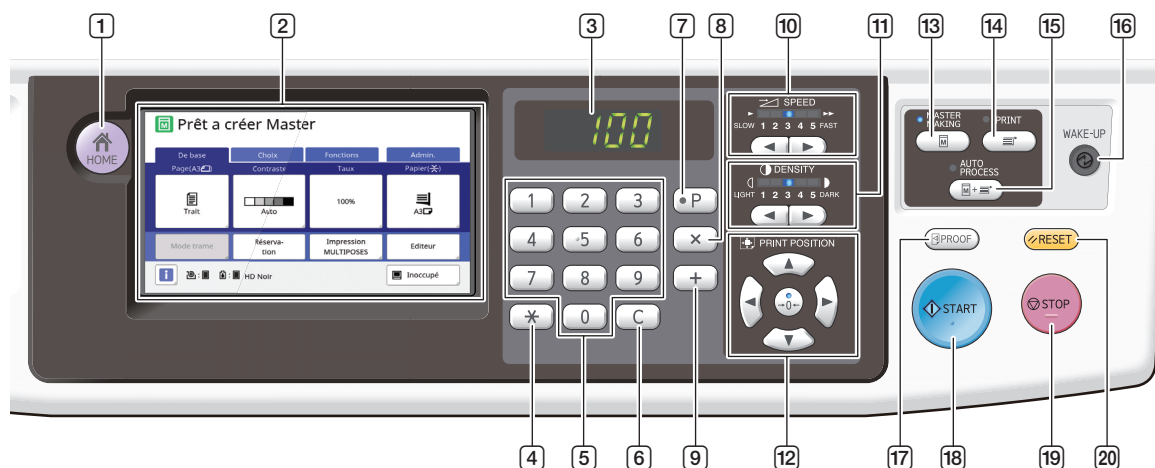

- ① **Touche [HOME (ACCUEIL)]** (📖 25)
Appuyez sur cette touche pour afficher l'écran [HOME].
- ② **Panneau tactile** (📖 25)
- ③ **Affichage numérique**
Montre le nombre de copies et les valeurs saisies pour divers réglages.
- ④ **Touche [✖]**
Appuyez sur cette touche pour ouvrir l'écran [Mém. trav.] (📖 100) et sélectionner un champ de saisie dans [Programme] (📖 95).
- ⑤ **Touches numériques**
Appuyez sur ces touches pour saisir le nombre de copies et les valeurs pour divers réglages.
- ⑥ **Touche [C]**
Appuyez sur cette touche pour effacer les caractères et les chiffres saisis.
- ⑦ **Touche [P]** (📖 95)
Appuyez sur cette touche pour ouvrir l'écran [Programme]. Quand [Programme] est activé, l'indicateur de la touche est allumé.
- ⑧ **Touche [X]**
Appuyez sur cette touche pour sélectionner un champ de saisie dans [Programme] (📖 95).
- ⑨ **Touche [+]**
Appuyez sur cette touche pour sélectionner un champ de saisie dans [Programme] (📖 95).
- ⑩ **Touches [SPEED (VITESSE)]** (📖 82)
Appuyez sur ces touches pour régler la vitesse d'impression. L'indicateur au-dessus de ces touches indique la vitesse actuelle.
- ⑪ **Touches [DENSITY (DENSITÉ)]** (📖 83)
Appuyez sur ces touches pour régler la densité d'impression. L'indicateur au-dessus de ces touches indique la densité d'impression actuelle.
- ⑫ **Touches [PRINT POSITION (POSITION D'IMPRESSION)]** (📖 84)
Appuyez sur ces touches pour régler la position d'impression après la création du master.
- ⑬ **Touche [MASTER MAKING (CRÉATION DE MASTERS)]** (📖 38)
Appuyez sur cette touche pour afficher l'écran de base de création de masters.
- ⑭ **Touche [PRINT (IMPRIMER)]**
Appuyez sur cette touche pour afficher l'écran de base du processus d'impression.
- ⑮ **Touche [AUTO PROCESS (TRAITEMENT AUTO)]** (📖 29)
Appuyez sur cette touche pour activer/désactiver [AUTO PROCESS].
Quand [AUTO PROCESS] est activé, l'indicateur de la touche est allumé.
- ⑯ **Touche [WAKE-UP (RÉVEIL)]**
 - Quand cette machine est en état de veille (économie d'énergie), l'indicateur de cette touche est allumé. Appuyez sur cette touche pour activer cette machine.
 - Quand la fonction d'authentification (📖 135) est activée, l'indicateur de la touche est allumé pendant que l'utilisateur est identifié. Appuyez sur cette touche pour annuler l'authentification.
- ⑰ **Touche [PROOF (ESSAI)]** (📖 38)
Appuyez sur cette touche pour faire une copie d'essai.
- ⑱ **Touche [START (DÉMARRER)]**
Appuyez sur cette touche pour démarrer le processus de création d'un master et le processus d'impression ainsi que pour démarrer diverses opérations.
L'indicateur de la touche est allumé quand l'opération est disponible et éteint quand l'opération n'est pas disponible.
- ⑲ **Touche [STOP (ARRÊT)]**
Appuyez sur cette touche pour arrêter l'opération en cours.
Si vous appuyez sur cette touche alors que la création d'un master est en cours, l'opération s'arrête une fois le processus de création du master terminé.
- ⑳ **Touche [RESET (RÉINITIALISER)]**
Appuyez sur cette touche pour réinitialiser le réglage actuel à sa valeur par défaut ou effacer les affichages d'erreur après avoir effectué le dépannage.

Affichages du panneau tactile

Cette section décrit les affichages d'écran typiques.

Écran [HOME]

Cet écran est utilisé pour sélectionner un mode d'opération.
Cet écran s'affiche quand vous appuyez sur la touche [HOME].

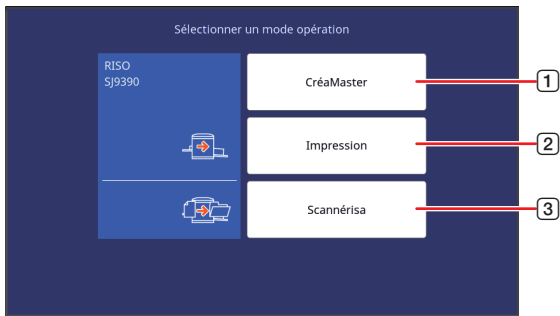

- 1 **[CréaMaster]**
Touchez ce bouton pour passer à l'écran de base de création de masters.
- 2 **[Impression]**
Touchez ce bouton pour passer à l'écran de base d'impression.
- 3 **[Scannérise]**
Touchez ce bouton pour passer à l'écran de base de scannérisation.
([📖 43](#) "Enregistrement de l'original papier sous forme de données")

Écran d'authentification

Cet écran s'affiche quand la fonction d'authentification ([📖 135](#)) est activée.
Utilisez-le en suivant les instructions.

■ Utilisation de [Code PIN] pour l'authentification

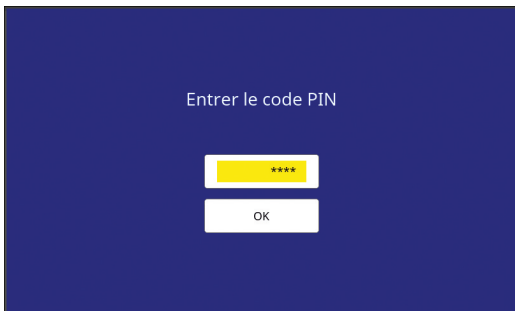

■ Utilisation de [Pilote USB Flash] pour l'authentification



■ Utilisation de [Carte IC] pour l'authentification

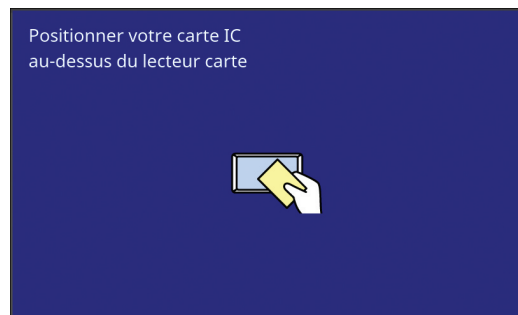

1

Écran de base de création de masters

Cet écran est utilisé pour configurer des fonctions pour la création de masters.
Certains éléments affichés diffèrent selon que l'on utilise un original papier ou un original sous forme de données.

■ Pour les originaux papier

Vous pouvez sélectionner [Admin.] - [Affich. ImprRapide] ([📖 122](#)) pour changer entre afficher ou masquer [Impr rapide] ([📖 79](#)).

- Quand [Impr rapide] est masqué :

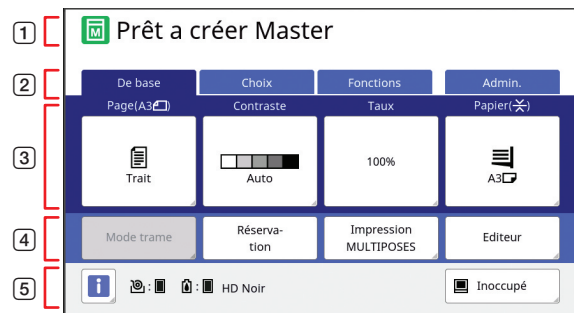

• Quand [Impr rapide] est affiché :

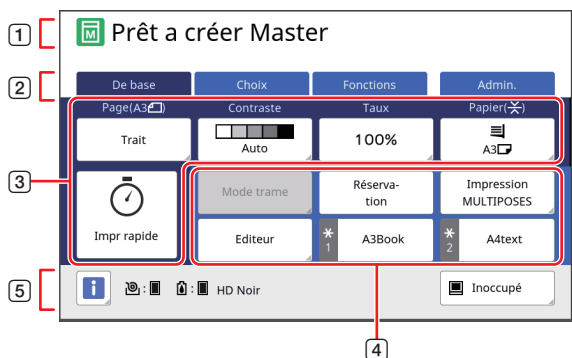

1 Zone de message

Montre l'état de cette machine et les instructions d'utilisation.

Affichage	Description
	Mode de création de masters
	[Création Rapide Master] (📖 59)
	[Préconditionn] (📖 103)

2 Boutons des onglets

Vous pouvez passer à l'écran d'un onglet en touchant l'onglet voulu.

3 Zone de réglage des fonctions

Montre les boutons des fonctions qui peuvent être réglées.

4 Zone d'accès direct

Utile si vous enregistrez des fonctions utilisées fréquemment dans cette zone. Quand [Impr rapide] est affiché, vous pouvez également enregistrer l'élément d'appel de [Mém. trav.].

(📖 104 "Enregistrement des fonctions utilisées fréquemment pour chaque utilisateur [Mon accès direct]")

(📖 130 "Enregistrement de fonctions fréquemment utilisées sur l'écran de l'onglet [De base] [Entrée Accès Direc]")

5 Zone d'état

Montre l'état de cette machine.

Affichage	Description
	Touchez [i] pour montrer des informations telles que [Qté consommables]. La couleur de l'icône [i] montre l'état de cette machine. (📖 154 "Vérification de la quantité restante de consommables")
	Montre la quantité de masters restante dans cette machine. (📖 154 "Vérification de la quantité restante de consommables")
	Montre le nom de la couleur et la quantité d'encre restante dans cette machine. (📖 154 "Vérification de la quantité restante de consommables")

Affichage	Description
	Montre l'état des données d'origine reçues de l'ordinateur. [Libre] : En attente de réception de données. [Donn.<->] : Procédure requise avant la mise en marche de l'impression. [Pause] : Les données d'original qui peuvent être imprimées sont prêtes dans la liste des travaux. [Erreur] : Une erreur de communication s'est produite. [Bloqué] : Impossible de recevoir les données. Quand vous touchez ce bouton, l'écran [Liste travaux] s'affiche. (📖 40 "Impression depuis un ordinateur")

■ Pour les originaux sous forme de données

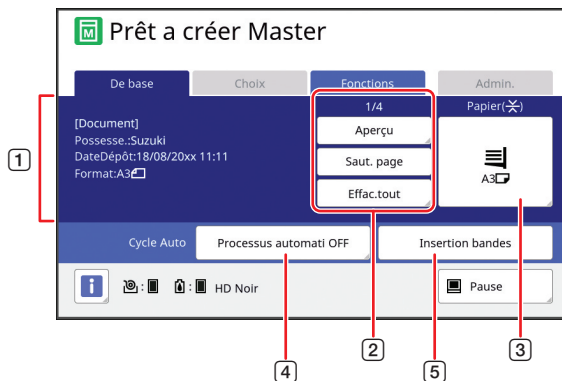

1 Zone d'informations sur les données de l'original

Montre les informations des données de l'original, comme le nom, le format etc.

2 Zone des opérations sur les données de l'original

[n/m] : Montre "Page actuelle/Nombre total de pages".

[Aperçu] : Vous pouvez voir un [Aperçu] (📖 71) de la page actuelle.

[Saut. page] : Vous pouvez démarrer la création du master de la page suivante sans démarrer la création du master de la page actuelle.

[Effac.tout] : Arrête le traitement des données de l'original actuel.

3 [Papier]

Vérifiez que le format du papier configuré correspond au format des données de l'original. Quand vous utilisez un papier au format personnalisé, sélectionnez un format de papier qui a été enregistré.

(📖 61 "Utilisation de papier au format personnalisé [Format pap]")

4 [Cycle Auto]

Vous pouvez modifier le moment de l'arrêt de l'opération pendant l'impression.

(📖 40 "Impression depuis un ordinateur")

5 [Insertion bandes]

Ceci s'affiche quand l'inserteur bande optionnel a été installé.

Écran de base d'impression

Cet écran est utilisé pour configurer des fonctions pour le processus d'impression. Certains éléments affichés diffèrent selon que l'on utilise un original papier ou un original sous forme de données.

Pour les originaux papier

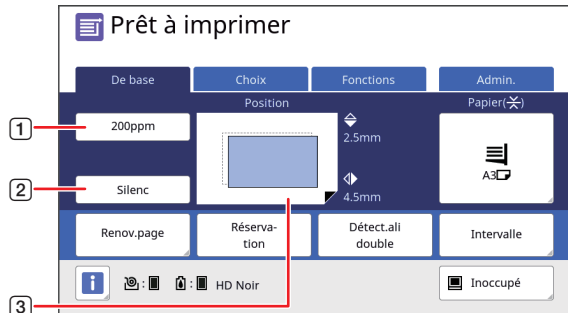

- 1 **[200ppm]**
Vous pouvez faire passer la vitesse d'impression à 200 feuilles/minute simplement en touchant ce bouton.
([82](#) "Réglage de la vitesse d'impression [SPEED]")
- 2 **[Silenc]**
Vous pouvez faire passer la vitesse d'impression à la vitesse la plus lente simplement en touchant ce bouton.
([82](#) "Réglage de la vitesse d'impression [SPEED]")
- 3 **[Position]**
Montre la valeur de réglage de la position d'impression.
([84](#) "Réglage de la position d'impression [PRINT POSITION]")

Pour les originaux sous forme de données

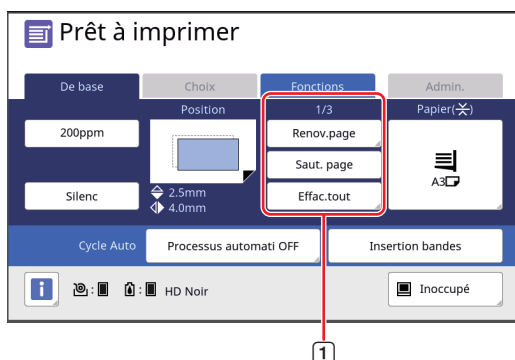

- 1 **Zone des opérations sur les données de l'original [Renov.page]** : Vous pouvez recréer un master quand le master utilisé pour l'impression est détérioré.
([85](#) "Recréer un master [Renov.page]")
Pour les autres éléments de l'affichage, consultez la description de l'écran de base de la création de masters.

Écran de base de scannérisation

Cet écran est utilisé pour configurer les réglages de scannérisation d'un original papier sur cette machine et l'enregistrer sous forme de données.

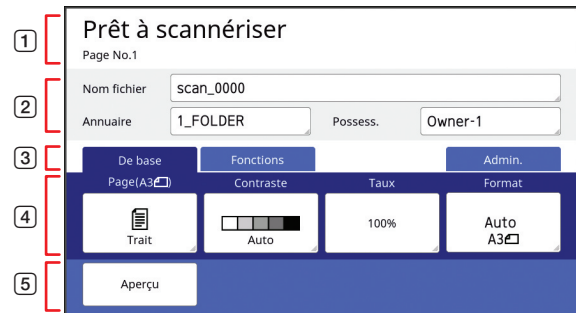

- 1 **Zone de message**
Montre l'état de cette machine et les instructions d'utilisation.
Touchez [End] pour enregistrer les données de l'original scannérisé.
- 2 **Zone d'informations de base**
Vous pouvez configurer les réglages des données de l'original à enregistrer.
 - [Nom fichier] ([115](#))
 - [Annuaire] ([115](#))
 - [Possess.] ([116](#))
- 3 **Boutons des onglets**
Vous pouvez passer à l'écran d'un onglet en touchant l'onglet voulu.
- 4 **Zone de réglage des fonctions**
Montre les boutons des fonctions qui peuvent être réglées.
- 5 **Zone d'accès direct**
Utile si vous enregistrez des fonctions utilisées fréquemment dans cette zone.
([104](#) "Enregistrement des fonctions utilisées fréquemment pour chaque utilisateur [Mon accès direct]")
([130](#) "Enregistrement de fonctions fréquemment utilisées sur l'écran de l'onglet [De base] [Entrée Accès Direc]")

Écran [Renommer]

Cet écran s'affiche quand vous avez besoin de saisir des caractères.

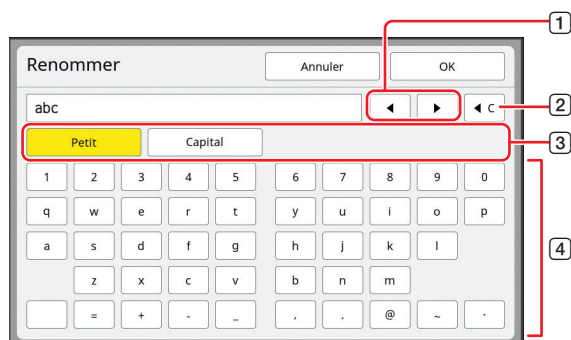

- ① **Boutons de déplacement du curseur**
Vous pouvez déplacer la position pour saisir un caractère à gauche ou à droite.
- ② **Bouton d'effacement d'un caractère**
Touchez ce bouton pour effacer un caractère à la fois.
- ③ **Boutons de modification du type de caractère**
Vous pouvez changer le type de caractère à saisir.
- ④ **Boutons des caractères**
Touchez ces boutons pour saisir des caractères.

Progression de l'impression

“Processus de création d'un master” et “Processus d'impression”

Cette machine est un duplicateur numérique qui utilise une méthode d'impression appelée sérigraphie. La sérigraphie consiste à percer d'abord des trous minuscules dans un master (plaque), qui est la base du processus d'impression. Ensuite, l'encre est appliquée au travers de ces trous pour transférer les images sur le papier. Avec la sérigraphie, le “processus de création d'un master” se rapporte aux étapes de création d'un master, et le “processus d'impression” se rapporte aux étapes durant lesquelles l'encre est appliquée sur le master créé et l'image transférée sur le papier.

Dans le présent manuel, le “processus de création d'un master” et le “processus d'impression” ensemble sont appelés “impression”.

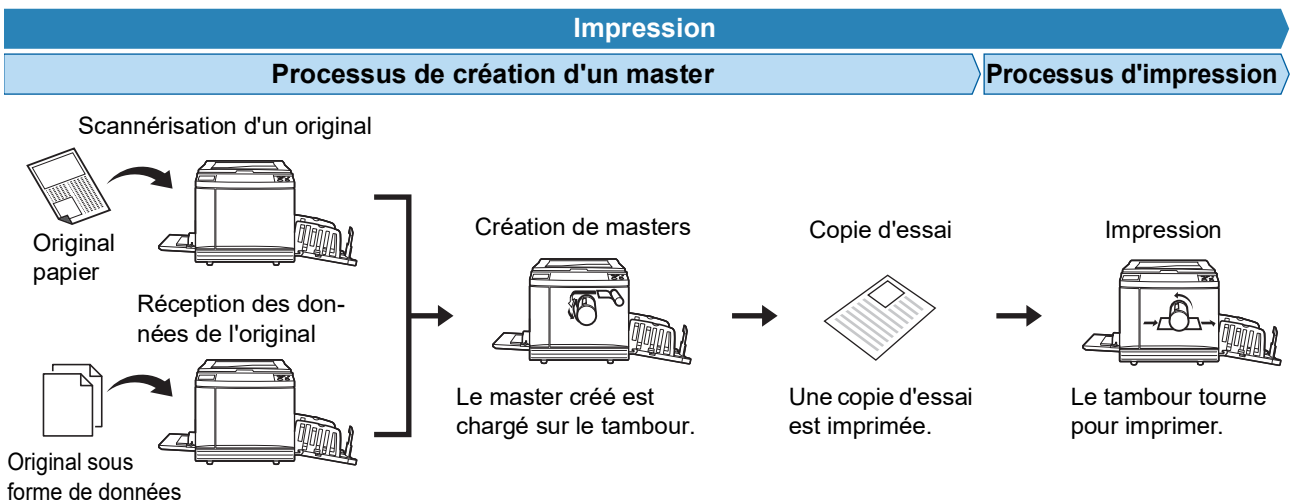

Qu'est-ce que [Marche automatique] ?

La [Marche automatique] est le processus continu englobant le processus de création d'un master et le processus d'impression.

Vous pouvez activer/désactiver le réglage [Marche automatique] en appuyant sur la touche [AUTO PROCESS] (24).

■ Quand la fonction [Marche automatique] est activée

Après le processus de création du master, le processus d'impression démarre.

Une fois le processus d'impression terminé, si un autre original se trouve dans l'alimentateur automatique de documents optionnel, la création du master de ce document démarre.

Si l'original est placé sur la vitre d'exposition, le fonctionnement s'arrête une fois le processus d'impression terminé. Utilisez ce réglage quand vous n'avez pas besoin de vérifier la copie d'essai ni de changer les conditions d'impression ou les conditions de création du master.

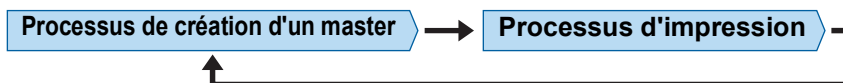

■ Quand la fonction [Marche automatique] est désactivée

Le fonctionnement s'arrête après chaque processus : création de masters et impression.

Utilisez ce réglage quand vous avez besoin de changer les conditions d'impression après avoir vérifié les copies d'essai ou quand vous avez besoin de remplacer le papier.





Chapitre 2

2

Opérations de base

Description générale

Ce chapitre décrit les procédures suivantes.

■ Préparation

Préparation avant l'impression (📖 32)

Décrit la procédure d'installation du bac d'alimentation du papier et du papier ainsi que la procédure d'installation du réceptacle du papier.

Placement des originaux (📖 36)

Décrit la procédure pour placer des originaux sur la vitre d'exposition et dans l'alimentateur automatique de documents optionnel.

■ Fonctionnement

Impression d'originaux papier (📖 38)

Décrit la procédure à suivre pour scanner et imprimer des originaux papier.

Impression depuis un ordinateur (📖 40)

Décrit la procédure d'impression de données d'un original depuis un ordinateur connecté à cette machine.

Enregistrement d'originaux papier sous forme de données (📖 43)

Décrit la procédure à suivre pour scanner des originaux papier à l'aide du scanner de cette machine, puis pour les enregistrer sous forme de données d'original.

Décrit également la procédure d'installation de la carte mémoire afin d'enregistrer les données d'original dans cette machine.

Impression de données d'original enregistrées (📖 46)

Décrit la procédure pour l'impression de données d'original enregistrées.

Préparation avant l'impression

Installation du bac d'alimentation du papier et du papier

1 Ouvrez le bac d'alimentation du papier.

Tout en maintenant le bac d'alimentation du papier d'une main, ouvrez-le jusqu'au bout.

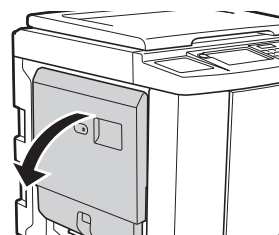

2 Placez le papier dans le bac d'alimentation du papier.

Placez le papier en orientant le côté à imprimer vers le haut. Utilisez la même orientation que celle de l'original.

(📖 36 "Placement des originaux")



► **N'utilisez pas un papier qui n'est pas approprié et ne mélangez pas des papiers de formats différents. Ceci pourrait provoquer un bourrage papier ou endommager votre imprimante.**

(📖 16 "Papiers d'impression")

3 Réglez les guides du bac d'alimentation du papier.

Soulevez les leviers de blocage des deux côtés des guides du bac d'alimentation du papier de manière à pouvoir faire glisser les guides du bac d'alimentation du papier à la main.

Ajustez bien les guides du bac d'alimentation au papier, puis abaissez les leviers de blocage des deux côtés pour bloquer les guides.

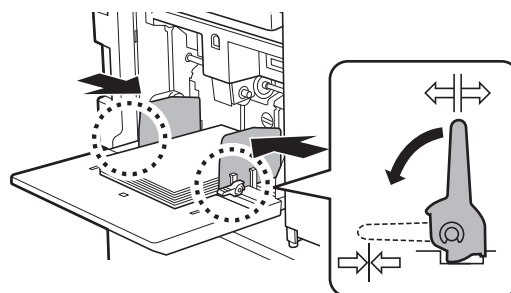

- ! ▶ Cette machine identifie le format du papier en fonction de la position des guides du bac d'alimentation du papier. Si les guides du bac d'alimentation du papier ne sont pas bien ajustés au papier, le format du papier ne sera pas identifié correctement.
- ▶ Quand vous utilisez du papier personnalisé, spécifiez le format du papier sur le panneau de contrôle. (61 "Utilisation de papier au format personnalisé [Format pap]")

- ! ▶ Après avoir remplacé le papier par un autre d'un type différent, repositionnez le levier de réglage de l'alimentation du papier.
 - ▶ Après avoir remplacé le papier par un autre d'un format différent, réglez également les guides de réception du papier et la butée du papier.
-  ▶ Quand le papier est épuisé ou si tout le papier est enlevé, le bac d'alimentation du papier s'abaisse automatiquement jusqu'en bas.

4 Réglez la pression d'alimentation du papier.

Sélectionnez la position du levier de réglage de l'alimentation du papier en fonction du type de papier.

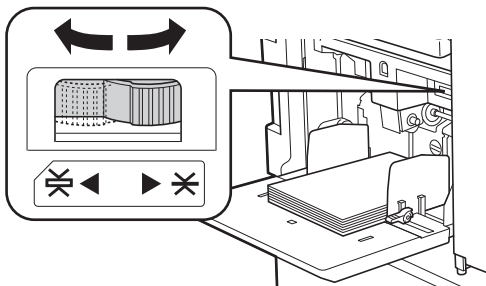

Levier	Type de papier
* (NORMAL)	Papier journal Papier fin
✖ (CARTON)	Papier cartonné lisse Papier épais comme du papier à dessin

-  ▶ La position du levier de réglage de l'alimentation du papier s'affiche à côté de [Papier] sur l'écran de base de création de masters.

■ Ajout et remplacement du papier

Abaissez le bac d'alimentation du papier jusqu'à une position où vous pouvez facilement enlever et placer du papier avant d'ajouter ou de remplacer le papier pendant le processus d'impression. Quand vous appuyez sur la touche monter/baisser du bac d'alimentation du papier (20) et vous la maintenez enfoncée, le bac d'alimentation du papier s'arrête dès que vous enlevez le doigt de la touche.

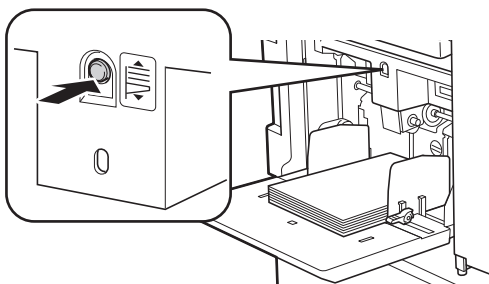

■ Comment fermer le bac d'alimentation du papier

1 Enlevez tout le papier.

Après avoir enlevé le papier, vérifiez que le bac d'alimentation du papier est abaissé jusqu'en bas.

2 Faites glisser les guides du bac d'alimentation du papier jusqu'au bout.

Soulevez les leviers de blocage des guides du bac d'alimentation du papier et faites glisser les guides du bac d'alimentation du papier à la main.

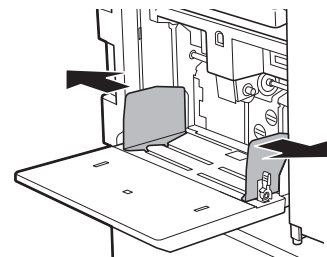

3 Fermez le bac d'alimentation du papier.

Installation du réceptacle du papier

■ Lors du raccordement du bac de réception à contrôle automatique

 **Mise en garde**

 **Vous risquez de vous coincer les doigts.**

Ne mettez pas les doigts dans l'espace situé entre l'unité de bac de réception et la plaque de raccordement. Si vous le faites, vos doigts risquent de se retrouver coincés lors de l'ouverture ou de la fermeture du bac de réception.

1 Ouvrez le réceptacle du papier.

Tout en maintenant le réceptacle du papier d'une main, ouvrez-le jusqu'au bout.

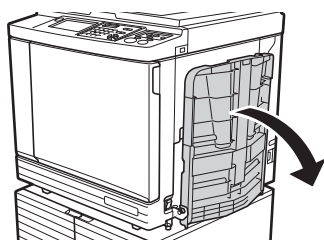

2 Soulevez les guides de réception du papier et la butée du papier.

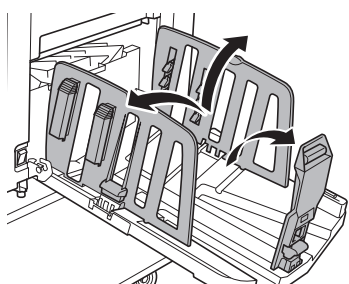

3 Ajustez les guides de réception du papier et la butée du papier au format du papier.

Tenez les parties inférieures des guides de réception du papier et la butée du papier, puis faites glisser les guides et la butée.

Réglez chaque position tout en vous reportant aux marques graduées du réceptacle du papier.

La butée du papier s'arrête en émettant un déclic à chaque position correspondant au format standard d'un type de papier.

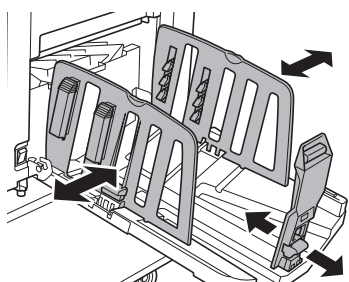

- ▶ La position optimale des guides de réception du papier varie selon des facteurs tels que le type de papier, la vitesse d'impression et l'environnement d'utilisation. Utilisez les marques graduées du réceptacle du papier uniquement comme référence. Réglez la position des guides de réception du papier en fonction de la disposition réelle du papier imprimé.
- ▶ Si vous utilisez du papier épais, réglez les guides de réception du papier de sorte qu'ils soient un peu plus espacés que la largeur véritable du papier.
- ▶ Quand vous réglez la vitesse d'impression sur [160ppm] ou [200ppm], réglez la butée selon l'échelle ci-dessous.

Format du papier d'impression	Butée du papier
A3 Ledger*	Position "A3 200ppm/ 160ppm"
B4	Position "B4 200ppm/ 160ppm"

* Quand vous utilisez le format de papier Ledger, nous vous recommandons d'élargir les guides de réception du papier à la position "A3" et de refermer les dispositifs du papier.



- ▶ Quand vous utilisez le réceptacle d'empilage à contrôle automatique en option, la position des guides de réception du papier et celle de la butée du papier se règlent automatiquement en fonction du format du papier au début de la création des masters ou de l'impression.

4 Réglez les dispositifs du papier.

Réglez les dispositifs du papier de sorte que le papier imprimé soit aligné.

- Pour ouvrir un dispositif du papier, appuyez sur le bouton du dispositif du papier.
- Pour fermer un dispositif du papier, tirez sur le bouton du dispositif du papier.

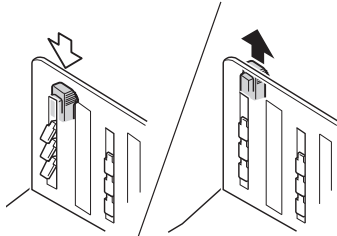

■ Pour le papier normal

Ouvrez les quatre dispositifs du papier.

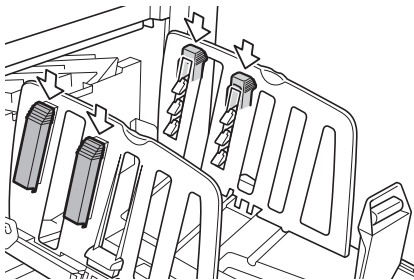

■ Quand une zone imprimée est concentrée d'un côté de la page

Ouvrez les dispositifs du papier du côté où plus d'encre est imprimée.

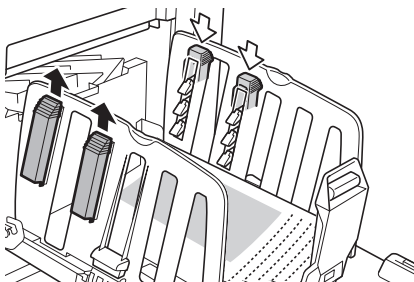

■ Pour le papier épais

N'ouvrez que les dispositifs du papier qui se trouvent près de la machine.

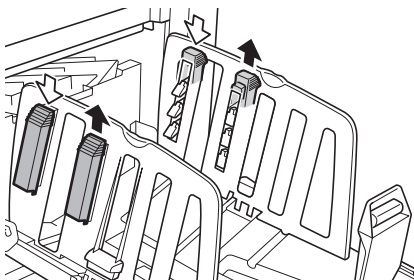

■ Comment fermer le réceptacle du papier

1 Enlevez tout le papier imprimé.

2 Faites glisser les guides de réception du papier et la butée du papier jusqu'au bout.

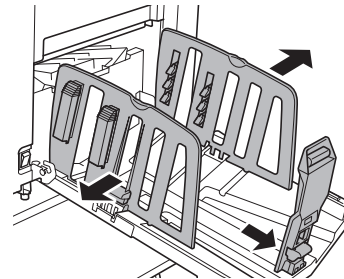

- Quand vous utilisez le réceptacle d'empilage à contrôle automatique en option, appuyez sur le bouton de positionnement des guides du papier (23) pour élargir les guides de réception du papier et la butée du papier jusqu'au bout.

2

3 Fermez tous les dispositifs du papier.

4 Repliez la butée du papier vers l'intérieur.

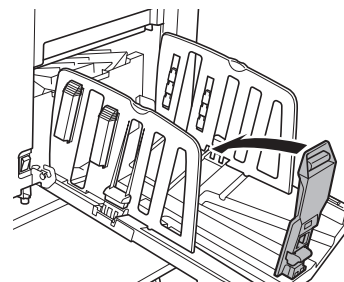

5 Repliez les guides de réception du papier vers l'intérieur.

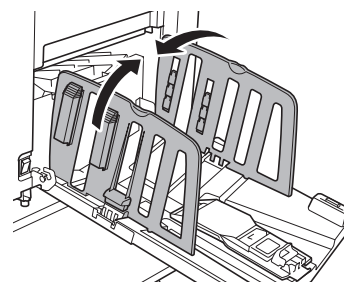

6 Fermez le réceptacle du papier.

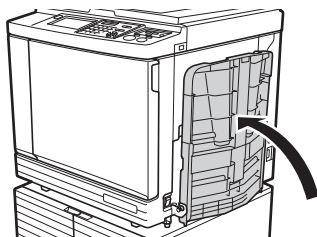

Placement des originaux

Les originaux peuvent être scannés à l'aide de la vitre d'exposition ou de l'alimentateur automatique de documents optionnel.

■ Rapport entre l'orientation de l'original et celle du papier

Veillez à ce que l'orientation de l'original et celle du papier soient comme illustré ci-dessous.

Alimentation du papier côté court

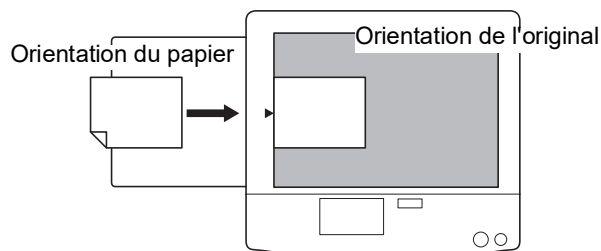

Alimentation du papier côté long

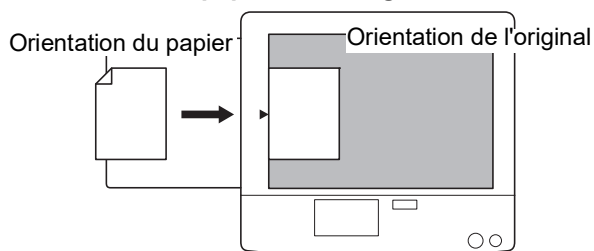

► La zone d'impression maximum varie en fonction du modèle.

([📖 18](#) "Zone d'impression maximum")

Si l'original est plus grand que la zone d'impression maximum, réduisez sa taille pour faire un master.

([📖 59](#) "Agrandissement ou réduction du format de l'original [Taux]")



► Quand [Mise en page] ([📖 63](#)), [Impression MULTIPOSES] ([📖 65](#)) ou [2 poses] ([📖 69](#)) est sélectionné, l'orientation de l'original et celle du papier varient selon le réglage.

Si vous utilisez la vitre d'exposition

1 Ouvrez le cache document.

2 Placez un original sur la vitre d'exposition.

Placez l'original en orientant la face à scanner vers le bas et alignez le centre de l'original sur la marque [▶].

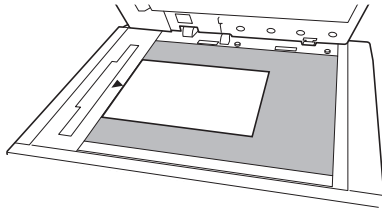

- ▶ Si un rabat de calibrage est attaché à la vitre d'exposition, placez l'original sous le rabat de calibrage. Vous pouvez soulever le rabat de calibrage par son côté inférieur droit.

Rabat de calibrage

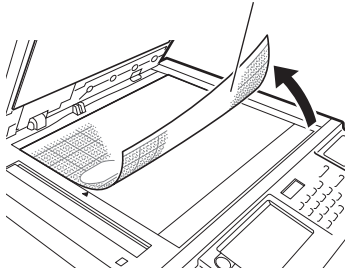

3 Fermez le cache document.



- ▶ Fermez le cache document avec délicatesse. Si vous refermez le cache document avec force, vous risquez d'endommager la vitre d'exposition ou de provoquer des erreurs de scannérisation de l'original.

Si vous utilisez l'alimentateur automatique de documents

1 Placez les originaux dans l'alimentateur automatique de documents.

Placez les originaux en orientant le côté à scanner vers le haut.

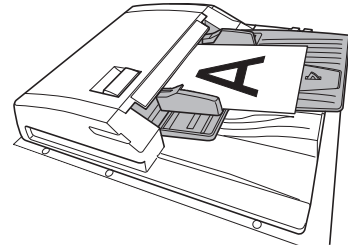

- ▶ Pour l'alimentateur automatique de documents, le format et le nombre d'originaux à placer est limité. (☞ 15 "Originaux")

2 Réglez les guides des originaux de l'AAD en fonction de la largeur de l'original.



- ▶ Cette machine identifie le format de l'original en reconnaissant la position des guides des originaux de l'AAD. Si les guides des originaux de l'AAD ne sont pas bien ajustés à l'original, le format de l'original ne pourra pas être identifié correctement.

Impression d'originaux papier

Cette section décrit la procédure à suivre pour scanner et imprimer des originaux papier.

1 Vérifiez que l'interrupteur d'alimentation de cette machine est sur marche.

Appuyez sur le côté [I] de l'interrupteur d'alimentation.



- ▶ Lorsqu'un écran d'authentification (📖 25) s'affiche, suivez les instructions à l'écran.

2 Vérifiez que l'écran de base de création de masters s'affiche.

Si un écran autre que l'écran de base de création de masters s'affiche, appuyez sur la touche [MASTER MAKING] (📖 24).

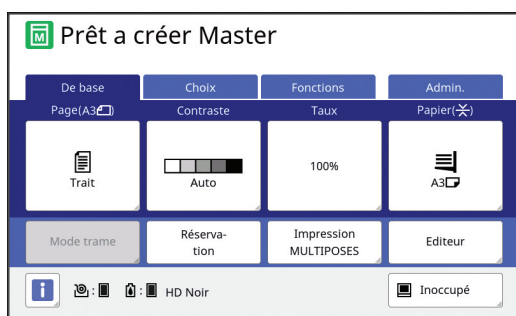

3 Placez un original.

(📖 36 "Placement des originaux")



- ▶ Quand l'original est chargé sur la vitre d'exposition :
Le format de l'original placé s'affiche dans la section [Page] sur l'écran de base de création de masters. Si le format affiché est différent du format de l'original mis en place, placez de nouveau l'original.
- ▶ Quand l'original est chargé dans l'alimentateur automatique de documents :
L'icône de détection d'original (☑) s'affiche dans [Page] sur l'écran de base de création de master. La taille de l'original s'affiche après avoir appuyé sur la touche START (quand la scannérisation de l'original commence).

4 Vérifiez le papier.

(📖 32 "Installation du bac d'alimentation du papier et du papier")



- ▶ Le format du papier placé s'affiche dans la section [Papier] sur l'écran de base de création de masters. Si le format affiché est différent du format du papier mis en place, placez de nouveau le papier.
- ▶ La position du levier de réglage de l'alimentation du papier (📖 33) s'affiche à côté de [Papier] sur l'écran de création de masters.

5 Vérifiez le réceptacle du papier.

(📖 33 "Installation du réceptacle du papier")

6 Vérifiez le réglage [Marche automatique].

(📖 29 "Qu'est-ce que [Marche automatique] ?")



- ▶ Quand vous placez les originaux dans l'alimentateur automatique de documents, [Marche automatique] s'active automatiquement. Vous pouvez modifier le réglage par défaut de [Marche autom ADF] (📖 124) sous [Admin.].

7 Définissez les conditions de création de masters.

(📖 52 "Fonctions pour la création de masters")
(📖 94 "Fonctions utiles")

8 Saisissez le nombre de copies à imprimer à l'aide des touches numériques.

9 Appuyez sur la touche [START].

La création du master démarre et une copie d'essai est imprimée.

- Si le réglage [Marche automatique] est activé, passez à l'étape 12.
- Si le réglage [Marche automatique] est désactivé, passez à l'étape 10.



- ▶ Il est possible qu'un pré-conditionnement s'exécute automatiquement (pour s'assurer que l'encre est utilisable et qu'elle est stable). Vous pouvez modifier le réglage dans [Précondition. auto] (📖 128) sous [Admin.].

10 Définissez les conditions d'impression.

Vérifiez la position d'impression et la densité sur la copie d'essai.

(☞ 82 "Fonctions pour l'impression")



- ▶ Appuyez sur la touche [PROOF] pour vérifier l'impression à l'aide d'une autre copie d'essai.
- ▶ Si la machine n'a pas été utilisée pendant un certain temps, l'encre qui se trouve sur le tambour sèche et les couleurs des copies imprimées peuvent être faibles ou pâles. Si ceci se produit, imprimez plusieurs copies d'essai pour garantir que l'encre sera utilisable et stable. Vous pouvez imprimer des copies d'essai de manière continue en appuyant sur la touche [PROOF] sans la lâcher.

11 Appuyez sur la touche [START].

Le processus d'impression démarre.



- ▶ Pour arrêter le processus d'impression, appuyez sur la touche [STOP].

12 Enlevez les copies imprimées.

Dépliez les guides de réception du papier vers l'extérieur afin de pouvoir enlever facilement le papier imprimé.

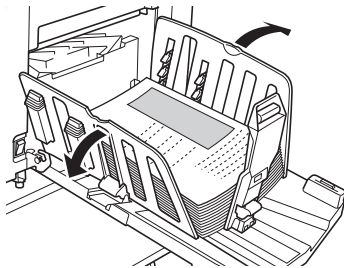

- ▶ Pour imprimer davantage de copies, saisissez le nombre de copies et appuyez sur la touche [START].
- ▶ Pour démarrer la création du master de l'original suivant, répétez la procédure à partir de l'étape 3.
- ▶ Quand vous placez les originaux dans l'alimentateur automatique de documents optionnel et le paramètre [ADF semi-auto.] (☞ 72) est activé, la création du master de l'original suivant démarre automatiquement. Répétez la procédure à partir de l'étape 10 pour chaque original.
- ▶ Pour annuler le processus d'authentification, appuyez sur la touche [WAKE-UP]. L'état d'authentification est également annulé si le temps défini dans [Sommeil auto] (☞ 127) ou [Auto-effacement] (☞ 127) s'est écoulé.
- ▶ Quand vous utilisez le réceptacle d'empilage à contrôle automatique en option, appuyez sur le bouton de positionnement des guides du papier (☞ 23) pour élargir les guides de réception du papier et la butée du papier (seulement les guides de réception du papier au réglage par défaut *) et pour faciliter le retrait du papier imprimé.

* Vous pouvez modifier le réglage dans [Ctrl de guide pile] (☞ 128) sous [Admin.].

Impression depuis un ordinateur

Vous pouvez imprimer les données d'un original qui a été créé sur un ordinateur à l'aide de cette machine.

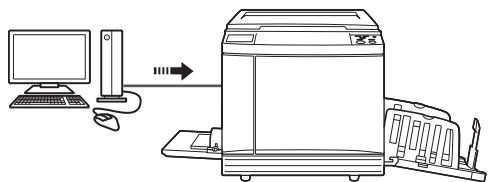

- ▶ **Avant d'imprimer, il faut installer le pilote d'imprimante dédié à cette machine dans l'ordinateur. Vous pouvez télécharger le pilote d'imprimante de l'URL suivante.**
<https://www.riso.com/download/>

1 Mettez cette machine sous tension.

Appuyez sur le côté [I] de l'interrupteur d'alimentation.



- ▶ Lorsqu'un écran d'authentification (📖 25) s'affiche, suivez les instructions à l'écran.

2 Vérifiez le papier.

(📖 32 "Installation du bac d'alimentation du papier et du papier")

3 Vérifiez le réceptacle du papier.

(📖 33 "Installation du réceptacle du papier")

4 Réglez les conditions d'impression dans la boîte de dialogue [Imprimer] de l'ordinateur.

Sélectionnez le nom de votre imprimante sous [Sélectionnez une imprimante], puis saisissez le nombre de copies dans le champ [Nombre de copies].

■ Exemple de boîte de dialogue [Imprimer]

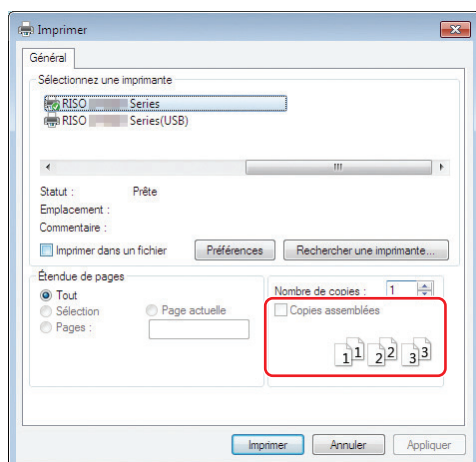

- ▶ **Enlevez la coche de la case [Copies assemblées]. Si cette case est cochée, l'opération de création de master se répète chaque fois qu'une copie unique est imprimée.**

5 Effectuez les réglages nécessaires sur l'écran [Configuration de l'imprimante] ¹.

Cliquez sur [Préférences] ¹ dans la boîte de dialogue [Imprimer], puis effectuez les réglages suivants.

¹ Le nom de l'écran et celui du bouton peuvent varier suivant le logiciel d'application que vous utilisez.

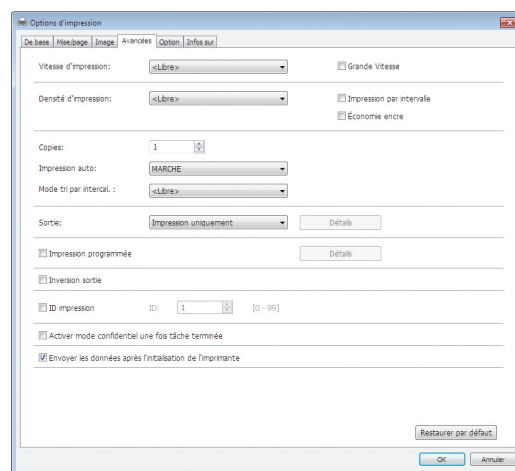

■ Écran de l'onglet [Avancées]

[Impression auto] : Avant la création d'un master et le processus d'impression, vous pouvez arrêter provisoirement l'opération pour vérifier la copie d'essai, effectuer divers réglages, remplacer le papier ou effectuer toute autre tâche nécessaire.

[ID impression] : Ce réglage est utile pour imprimer des originaux extrêmement confidentiels.

■ Autres réglages pour l'impression

Pour de plus amples informations, consultez le "Manuel de l'utilisateur du RISO Printer Driver".

6 Cliquez sur [OK].

La boîte de dialogue [Imprimer] s'affiche.

7 Cliquez sur [Imprimer]. ²

Les données d'original sont imprimées conformément aux paramètres configurés dans le pilote d'imprimante.

² Le nom du bouton peut varier suivant le logiciel d'application que vous utilisez.

- Quand [Impression auto] est sur [MARCHE] : La création du master est suivie du processus d'impression.
- Quand [Impression auto] est réglé sur autre chose que [MARCHE] :

Effectuez les opérations nécessaires conformément aux réglages.
 (☞ 41 “Quand [Impression auto] est réglé sur autre chose que [MARCHE]”)



- ▶ Quand [ID impression] est sélectionné à l'étape 5, reportez-vous à la page ci-dessous pour effectuer les opérations nécessaires.
 (☞ 42 “Quand [ID impression] est sélectionné”)
- ▶ Il est possible qu'un pré-conditionnement s'exécute automatiquement (pour s'assurer que l'encre est utilisable et qu'elle est stable). Vous pouvez modifier le réglage dans [Précondition. auto] (☞ 128) sous [Admin.].

Quand [Impression auto] est réglé sur autre chose que [MARCHE]

L'opération varie suivant le réglage qui est sélectionné dans le pilote d'imprimante pour [Impression auto].

■ Quand [Semi-Auto(Création de Master)] est sélectionné

Une pause s'effectue avant la création du master de chaque page. Après la création du master le processus d'impression s'effectue automatiquement.

1 Vérifiez que les détails des données de l'original sont affichés sur l'écran de base de création de masters.

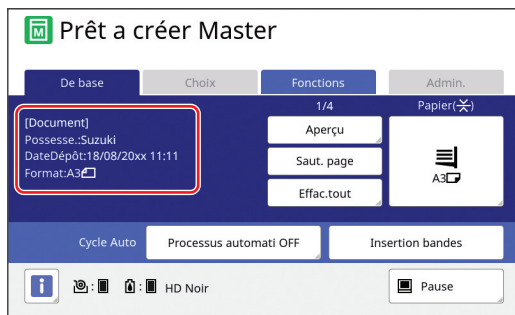

Si l'écran ci-dessus s'affiche, passez à l'étape 4. Si un écran autre que celui ci-dessus s'affiche, appuyez sur la touche [MASTER MAKING] (☞ 24).



- ▶ Quand l'écran [Liste travaux] s'affiche, passez à l'étape 3.

2 Touchez [Pause].

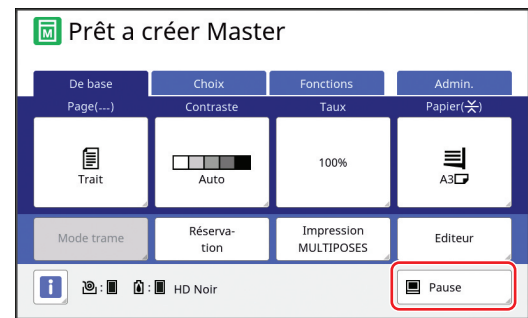

3 Touchez [Sortie].

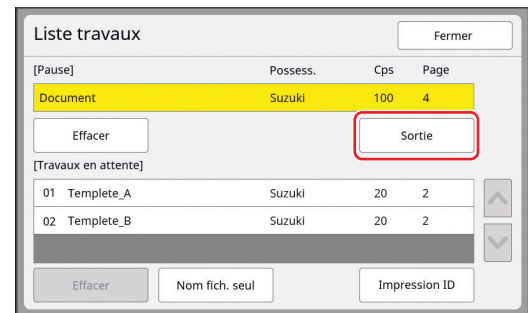

2

4 Vérifiez les conditions de création du master.

(☞ 25 “Affichages du panneau tactile”)

5 Appuyez sur la touche [START].

Après la création de masters, le processus d'impression démarre. Aucune pause ne s'effectue après l'impression d'une copie d'essai.

Une fois le processus d'impression terminé, une pause s'effectue et la création du master de la page suivante démarre. Répétez les étapes 4 à 5 pour chaque page.

■ Quand [Semi-Auto(Impress)] est sélectionné

Après la création automatique du master de chaque page, une copie d'essai s'imprime et une pause s'effectue.

1 Vérifiez les conditions d'impression.

Vérifiez la position d'impression et la densité sur la copie d'essai. Effectuez les réglages requis selon les besoins.

2 Appuyez sur la touche [START].

Le processus d'impression démarre. Une fois le processus d'impression terminé, la création du master de la page suivante démarre. Après avoir imprimé une copie d'essai, une pause

s'effectue. Répétez les étapes 1 à 2 pour chaque page.

■ Quand [OFF] est sélectionné

Une pause s'effectue avant le processus de création du master et avant le processus d'impression de chaque page.

1 Suivez les étapes 1 à 3 de la section "Quand [Semi-Auto(Création de Master)] est sélectionné".

2 Vérifiez les conditions de création du master.

( 25 "Affichages du panneau tactile")

3 Appuyez sur la touche [START].

La création du master démarre. Une fois le master créé, une copie d'essai s'imprime et une pause s'effectue.

4 Vérifiez les conditions d'impression.

Vérifiez la position d'impression et la densité sur la copie d'essai. Effectuez les réglages requis selon les besoins.

5 Appuyez sur la touche [START].

Le processus d'impression démarre. Une fois le processus d'impression terminé, une pause s'effectue et la création du master de la page suivante démarre. Répétez les étapes 2 à 5 pour chaque page.

Quand [ID impression] est sélectionné

1 Vérifiez que l'écran de base de création de masters s'affiche.

Si un écran autre que l'écran de base de création de masters s'affiche, appuyez sur la touche [MASTER MAKING] ( 24).

 ▶ Quand l'écran [Liste travaux] s'affiche, passez à l'étape 3.

2 Touchez [Pause].

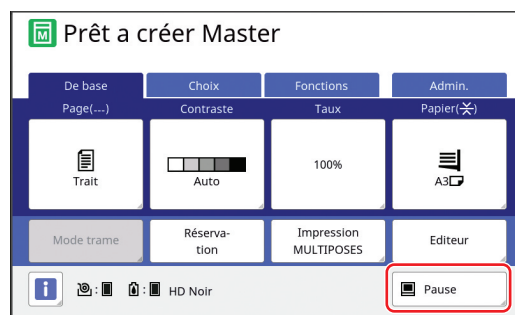

3 Touchez [Impression ID].

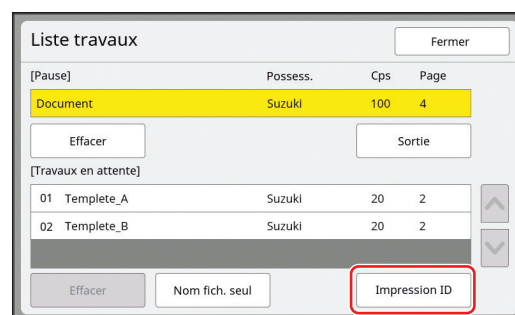

Effectuez l'identification du travail en suivant les instructions à l'écran.

 ▶ S'il n'y a que des travaux définis avec [ID impression], l'écran de l'étape 3 ne s'affiche pas. Allez à l'étape 4.

4 Touchez [Sortie].

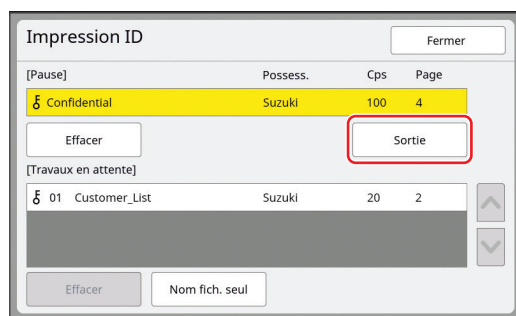

5 Vérifiez les conditions de création du master.

( 25 “Affichages du panneau tactile”)

6 Appuyez sur la touche [START].

L'impression démarre.



- Quand [Impression auto] est sur [MARCHE] : La création du master est suivie du processus d'impression.
- Quand [Impression auto] est réglé sur autre chose que [MARCHE] : Effectuez les opérations nécessaires conformément aux réglages.
( 41 “Quand [Impression auto] est réglé sur autre chose que [MARCHE]”)

Enregistrement de l'original papier sous forme de données

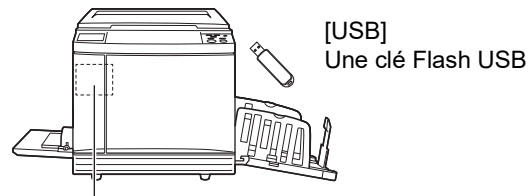
Des originaux papier peuvent être lus avec le scanner de cette machine et les données peuvent être enregistrées dans [Dépôt] ou [USB].



Une fois les données de l'original enregistrées, les données peuvent être utilisées comme suit :

- Impression des données de l'original sur cette machine ( 46 “Impression des données de l'original enregistrées”)
- Impression des données de l'original qui sont superposées sur un original papier ( 78 “Superposition de données d'un original sur un original papier [Superposition]”)





- ▶ **Pour utiliser [Dépôt], il faut installer une carte mémoire dans cette machine.**
- ▶ **Les données de l'original qui ont été enregistrées utilisent le format de fichier unique à cette machine. Vous pouvez utiliser les données de l'original dans “RISO USB PRINT MANAGER”.**
- ▶ **Quand le RISO Controller IS300 (Contrôleur RISO IS300) optionnel est connecté, les données de l'original qui sont lues en mode de scannérisation sont enregistrées dans l'IS300. Les données ne peuvent pas être enregistrées dans [Dépôt] ou [USB].**

Installation d'une carte mémoire

Pour utiliser [Dépôt], il faut installer une carte mémoire dans cette machine.

Achetez une carte mémoire disponible dans le commerce. Vous pouvez utiliser les types de carte suivants.

- Carte SD
(Capacité de mémoire : 
2 Go ou moins)
- Carte SDHC
(Capacité de mémoire : 
entre 4 Go et 32 Go)



- ▶ **Nous ne fournissons aucune garantie en cas de dommages subis par les données qui se trouvent sur la carte en cas de désastre naturel ou d'événement imprévisible. Nous vous recommandons d'utiliser votre ordinateur pour réaliser des copies de sauvegarde de tous les documents importants.**

1 Mettez cette machine hors tension.

Appuyez sur le côté [O] de l'interrupteur d'alimentation.

2 Enlevez le couvercle de la fente d'insertion de la carte.

Faites tourner la vis à la main dans le sens inverse des aiguilles d'une montre pour la desserrer.

Faites glisser le couvercle vers la gauche, puis enlevez le couvercle.

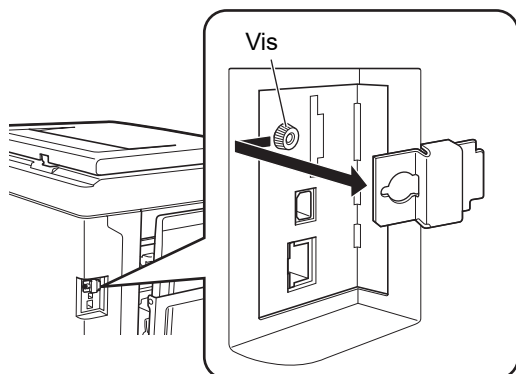

- ▶ Ne desserrez ou n'enlevez aucune vis autre que celle qui est spécifiée sur la figure.

3 Insérez une nouvelle carte dans la fente.

Placez la carte dans le sens qui est illustré sur la figure et insérez-la jusqu'à entendre un déclic.

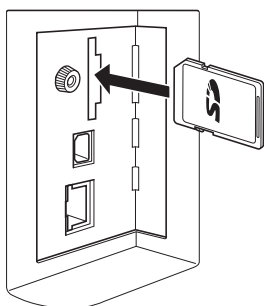

- ▶ Veillez à insérer la carte dans le sens correct. Si la carte est insérée dans le mauvais sens, elle pourrait s'endommager.
- ▶ Avant d'insérer la carte, enlevez sa protection en écriture. S'il existe un bouton intitulé "LOCK" (verrouiller) ou autre sur le côté ou à l'arrière de la carte, faites glisser ce bouton pour enlever la protection en écriture.

4 Fixez le couvercle.

Remettez le couvercle à sa position d'origine, puis faites tourner la vis dans le sens des aiguilles d'une montre pour la serrer.

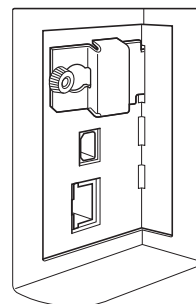

Retrait de la carte mémoire

1 Poussez sur la carte jusqu'à entendre un déclic.

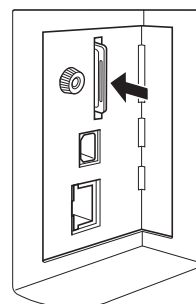

2 Enlevez lentement votre doigt.

La carte est éjectée. Attrapez et tirez la carte avec les doigts.

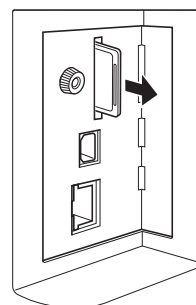

Scannérisation des originaux papier

1 Passez en mode de scannérisation.

Sur l'écran [HOME] (📖 25), touchez [Scannérisa].

2 Configurez les informations des données à enregistrer.

- [Nom fichier] (📖 115)
- [Annuaire] (📖 115)
- [Possess.] (📖 116)

3 Placez l'original.

(📖 36 "Placement des originaux")



- ▶ Quand l'original est chargé sur la vitre d'exposition :
Le format de l'original chargé s'affiche dans [Page] sur l'écran de base.
Si le format affiché est différent du format de l'original chargé, chargez à nouveau l'original.
- ▶ Quand l'original est chargé dans l'alimentateur automatique de documents :
L'icône de détection d'original (☑) s'affiche dans [Page] sur l'écran de base. La taille de l'original s'affiche après avoir appuyé sur la touche START (quand la scannérisation de l'original commence).

4 Définissez les conditions de scannérisation.

(📖 114 "Fonctions de scannérisation")

5 Appuyez sur la touche [START].

La scannérisation de l'original démarre.
S'il y a plusieurs originaux, répétez les étapes 3 à 5.



- ▶ Quand vous placez plusieurs originaux en même temps dans l'alimentateur automatique de documents optionnel, les mêmes conditions de scannérisation seront appliquées à tous les originaux.

6 Touchez [Sortir].

Après avoir terminé la scannérisation des originaux que vous souhaitez enregistrer comme un seul ensemble de données, touchez [Sortir]. Un écran s'affiche pour confirmer que vous voulez enregistrer les données de l'original.

7 Touchez [Oui].

Les données de l'original sont enregistrées.



- ▶ Pour sortir du mode de scannérisation, appuyez sur la touche [HOME].

Impression des données de l'original enregistrées

Vous pouvez imprimer les données de l'original qui sont enregistrées en suivant les méthodes suivantes.

- [Dépôt] : Données de l'original qui sont enregistrées dans cette machine
 - Pour la méthode d'enregistrement de données à partir d'originaux papier, consultez la section ci-dessous. (☞ 43 "Enregistrement de l'original papier sous forme de données")
 - Pour la méthode d'enregistrement de données à partir d'un ordinateur, consultez le "Manuel de l'utilisateur du RISO Printer Driver".
- [List trava USB] : Données de l'original qui sont enregistrées dans une clé Flash USB
 - Pour la méthode d'enregistrement de données à partir d'originaux papier, consultez la section ci-dessous. (☞ 43 "Enregistrement de l'original papier sous forme de données")
 - Pour la méthode d'enregistrement de données à partir d'un ordinateur, consultez le "Manuel de l'utilisateur du RISO Printer Driver".
- [Impression USB (Marche auto)] : Données de l'original qui sont enregistrées dans une clé Flash USB à l'aide du pilote d'imprimante (les données peuvent être imprimées en suivant un nombre minimum d'étapes.)
 - Pour la méthode d'enregistrement de données, consultez le "Manuel de l'utilisateur du RISO Printer Driver".

Impression depuis [Dépôt]

1 Mettez cette machine sous tension.

Appuyez sur le côté [I] de l'interrupteur d'alimentation.



- ▶ Lorsqu'un écran d'authentification (☞ 25) s'affiche, suivez les instructions à l'écran.

2 Vérifiez que l'écran de base de création de masters s'affiche.

Si un écran autre que l'écran de base de création de masters s'affiche, appuyez sur la touche [MASTER MAKING] (☞ 24).

3 Vérifiez le papier.

(☞ 32 "Installation du bac d'alimentation du papier et du papier")

4 Vérifiez le réceptacle du papier.

(☞ 33 "Installation du réceptacle du papier")

5 Touchez [Dépôt] sur l'écran de l'onglet [Fonctions].

6 Touchez les données de l'original que vous souhaitez imprimer.

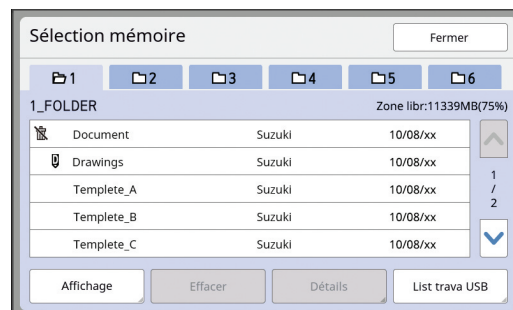

- Pour sélectionner les données d'un original qui sont enregistrées dans un autre dossier, touchez l'onglet du dossier.
- Quand il existe 6 fichiers de données d'original ou plus, touchez [^] ou [v] pour changer la liste qui est affichée.



- ▶ Selon le type de données d'original, l'icône suivante s'affiche :
 : Données d'original qui sont éditées à l'aide de [Editeur]

7 Touchez [Détails].

8 Vérifiez les données de l'original à imprimer.

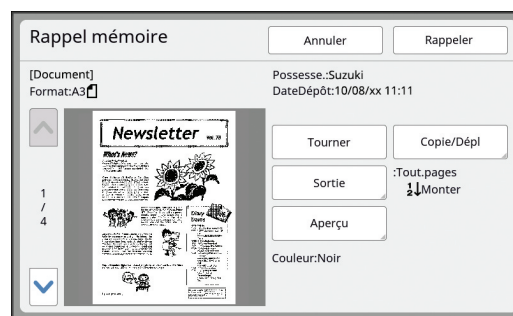

- ▶ Pour gérer les données de l'original, consultez la page ci-dessous. (☞ 76 "Gestion des données de l'original enregistrées [Dépôt], [List trava USB]")

9 Touchez [Rappeler].

10 Vérifiez le réglage [Cycle Auto].

Les réglages qui peuvent être sélectionnés sont les mêmes que pour "Impression depuis un ordinateur" (40).

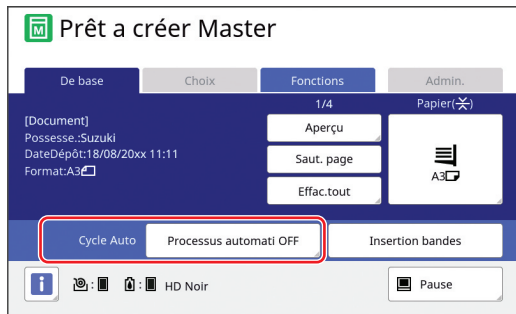

11 Effectuez d'autres opérations.

Pour les opérations de l'écran de base de création de masters, consultez la page suivante. (25 "Affichages du panneau tactile")

12 Saisissez le nombre de copies à imprimer à l'aide des touches numériques.

13 Appuyez sur la touche [START].

- Quand [Cycle Auto] est sur [MARCHE] : La création du master est suivie du processus d'impression.
- Quand [Cycle Auto] est réglé sur autre chose que [MARCHE] : Effectuez les opérations nécessaires conformément aux réglages. (41 "Quand [Impression auto] est réglé sur autre chose que [MARCHE]")



- Il est possible qu'un pré-conditionnement s'exécute automatiquement (pour s'assurer que l'encre est utilisable et qu'elle est stable). Vous pouvez modifier le réglage dans [Précondition. auto] (128) sous [Admin.].

Impression depuis [List trava USB]

Vous pouvez imprimer les données de l'original qui sont enregistrées dans la clé Flash USB en effectuant les réglages indiqués ci-dessous.

- Dans le pilote d'imprimante dédié à l'impression à partir de la clé Flash USB, réglez [Impression USB (Manuelle)] pour [Sortie:].



- Vous ne pouvez pas imprimer les données d'un original (fichier PDF, etc.) qui a été enregistré suivant une autre méthode.

1 Préparez cette machine.

Suivez les étapes 1 à 4 de la section "Impression depuis [Dépôt]" (46).

2 Insérez la clé Flash USB qui contient les données de l'original dans le port USB.

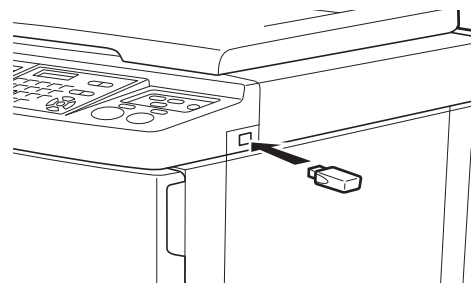

- N'enlevez pas la clé Flash USB avant la fin de l'impression. Ceci pourrait provoquer une perte de données et de réglages ou endommager la clé Flash USB.

3 Touchez les données de l'original que vous souhaitez imprimer.

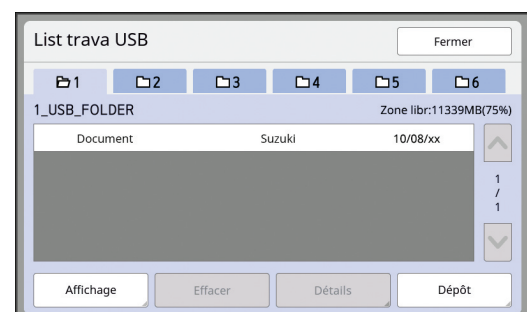

- Pour sélectionner les données d'un original qui sont enregistrées dans un autre dossier, touchez l'onglet du dossier.
- Quand il existe 6 fichiers de données d'original ou plus, touchez [^] ou [v] pour changer l'affichage.



- ▶ Si l'écran [List trava USB] ne s'affiche pas automatiquement, touchez [List trava USB] sur l'écran de l'onglet [Fonctions].

4 Touchez [Détails].

5 Vérifiez les données de l'original à imprimer.

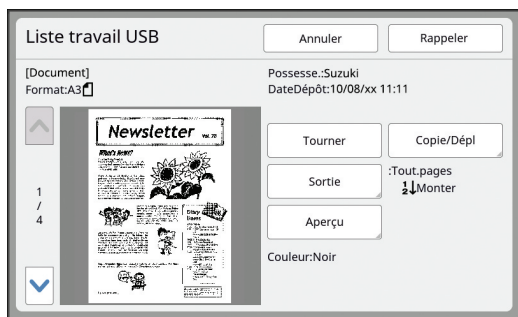

- ▶ Pour gérer les données de l'original, consultez la page ci-dessous. (76 "Gestion des données de l'original enregistrées [Dépôt], [List trava USB]")

6 Touchez [Rappeler].

Suivez les étapes 10 à 13 de la section "Impression depuis [Dépôt]" pour le reste de la procédure.

Impression depuis [Impression USB (Marche auto)]

Vous pouvez imprimer les données de l'original qui sont enregistrées dans la clé Flash USB en effectuant les réglages indiqués ci-dessous.

- Dans le pilote d'imprimante dédié à l'impression à partir de la clé Flash USB, réglez [Impression USB (Marche auto)] pour [Sortie:].



- ▶ **Vous ne pouvez pas imprimer les données d'un original (fichier PDF, etc.) qui a été enregistré suivant une autre méthode.**

1 Préparez cette machine.

Suivez les étapes 1 à 4 de la section "Impression depuis [Dépôt]" (46).

2 Insérez la clé Flash USB qui contient les données de l'original dans le port USB.

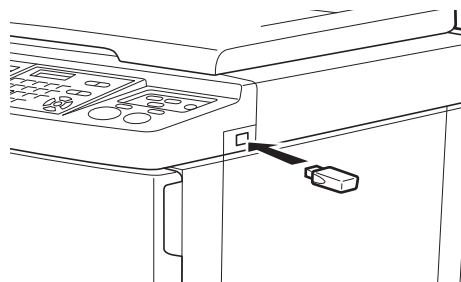

- Quand [Cycle Auto] est sur [MARCHE] : La création du master est suivie du processus d'impression.
- Quand [Cycle Auto] est réglé sur autre chose que [MARCHE] : Effectuez les opérations nécessaires conformément aux réglages. (41 "Quand [Impression auto] est réglé sur autre chose que [MARCHE]")



- ▶ **N'enlevez pas la clé Flash USB avant la fin de l'impression. Ceci pourrait provoquer une perte de données et de réglages ou endommager la clé Flash USB.**



- ▶ Après la création du master, les données de l'original qui se trouvent dans la clé Flash USB s'effacent automatiquement.

3 Enlevez la clé Flash USB.

Une fois l'impression terminée, enlevez la clé Flash USB.

Comment imprimer des données d'impression ID

Les types de données d'original suivants sont appelés des "données d'impression ID".

- Données d'original avec [Impression ID] défini en mode de scannérisation (📖 43 "Enregistrement de l'original papier sous forme de données")
- Données d'original avec [ID impression] défini dans le pilote d'imprimante
Pour la procédure à suivre pour définir cette fonction, consultez le "Manuel de l'utilisateur du RISO Printer Driver".

Suivez les étapes ci-dessous pour afficher les données d'impression ID à l'écran [Sélection mémoire] ou à l'écran [List trava USB].

1 Touchez [Affichage].

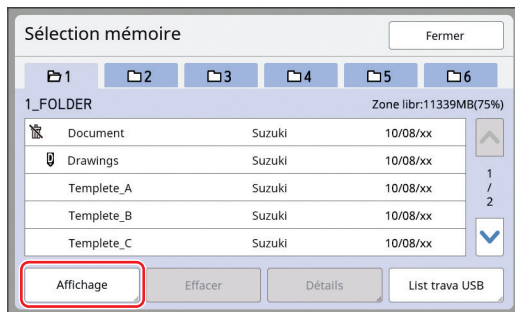

2 Touchez [Impression ID].

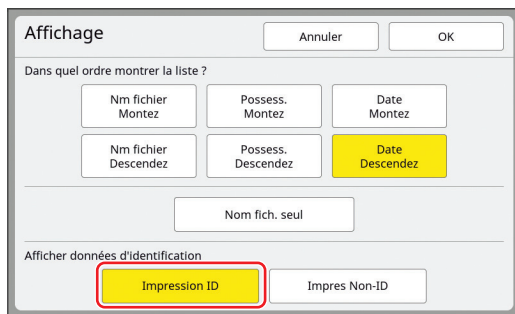

- ▶ [Afficher données d'identification] s'affiche quand [Haut/Gestion complète] ou [Moyen/Seul Copie ID] est défini dans [Manage utilisateur] (📖 135) sous [Admin.].

3 Touchez [OK].

Les données d'impression ID s'affichent à l'écran [Sélection mémoire] ou à l'écran [List trava USB].

- Une icône [⚙] (symbole d'une clé) s'affiche sur les boutons de l'onglet.
- Pour afficher les données de l'original qui ne sont pas des données d'impression ID, touchez [Impres Non-ID].

Après, les opérations sont les mêmes que les étapes 6 (📖 46) et suivantes de la section "Impression depuis [Dépôt]".

Effectuer l'authentification avant d'utiliser cette machine

L'"authentification" consiste à identifier les utilisateurs de cette machine à l'aide du code PIN assigné à chaque utilisateur. L'identification des utilisateurs améliore la capacité de gestion et le niveau de sécurité de chaque utilisateur.

Effectuer une opération d'authentification

Si l'écran d'authentification suivant est affiché, cela indique que [Manage utilisateur] (📖 135) a été défini. Dans ce cas, vous devrez exécuter l'opération d'authentification pour pouvoir utiliser cette machine. Les trois méthodes suivantes sont disponibles pour effectuer l'opération d'authentification.

La méthode à utiliser est spécifiée dans [Reconnu par] (📖 136) de [Admin.].

2

■ Saisie du code PIN

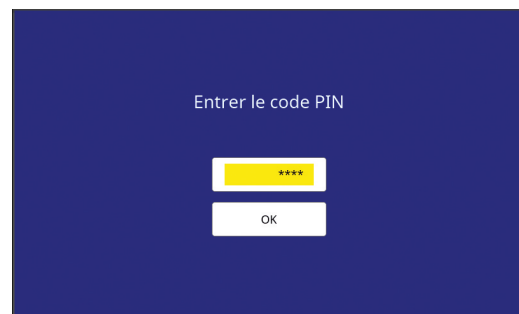

1 Saisissez le code PIN à l'aide des touches numériques.

Les chiffres du code entrés s'affichent sous la forme "⌘".



- ▶ Vous pouvez sélectionner [Admin.] - [Créa utilisateur] pour confirmer ou modifier le code PIN.

2 Touchez [OK].

Lorsque l'écran d'authentification disparaît, vous pouvez utiliser cette machine.

■ Utilisation d'une clé Flash USB



1 Insérer la clé USB Flash enregistrée dans le port USB.

Lorsque l'écran d'authentification disparaît, vous pouvez utiliser cette machine. Retirez la clé Flash USB du port USB. Le processus d'authentification est conservé même après le retrait de la clé Flash USB.

- ▶ Vous devrez enregistrer au préalable la clé Flash USB à des fins d'authentification sur cette machine. (📖 137 "[Créa utilisateur]")

■ Utilisation du lecteur de carte IC (option)

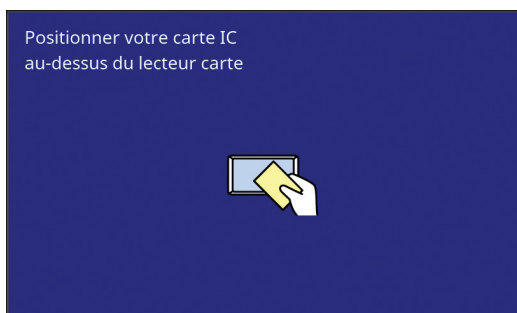

1 Touchez le lecteur de carte IC avec la carte IC enregistrée.

Lorsque l'écran d'authentification disparaît, vous pouvez utiliser cette machine. Retirez la carte IC du lecteur de carte IC. Le processus d'authentification est conservé même après le retrait de la carte IC du lecteur de carte IC.

- ▶ Vous devrez enregistrer au préalable la carte IC à des fins d'authentification sur cette machine. (📖 137 "[Créa utilisateur]")

Libération du processus d'authentification

Le processus par lequel cette machine a identifié l'utilisateur une fois l'opération d'authentification réussie s'appelle le "processus d'authentification".

Après avoir utilisé cette machine, libérez le processus d'authentification.



- ▶ Si le processus d'authentification n'est pas libéré, cette machine sera disponible pour d'autres utilisateurs.

1 Appuyez sur la touche [WAKE-UP] allumée.



Dans le processus d'authentification, la touche [WAKE-UP] (📖 24) est allumée même lorsque la machine n'est pas en mode veille. Si vous appuyez sur la touche [WAKE-UP] dans ce processus, l'authentification sera libérée.



- ▶ Le processus d'authentification est automatiquement libéré une fois que le délai spécifié dans [Auto-effacement] (📖 127) ou [Sommeil auto] (📖 127) s'est écoulé.



Chapitre 3

3

Fonctions pour la création de masters

Fonctions pour la création de masters

Pour les détails et la procédure à suivre pour définir chaque fonction, consultez les pages qui sont spécifiées comme référence.

Fonctions liées au traitement de l'image

[Image] (p. 53)

Vous pouvez définir le traitement adapté au type d'original.

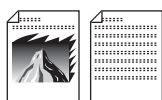

[Mode trame] (p. 55)

Vous pouvez définir la méthode de traitement pour exprimer la gradation d'une photo.

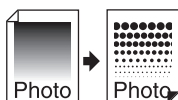

[Régl. kontras] (p. 55)

Vous pouvez transformer une photo floue en une image finale nette.

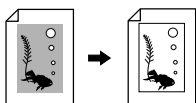

[Courbe contr.] (p. 56)

Vous pouvez régler la tonalité des parties claires et des parties sombres dans des originaux tels que des photos.



[Contraste] (p. 56)

Vous pouvez régler le contraste en fonction de la couleur du papier et de la teinte de l'original.

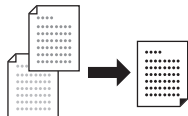

[Ombre livre] (p. 57)

Vous pouvez effacer ou réduire l'ombre qui apparaît au niveau de la reliure de livres.

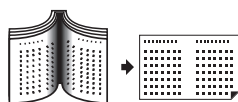

[Économie encre] (p. 58)

Vous pouvez réduire la quantité d'encre consommée.

[Création Rapide Master] (p. 59)

Vous pouvez raccourcir le temps requis pour la création d'un master.

Fonctions liées à la disposition

[Taux] (p. 59)

Vous pouvez agrandir ou réduire la taille de l'original.



[Taille numérisation] (p. 61)

Vous pouvez sélectionner le format pour scanner l'original.

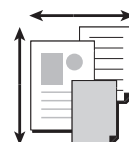

[Format pap.] (p. 61)

Vous pouvez sélectionner un format de papier personnalisé.

[Scannér. maxi] (p. 62)

Vous pouvez créer un master en utilisant la zone d'impression maximum.

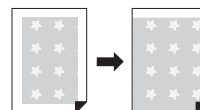

[Mise en page] (p. 63)

Vous pouvez disposer plusieurs pages sur une seule feuille de papier.

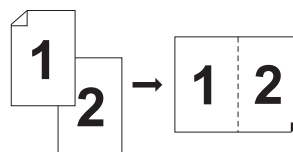

[Impression MULTIPOSES] (p. 65)

Vous pouvez disposer plusieurs originaux sur une seule feuille de papier.

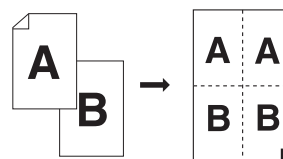

[2 poses] (p. 69)

Vous pouvez disposer deux copies d'un original côte à côte sur une seule feuille de papier.

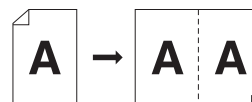

[Régl. marge sup.] (p. 70)

Vous pouvez couper la section supérieure de l'original.

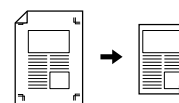

[Régl marge reliur] (📖 70)
 Vous pouvez régler la position d'impression pour la création de masters.

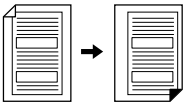

■ Autres fonctions

[Aperçu] (📖 71)
 Vous pouvez vérifier l'image finale avant de créer un master.

[ADF semi-auto.] (📖 72)
 La création du master s'effectue automatiquement pour les originaux qui sont placés dans l'alimentateur automatique de documents. (L'alimentateur automatique de documents doit être installé.)

[Inversion sortie] (📖 73)
 Vous pouvez imprimer dans l'ordre inverse de l'ordre de scannérisation des originaux papier.

[Côté scan -ADF] (📖 74)
 Vous pouvez spécifier la face de l'original à scannériser quand vous utilisez l'alimentateur automatique de documents optionnel.

[Impr. mémoire pap.] (📖 75)
 Même si cette machine ne peut pas être connectée à un ordinateur, vous pouvez toujours réaliser des impressions de haute résolution similaires à celles réalisées directement à partir d'un ordinateur.

[Dépôt], [List trava USB] (📖 76)
 Vous pouvez gérer les données de l'original qui sont enregistrées dans cette machine ou sur une clé Flash USB.

[Superposition] (📖 78)
 Vous pouvez superposer les données de l'original qui sont enregistrées dans [Dépôt] ou [List trava USB] sur un original papier.

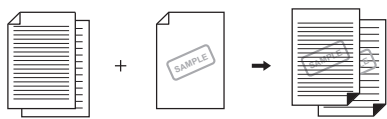

[Impr rapide] (📖 79)
 Avec une opération unique, vous pouvez configurer des paramètres ([Vitesse d'impress.], [Création Rapide Master], [Marche automatique]) pour réduire la durée d'impression.

Traitement d'image adapté à l'original [Image]

Vous pouvez obtenir des images plus claires en sélectionnant un traitement adapté au type d'original.

▶ Vous pouvez modifier le réglage par défaut de [Traitement d'image] (📖 123) sous [Admin].

1 Touchez [Page] sur l'écran de l'onglet [De base].

2 Sélectionnez le type d'original.

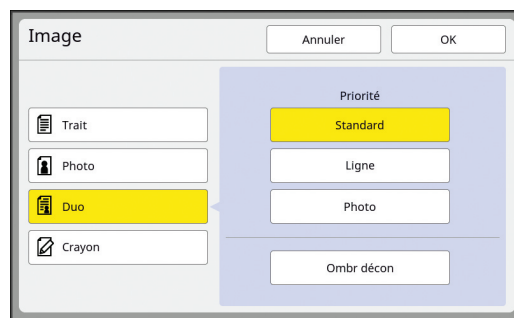

■ [Trait]

Sélectionnez cette option pour les originaux qui ne contiennent pas de photos.

▶ Vous ne pouvez pas utiliser cette fonction avec les fonctions suivantes :

- [Mode trame] (📖 55)
- [Régl kontras] (📖 55)
- [Courbe contr] (📖 56)

■ [Photo]

Sélectionnez cette option si la clarté des photos est importante.

▶ Vous ne pouvez pas utiliser cette option avec [Auto] dans [Contraste] (📖 56).

▶ Vous pouvez modifier la méthode de traitement pour exprimer la gradation d'une photo dans [Mode trame] (📖 55).

▶ Vous pouvez transformer une photo floue en une image finale nette dans [Régl kontras] (📖 55).

▶ Vous pouvez régler la tonalité des parties claires et des parties sombres d'une photo dans [Courbe contr] (📖 56).

■ [Duo]

Sélectionnez cette option si vous voulez que les caractères ainsi que les photos soient clairs.



- ▶ Vous ne pouvez pas utiliser cette fonction avec les fonctions suivantes :
 - [Auto] dans [Contraste] (📖 56)
 - [Régl kontras] (📖 55)
- ▶ Vous pouvez modifier la méthode de traitement pour exprimer la gradation d'une photo dans [Mode trame] (📖 55).
- ▶ Vous pouvez régler la tonalité des parties claires et des parties sombres d'une photo dans [Courbe contr] (📖 56).

■ [Crayon]

Sélectionnez cette option pour des originaux dont la couleur est pâle comme des originaux écrits au crayon gris ou comportant des marques de tampon à l'encre rouge.



- ▶ Vous ne pouvez pas utiliser cette fonction avec les fonctions suivantes :
 - [Mode trame] (📖 55)
 - [Auto] dans [Contraste] (📖 56)
 - [Régl kontras] (📖 55)
- ▶ Vous pouvez régler la tonalité des parties claires et des parties sombres d'une photo dans [Courbe contr] (📖 56).

3 Sélectionnez un type spécifique.

Si vous avez sélectionné un type autre que [Trait], sélectionnez un type plus spécifique.

■ Pour [Photo]

Type	Description
[Standard]	Sélectionnez cette option quand la condition pour [Portrait] ci-dessous ne s'applique pas à l'original.
[Portrait]	Sélectionnez cette option pour les photos montrant la partie supérieure du corps d'une ou deux personnes. (L'image est traitée de sorte que les visages seront imprimés de manière particulièrement claire.)

■ Pour [Duo]

Type	Description
[Standard]	Sélectionnez cette option quand vous souhaitez obtenir un bon équilibre de reproduction des caractères et des photos. Cette option est également adaptée aux originaux de couleur.
[Ligne]	Sélectionnez cette option pour insister sur la clarté des caractères. Elle est également adaptée quand l'original contient une photo au contraste clair, comme des bâtiments et le reflet de surfaces métalliques.
[Photo]	Sélectionnez cette option quand l'original contient une photo où la précision de la gradation est importante, comme des photos d'aliments ou des portraits.
[Ombr décon]	Sélectionnez cette option pour effacer la couleur de l'arrière-plan d'originaux foncés, comme des journaux. [Ombr décon] peut être sélectionné en plus d'autres options.

■ Pour [Crayon]

Type	Description
[Plus sombr]	Sélectionnez cette option pour rendre les caractères clairs plus visibles.
[Plus clair]	Sélectionnez cette option pour rendre les caractères clairs plus visibles mais réduire les ombres dans un original coupé-collé.

4 Touchez [OK].

Sélection d'une méthode pour traiter la gradation de photos [Mode trame]

Vous pouvez définir la méthode de traitement pour exprimer la gradation d'une photo.



► [Mode trame] ne peut être sélectionné que lorsque [Photo] ou [Duo] a été défini pour [Image] (📖 53).

- 1 Touchez [Mode trame] sur l'écran de l'onglet [Fonctions].
- 2 Touchez le bouton du réglage souhaité.

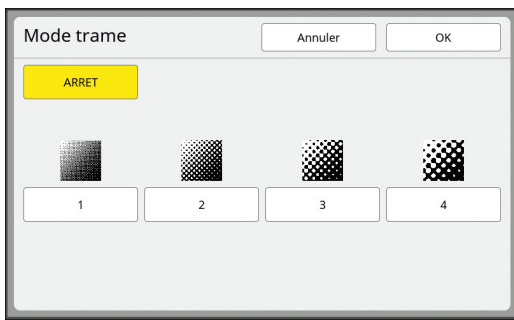

■ [ARRET]

La gradation des photos est traitée par le biais d'une méthode de diffusion d'erreur. La gradation s'exprime en modifiant la densité des points qui sont arrangés de manière irrégulière.

■ [1] à [4]

La gradation des photos est traitée par un mode de trame. La gradation s'exprime en modifiant la taille des points qui sont arrangés de manière régulière. Vous pouvez sélectionner le motif du lignage de trame (le nombre de points par pouce). Plus le lignage de trame est élevé, plus l'arrangement de points est fin, ce qui permet l'expression progressive de la gradation.

- [1] : Équivalent à 212 lignes
- [2] : Équivalent à 106 lignes
- [3] : Équivalent à 71 lignes
- [4] : Équivalent à 53 lignes

- 3 Touchez [OK].

Réglage de l'aspect foncé et clair des photos [Réglé contrastes]

Vous pouvez transformer une photo floue en une image finale nette.



► [Réglé contrastes] ne peut être sélectionné que lorsque [Photo] a été défini pour [Image] (📖 53).

- 1 Touchez [Réglage contrastes] sur l'écran de l'onglet [Fonctions].
- 2 Touchez le bouton du réglage souhaité.

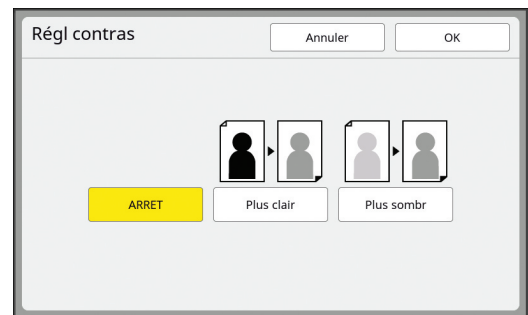

■ [ARRET]

Le traitement [Réglé contrastes] ne s'effectue pas.

■ [Plus clair]

Les parties plus sombres apparaissent plus clairement. Sélectionnez cette option quand un objet sombre qui se trouve dans une photo généralement sombre n'est pas bien visible.

■ [Plus sombre]

Les parties plus claires apparaissent plus clairement. Sélectionnez cette option quand un objet clair qui se trouve dans une photo généralement claire n'est pas bien visible.

- 3 Touchez [OK].

Réglage de la gradation des photos [Courbe contr]

Vous pouvez régler la tonalité des parties claires et des parties sombres d'une photo par incréments.



- [Courbe contr] ne peut être sélectionné que lorsqu'un réglage autre que [Trait] est spécifié pour [Image] (53).

- 1 Touchez [Courbe contrast] sur l'écran de l'onglet [Fonctions].
- 2 Touchez le bouton du réglage souhaité.

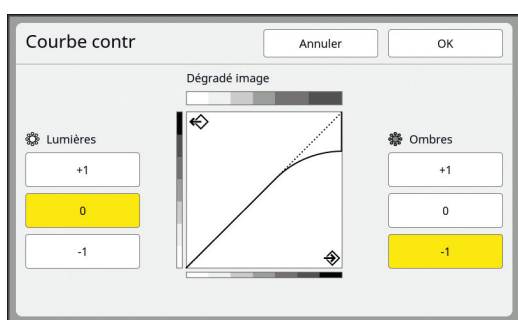

■ [Lumières]

Vous pouvez régler le rendu des parties claires de la photo.

Réglage	Description
[+1]	Réduit la gamme qui est exprimée en couleurs claires. Les parties fines dans la gamme lumineuse deviennent plus visibles.
[0]	Applique un traitement standard.
[-1]	Agrandit la gamme qui est exprimée en couleurs claires. Il est possible que certaines parties fines de la gamme claire ne soient pas visibles.

■ [Ombres]

Vous pouvez régler le rendu des parties sombres de la photo.

Réglage	Description
[+1]	Agrandit la gamme qui est exprimée en couleurs sombres. Il est possible que certaines parties fines de la gamme sombre deviennent floues.
[0]	Applique un traitement standard.
[-1]	Réduit la gamme qui est exprimée en couleurs sombres. Les parties fines dans la gamme sombre deviennent plus visibles.

- 3 Touchez [OK].

Réglage du contraste de l'original [Contraste]

Vous pouvez régler le contraste en fonction de conditions telles que la couleur du papier et la teinte de l'original.



- Vous pouvez modifier le réglage par défaut de [Contraste scanner] (123) sous [Admin.].
- Le réglage [Contraste] ne peut pas être modifié quand [Économie encre] (58) est activé.

- 1 Touchez [Contraste] sur l'écran de l'onglet [De base].
- 2 Touchez le bouton du réglage souhaité.

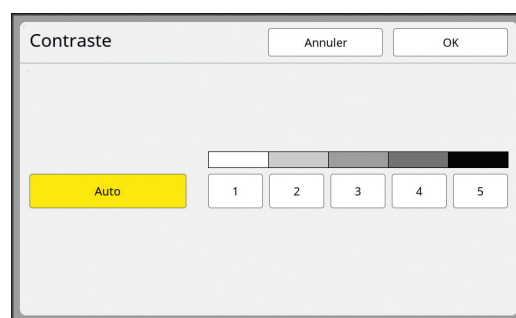

■ [Auto]

Vous ne pouvez sélectionner ce bouton que lorsque [Trait] est sélectionné dans [Image] (53).

Quand vous sélectionnez [Auto], le contraste se règle de manière optimale en fonction de la couleur du papier de l'original.

■ [1] à [5]

Vous pouvez régler la densité de la scannérisation sur cinq niveaux.

Sélectionnez [1] pour la densité la plus faible. Sélectionnez [5] pour la densité la plus élevée.

- 3 Touchez [OK].

Utilisation d'un original de type livre [Ombre livre]

Quand vous scannérissez un original qui est relié en son centre, comme un livre, il est possible d'effacer ou de réduire l'ombre de la partie reliée.



- ▶ **Veillez à aligner l'original sur le centre le long du côté gauche de la vitre d'exposition et placez l'original dans le sens illustré ci-dessous.**

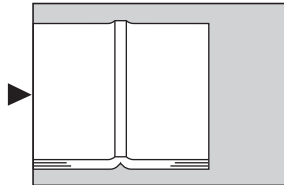

- ▶ **Si un rabat de calibrage est fixé à la vitre d'exposition, enlevez-le. Si vous utilisez [Ombre livre] avec le rabat de calibrage toujours fixé, la zone qui se trouve autour de l'original apparaîtra en noir sur le master créé.**

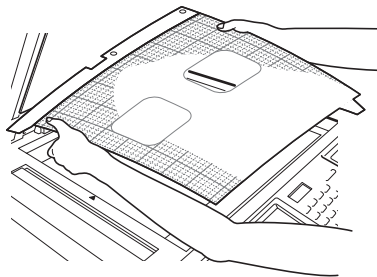

- ▶ Quand vous scannérissez un livre épais, soulevez les charnières du cache document de manière à pouvoir appuyer de manière uniforme sur le livre à l'aide du cache.

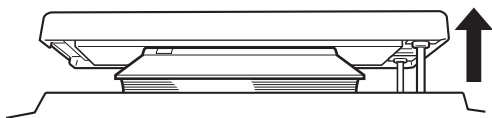

- ▶ Vous ne pouvez pas utiliser cette fonction avec les fonctions suivantes :
 - [Règl marge reliur] (📖 70)
 - [Côté scan -ADF] (📖 74)
 - [Économie encre] (📖 58)
 - [Auto] dans [Contraste] (📖 56)
 - [Mise en page] (📖 63)
 - [Impression MULTIPOSES] (📖 65)
 - [2 poses] (📖 69)
 - [Création Rapide Master] (📖 59)
 - [Taille numérisation] (📖 61)

1 Touchez [Ombre livre] sur l'écran de l'onglet [Fonctions].

2 Sélectionnez une méthode de traitement.

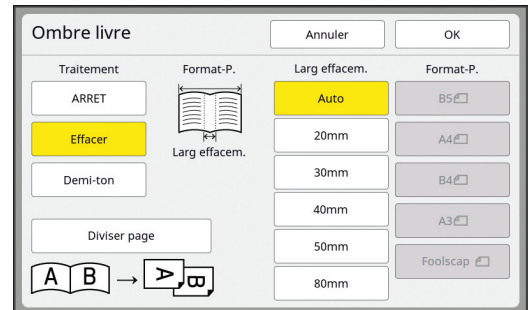

■ [ARRET]

Le traitement [Ombre livre] ne s'effectue pas.

■ [Effacer]

Efface l'ombre de la section reliée et l'ombre générée autour de l'original.

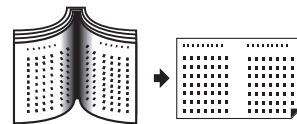

■ [Demi-ton]

Réduit l'ombre de la section reliée par le biais d'un traitement à demi-ton et efface l'ombre générée autour de l'original.

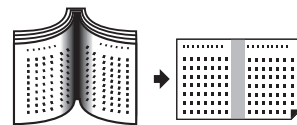

■ [Diviser page]

Divise une double page centrale en une section de gauche et une section de droite, puis scanérisse.

(Dans l'exemple ci-dessous, la page [B] s'imprime d'abord.)

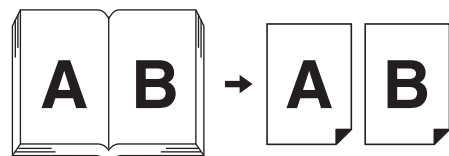

3 Sélectionnez une largeur d'effacement.

■ [Auto]

Détecte la section reliée automatiquement et calcule une largeur d'effacement.



▶ Quand vous sélectionnez [Auto], les parties d'image suivantes sont aussi effacées ou traitées en demi-ton.

- Une image noire qui s'étend depuis la zone qui se trouve autour de l'original

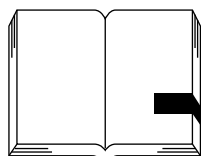

- Une image noire qui s'étend depuis la section reliée

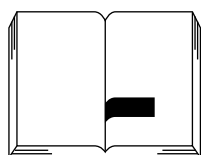

■ [20mm] à [80mm] ([3/4"] à [3 1/8"])

Vous ne pouvez sélectionner ces boutons que si [Effacer] a été sélectionné.



▶ Quand vous sélectionnez un bouton autre que [Auto], l'ombre générée autour de l'original n'est pas effacée.

4 Sélectionnez un format d'original.

Si vous avez sélectionné un bouton autre que [Auto] pour [Larg effacem.], sélectionnez une taille avec le livre original ouvert. La partie centrale du [Format-P.] sélectionné est effacée.

5 Touchez [OK].

Quand [Diviser page] est sélectionné, placez le papier dans le sens d'une alimentation de papier côté court.

Sens d'alimentation du papier

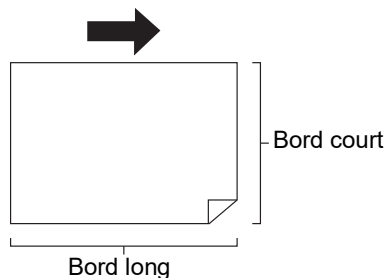

▶ Quand [Diviser page] est sélectionné, l'original est scanné deux fois. Ne bougez pas l'original tant que la scannérisation n'est pas terminée.

Économie d'encre [Économie encre]

En activant [Économie encre] lors de la création d'un master, vous pouvez réduire la quantité d'encre consommée pendant l'impression.



▶ Quand la fonction [Économie encre] est activée, la densité d'impression devient plus faible.

▶ Même si vous modifiez le réglage de la fonction [Économie encre] pendant le processus d'impression, le nouveau réglage ne sera pas appliqué au master qui a déjà été créé et chargé sur le tambour. Le réglage de la fonction [Économie encre] que vous avez modifié sera utilisé pour la création du master suivant.



▶ Quand la fonction [Économie encre] est activée, les réglages des fonctions suivantes ne peuvent pas être modifiés.

- [Contraste] (📖 56)
- [Densité d'impress.] (📖 83)
- [Ombre livre] (📖 57)
- [Aperçu] (📖 71)
- [Superposition] (📖 78)

1 Touchez [Économie encre] sur l'écran de l'onglet [Fonctions].



▶ Quand un master est créé avec la fonction [Économie encre] activée, l'icône [🖨️] s'affiche dans la zone des messages.

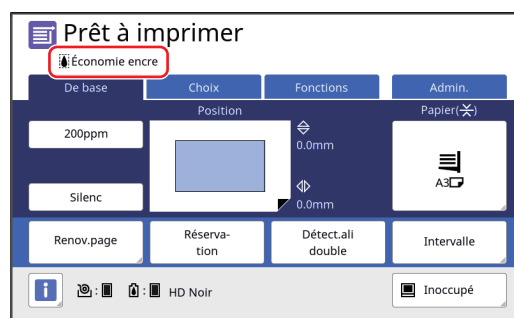

Réduction de la durée de création d'un master [Création Rapide Master]

Vous pouvez raccourcir le temps requis pour la création d'un master.

- ▶ **Quand vous créez un master alors que la fonction [Création Rapide Master] est activée, une image s'imprime à 600 ppp × 400 ppp.**
- ▶ Vous pouvez modifier le réglage par défaut de [Création Rapide Master] (📖 124) sous [Admin.].
- ▶ Vous ne pouvez pas utiliser cette fonction avec les fonctions suivantes :
 - [Taux] (📖 59)
 - [Taille numérisation] (📖 61)
 - [Mise en page] (📖 63)
 - [Impression MULTIPOSES] (📖 65)
 - [2 poses] (📖 69)
 - [Ombre livre] (📖 57)
 - [Règl marge reliur] (📖 70)
 - [Aperçu] (📖 71)
 - [Editeur]
 - [Impr. mémoire pap.] (📖 75)
 - [Dépôt] (📖 76)
 - [List trava USB] (📖 76)
 - [Superposition] (📖 78)
- ▶ Quand la fonction [Création Rapide Master] est sélectionnée, vous ne pouvez pas utiliser [Rotation 90° auto] (📖 126) dans [Admin.].

1 Touchez [Création Rapide Master] sur l'écran de l'onglet [Fonctions].

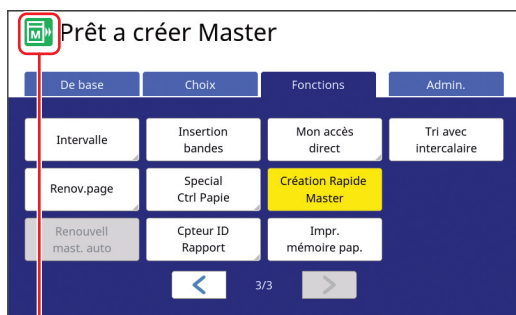

Quand la fonction [Création Rapide Master] est activée, l'icône change dans la zone des messages.

[Création Rapide Master]	icône
ARRÊT	
MARCHE	

Agrandissement ou réduction du format de l'original [Taux]

Vous pouvez scanner un original de sorte à agrandir ou réduire son format.

- ▶ **Les parties de l'image qui se trouvent en dehors de la zone de création du master ne seront pas imprimées.** (📖 18 "Zone de création du master")
- ▶ Vous pouvez modifier le réglage par défaut de [Taux reproduction] (📖 123) sous [Admin.].
- ▶ Vous pouvez modifier le taux de réduction de [Marge+] dans [Taux marge-plus] (📖 126) sous [Admin.].
- ▶ Vous ne pouvez pas utiliser cette fonction avec la fonction suivante :
 - [Création Rapide Master] (📖 59)

Vous pouvez choisir la méthode de réglage du format parmi les trois options suivantes.

- [Taux standard] : Vous pouvez définir le format de l'original simplement en sélectionnant un taux d'agrandissement.
- [Libre] : Vous pouvez définir n'importe quel taux d'agrandissement horizontalement et verticalement.
- [Zoom] : Vous pouvez définir n'importe quel taux d'agrandissement sans changer le taux de zoom verticalement et horizontalement.

[Taux standard]

1 Touchez [Taux] sur l'écran de l'onglet [De base].

2 Touchez un taux d'agrandissement cible.

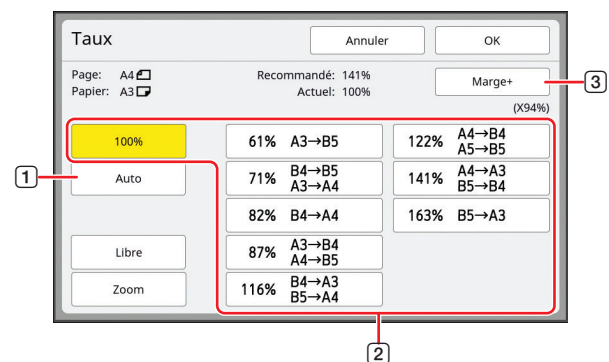

- ① [Auto] : Le format de l'original est automatiquement agrandi ou réduit en fonction du format du papier qui se trouve dans le bac d'alimentation du papier. Cette option ne peut être utilisée que lorsque l'original et le papier ont tous deux un format standard.

- ② [Taux standard] : Vous pouvez sélectionner un des taux typiques pour agrandir ou réduire les originaux depuis un format standard vers un autre format standard.
- ③ [Marge+] : En plus du taux d'agrandissement sélectionné, un taux de réduction s'applique pour créer les marges autour de l'original.



- ▶ [Marge+] ne peut pas être sélectionné quand vous avez sélectionné [Auto], [Libre] ou [Zoom].
- ▶ [Auto] dans [Taux] ne peut pas être utilisé si vous avez sélectionné [Mise en page] (63), [Impression MULTIPOSES] (65) ou [2 poses] (69).
- ▶ Si l'original est chargé sur l'alimentateur automatique de documents, l'icône de détection d'original (☑) s'affiche pour [Page], et "---" pour [Recommandé:]. Si [Auto] est sélectionné, le format de l'original est détecté et automatiquement agrandi ou réduit quand la scannérisation de l'original démarre.

3 Touchez [OK].

[Libre]

1 Touchez [Taux] sur l'écran de l'onglet [De base].

2 Touchez [Libre].

3 Changez le taux d'agrandissement.

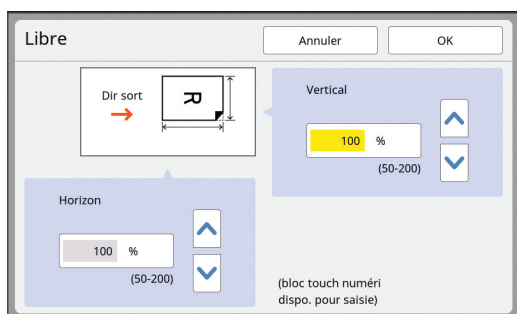

Vous pouvez changer le taux d'agrandissement en utilisant une des méthodes suivantes.

- En saisissant une valeur numérique à l'aide des touches numériques.
- En touchant [^] ou [v].



- ▶ Appuyez sur la touche [C] pour remettre le taux d'agrandissement à [100%].

4 Touchez [OK].

[Zoom]

1 Touchez [Taux] sur l'écran de l'onglet [De base].

2 Touchez [Zoom].

3 Changez le taux d'agrandissement.

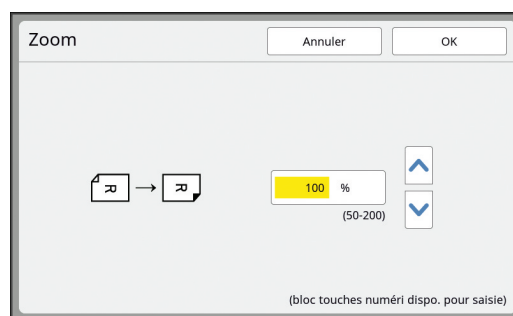

Vous pouvez changer le taux d'agrandissement en utilisant une des méthodes suivantes.

- En saisissant une valeur numérique à l'aide des touches numériques.
- En touchant [^] ou [v].



- ▶ Appuyez sur la touche [C] pour remettre le taux d'agrandissement à [100%].

4 Touchez [OK].

Spécification du format de lecture de l'original [Taille numérisation]

Cette machine crée le master dans la "zone de création du master" appropriée (📖 18) en fonction du [Format pap] (📖 61) quel que soit le format de l'original.

Vous pouvez donc utiliser [Auto] pour [Taille numérisation] normalement sans vous préoccuper du format de l'original.

Cependant, quand vous utilisez un original qui a tendance à créer des ombres autour des bords, comme un livret épais, sélectionner le format souhaité dans [Taille numérisation] permet de ne scanner que la zone incluse dans ce format, empêchant ainsi de capturer les ombres.



- ▶ Il vous faut enregistrer le format que vous souhaitez utiliser dans [Format orig./papier] (📖 132) sous [Admin.].
- ▶ Cette fonction ne peut pas être combinée avec les fonctions suivantes.
 - [Ombre livre] (📖 57)
 - [Mise en page] (📖 63)
 - [Impression MULTIPOSES] (📖 65)
 - [2 poses] (📖 69)
 - [Création Rapide Master] (📖 59)

1 Touchez [Taille numérisation] sur l'écran de l'onglet [Fonctions].

2 Touchez le bouton du format que vous souhaitez utiliser.



- ▶ Si vous souhaitez utiliser le format d'original détecté automatiquement tel quel, sélectionnez [Auto].

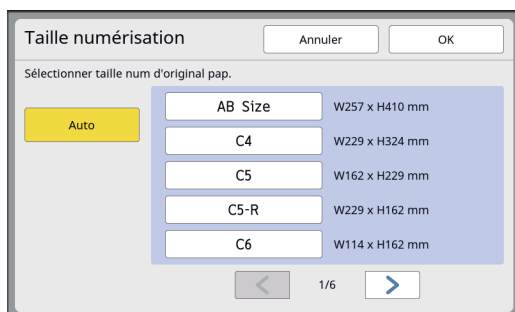

3 Touchez [OK].

Utilisation de papier au format personnalisé [Format pap]

Quand du papier au format standard (📖 16) se trouve dans le bac d'alimentation du papier, cette machine détecte automatiquement le format du papier et crée un master dans une plage appropriée pour la création de masters (📖 18).

Toutefois, quand vous mettez du papier au format personnalisé, le format du papier n'est pas détecté automatiquement.

Vous devez sélectionner un format de papier adéquat dans [Format pap] avant de créer le master.



- ▶ Si vous utilisez du papier à un format personnalisé alors que [Auto] est sélectionné pour [Format pap], il est possible que l'image à imprimer n'apparaisse pas ou que le tambour se tache.



- ▶ Le format de papier à utiliser doit avoir été enregistré dans [Format orig./papier] (📖 132) sous [Admin.].

1 Touchez [Papier] sur l'écran de l'onglet [De base].

2 Touchez le bouton du papier souhaité.

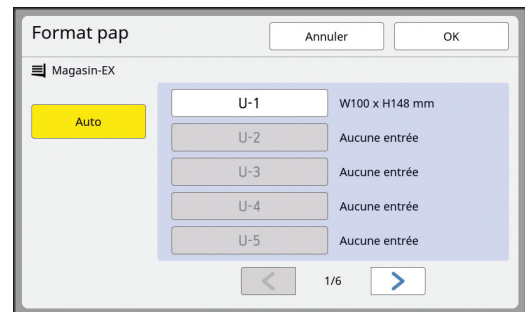

- ▶ Quand vous utilisez un format de papier standard, sélectionnez [Auto].

3 Touchez [OK].

■ Quand vous utilisez du papier long (bannière, etc.)

Le papier dont la longueur [H] (horizontale) est comprise entre 436 et 555 mm (17 5/32 et 21 27/32 pouces) est appelé "papier long".

Quand vous sélectionnez un papier long sur l'écran [Format pap], cette machine fonctionne en mode papier long.

- En mode papier long, la durée et la vitesse d'impression sont différentes par rapport au processus d'impression normal.
- En mode papier long, [<Papier ext>] apparaît dans la zone des messages.



- ▶ Pour utiliser du papier long, vous avez besoin du bac d'empilage large optionnel. Pour connaître les procédures d'installation du bac d'alimentation du papier et du réceptacle du papier, consultez votre revendeur ou votre représentant du service après-vente agréé.
- ▶ Certains types de papier ne peuvent pas passer dans cette machine, et il est possible que certaines parties du papier imprimé soient tachées, selon la position de l'image imprimée. Pour de plus amples informations, consultez votre revendeur ou un représentant du service après-vente agréé.

Réduction des marges [Scannér. maxi]

Cette machine limite la zone de création du master en appliquant des marges à l'intérieur du format du papier. Cette fonction existe pour éviter que les rouleaux de la machine ne se tachent d'encre et aussi pour éviter les bourrages papier.

Quand la fonction [Scannér. maxi] est activée, la zone de création du master n'est pas limitée au format du papier et vous pouvez créer un master dans la [Zone d'impression maximum] (☞ 18) de cette machine.

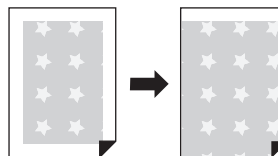

- ▶ Même si vous activez la fonction [Scannér. maxi], la partie qui se trouve à 5 mm (3/16 pouces) du bord d'attaque du papier n'est pas utilisée pour créer un master.

1 Touchez [Scannér. maxi] sur l'écran de l'onglet [Fonctions].



- ▶ Avant de créer un master, vérifiez que le panneau du cache document et que toute la surface de la vitre d'exposition ne sont pas tachés. Une tache, même si elle se trouve à l'extérieur de l'original, peut faire que les rouleaux de cette machine se tachent d'encre car elle est aussi incluse dans le master à créer.
- ▶ Fermez bien le cache document pendant la création du master. S'il existe un écart sous le cache document, l'ombre de l'original est incluse dans le master, et les rouleaux de cette machine se tachent d'encre.
- ▶ N'utilisez pas un papier qui soit plus petit que l'image pour laquelle un master a été créé. Ceci tacherait les rouleaux de cette machine d'encre et ces taches seraient transférées sur le dos lors de l'impression suivante.

Disposition de plusieurs pages sur une seule feuille de papier [Mise en page]

L'opération visant à disposer un original de plusieurs pages sur une seule feuille de papier est appelée [Mise en page].



- ▶ Vous ne pouvez pas utiliser cette fonction avec les fonctions suivantes :
 - [Création Rapide Master] (📖 59)
 - [Taille numérisation] (📖 61)
 - [Règl marge reliur] (📖 70)
 - [Impression MULTIPOSES] (📖 65)
 - [2 poses] (📖 69)
 - [Règl marge sup.] (📖 70)
 - [Auto] dans [Format] (📖 117)
- ▶ Quand la fonction [Mise en page] est sélectionnée, vous ne pouvez pas utiliser [Rotation 90° auto] (📖 126) dans [Admin.].

■ Images finales

Disposez un original de 2 à 16 pages sur une seule feuille de papier.

2 sur 1 4 sur 1 8 sur 1 16 sur 1

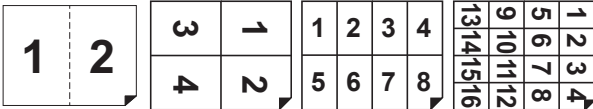

1 Placez un original.

Le sens dans lequel l'original doit être placé dépend du nombre de copies de l'original à disposer sur une seule feuille de papier.

Pour l'impression 2 sur 1 et 8 sur 1 :

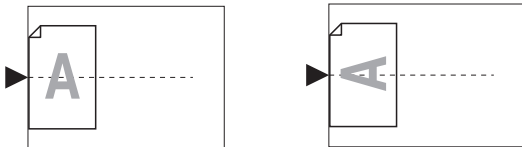

Pour l'impression 4 sur 1 et 16 sur 1 :

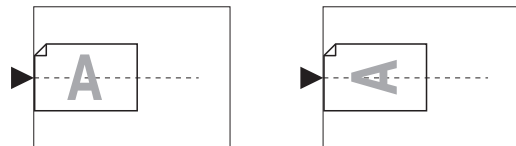

- ▶ La vitre d'exposition ne peut pas être utilisée avec l'alimentateur automatique de documents optionnel. Si vous placez le premier original sur la vitre d'exposition, placez aussi le reste des originaux sur la vitre d'exposition.

2 Placez le papier.

Placez le papier pour l'alimenter par le bord court.

Sens d'alimentation du papier

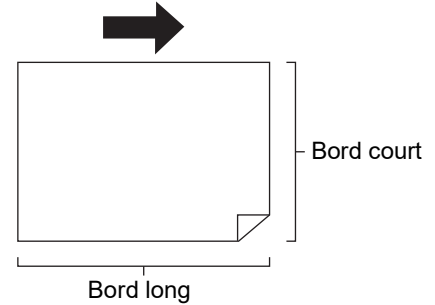

- ▶ Utilisez un papier au format standard. Vous ne pouvez pas utiliser de papier à un format personnalisé ni les formats de papier qui sont enregistrés dans [Admin.].

3 Installez le réceptacle du papier.

(📖 33 "Installation du réceptacle du papier")

4 Touchez [Mise en page] sur l'écran de l'onglet [Fonctions].

5 Touchez un format d'original.



- ▶ Pour l'impression 4 sur 1 et 16 sur 1, touchez le bouton d'un format d'original comportant le symbole ☐.



- ▶ Le taux d'agrandissement est calculé automatiquement en fonction du format de l'original sélectionné et du format du papier qui est installé. Si le taux d'agrandissement sort de la plage comprise entre 50 et 200%, la combinaison des formats de l'original et du papier ne peut pas être utilisée.

6 Touchez [Suivant].

7 Touchez le nombre de copies à disposer sur une seule feuille de papier.

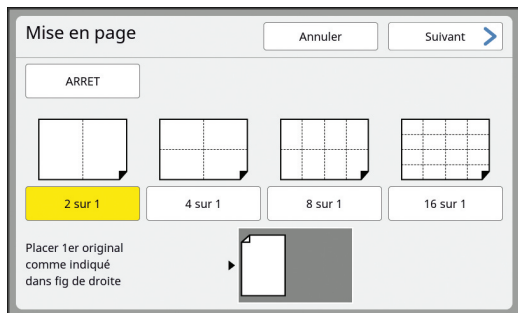

► Vérifiez que l'original est placé dans le sens illustré en bas de l'écran.

8 Touchez [Suivant].

9 Sélectionnez [Orientation original] et [Ordre mise en page].

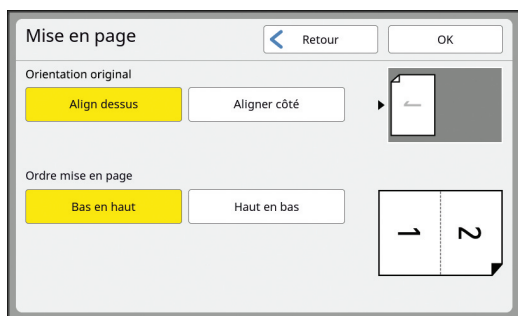

10 Touchez [OK].

11 Définissez les autres conditions d'impression.

(52 "Fonctions pour la création de masters")



► Pour annuler [Mise en page], suivez de nouveau l'étape 4 et affichez l'écran de réglage. Touchez [ARRET], puis [OK].

12 Appuyez sur la touche [START].

La scannérisation de l'original démarre.

Le reste de la procédure est le même que pour l'opération d'impression normale d'originaux papier.

(38 "Impression d'originaux papier")

Une fois la scannérisation d'un original terminée, placez l'original à scannériser ensuite, puis appuyez sur la touche [START].

Si le nombre de pages de l'original est inférieur au nombre de copies, touchez [Sortir] puis [Oui] après avoir scannérisé toutes les pages de l'original. La partie où les pages d'original sont manquantes est laissée vide.

Disposition de plusieurs originaux sur une seule feuille de papier [Impression MULTIPOSES]

L'opération visant à disposer plusieurs originaux sur une seule feuille de papier est appelée [Impression MULTIPOSES]. Cette fonction est utile dans les situations où vous souhaitez économiser du papier ou imprimer des messages et des mémos.



- ▶ Vous ne pouvez pas utiliser cette fonction avec les fonctions suivantes :
 - [Ombre livre] (📖 57)
 - [Taille numérisation] (📖 61)
 - [Mise en page] (📖 63)
 - [Règl marge sup.] (📖 70)
 - [Règl marge reliur] (📖 70)
 - [Création Rapide Master] (📖 59)
 - [Auto] dans [Format] (📖 117)
- ▶ Quand la fonction [Impression MULTIPOSES] est sélectionnée, vous ne pouvez pas utiliser [Rotation 90° auto] (📖 126) dans [Admin.].

■ [Original simple]

Permet de disposer plusieurs copies d'un seul original sur une seule feuille de papier.

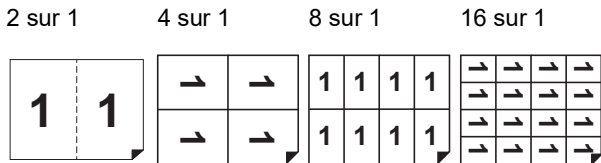

■ [Originaux multipl]

Permet de disposer plusieurs copies de deux ou quatre originaux sur une seule feuille de papier.

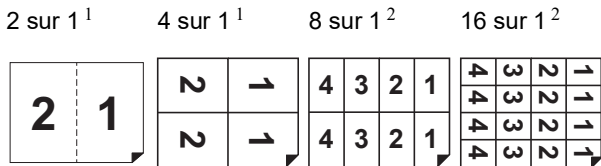

¹ Deux originaux peuvent être utilisés.
² Quatre originaux peuvent être utilisés.

■ [Tickets multiples]

Permet de disposer plusieurs copies d'un original fin, comme un ticket, sur une seule feuille de papier.

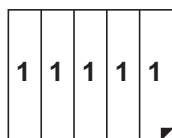

[Original simple], [Originaux multipl]

1 Placez un original.

Le sens dans lequel l'original doit être placé dépend du nombre de copies de l'original à disposer sur une seule feuille de papier.

Pour l'impression 2 sur 1 et 8 sur 1 :

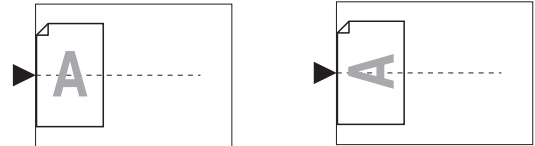

Pour l'impression 4 sur 1 et 16 sur 1 :

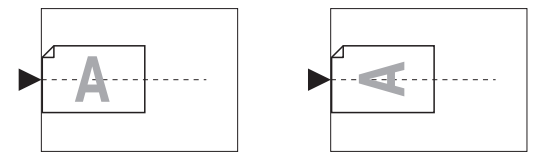

- ▶ La vitre d'exposition ne peut pas être utilisée avec l'alimentateur automatique de documents optionnel. Si vous placez le premier original sur la vitre d'exposition, placez aussi le reste des originaux sur la vitre d'exposition.

3

2 Placez le papier.

Placez le papier pour l'alimenter par le bord court.

Sens d'alimentation du papier

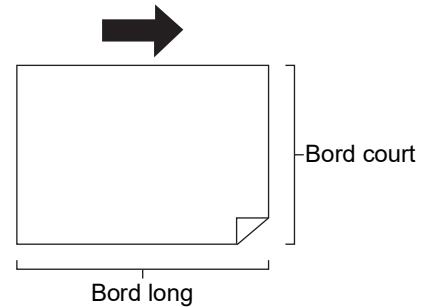

- ▶ Utilisez un papier au format standard. Vous ne pouvez pas utiliser de papier à un format personnalisé ni les formats de papier qui sont enregistrés dans [Admin.].

3 Installez le réceptacle du papier.

(📖 33 "Installation du réceptacle du papier")

4 Vérifiez que l'écran de base de création de masters s'affiche.

Si un écran autre que l'écran de base de création de masters s'affiche, appuyez sur la touche [MASTER MAKING] (📖 24).

5 Touchez [Impression MULTI-POSES] sur l'écran de l'onglet [Fonctions].

6 Touchez un format d'original.



! ▶ Pour l'impression 4 sur 1 et 16 sur 1, touchez le bouton d'un format d'original comportant le symbole ☐.

▶ Le taux d'agrandissement est calculé automatiquement en fonction du format de l'original sélectionné et du format du papier qui est installé. Si le taux d'agrandissement sort de la plage comprise entre 50 et 200%, la combinaison des formats de l'original et du papier ne peut pas être utilisée.

7 Touchez [Suivant].

8 Touchez [Pge simple] ou [Pg multipl].

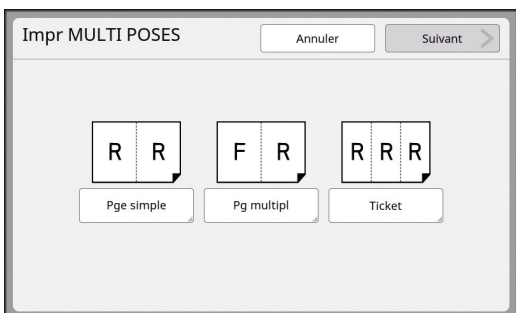

9 Touchez [Suivant].

10 Touchez le nombre de copies à disposer sur une seule feuille de papier.

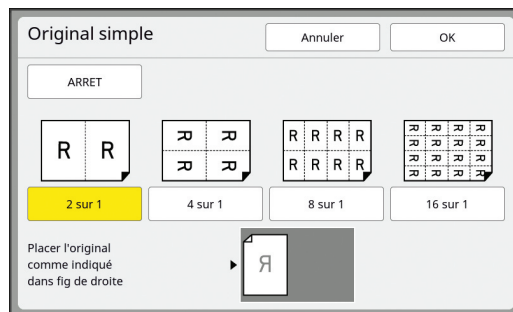

▶ Vérifiez que l'original est placé dans le sens illustré en bas de l'écran.

11 Touchez [OK].

12 Définissez les autres conditions d'impression.

(📖 52 "Fonctions pour la création de masters")

▶ Pour annuler [Impression MULTI-POSES], suivez de nouveau l'étape 5 et affichez l'écran de réglage. Touchez [ARRET], puis [OK].

13 Appuyez sur la touche [START].

La scannérisation de l'original démarre. Le reste de la procédure est le même que pour l'opération d'impression normale d'originaux papier. (📖 38 "Impression d'originaux papier")

Si un message s'affiche vous demandant de placer l'original suivant, placez l'original suivant que vous souhaitez scannériser et appuyez sur la touche [START].

▶ Si un certain temps s'écoule sans que vous n'ayez placé l'original suivant, la création du master démarre automatiquement. La zone qui n'a pas été scannérisée est imprimée sous forme d'espace vierge. Cette durée d'attente est appelée [Interval MULTIPOSE]. La valeur par défaut est de 15 secondes. Vous pouvez modifier l'intervalle dans [Interval MULTIPOSE] (📖 126) sous [Admin.].

[Tickets multiples]

Le nombre de copies à disposer sur une seule feuille de papier est déterminé automatiquement simplement en spécifiant la taille du bord court (largeur) de l'original.

Le nombre de copies est calculé en divisant la taille du bord long du papier par la taille du bord court de l'original. La surface restante est imprimée sous forme d'espace vierge.

La largeur de l'original peut être spécifiée entre 50 mm et 210 mm (2 pouces et 8 1/4 pouces). Veuillez noter qu'une marge de 5 mm (3/16 pouces) ou plus est nécessaire autour de l'original.

Exemple :

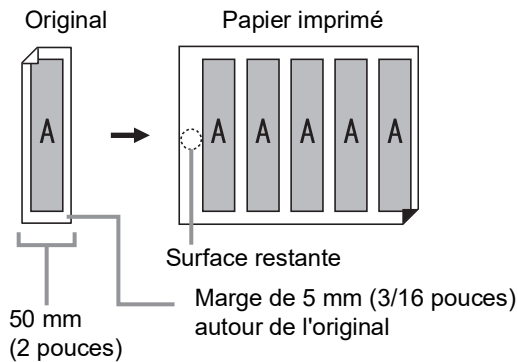

Bord court de l'original : 50 mm (2 pouces)
 Bord long du papier : 297 mm (11 11/16 pouces) (format A4)
 $297 / 50 = 5$ reste 47
 Cinq copies de l'original sont disposées sur une seule feuille de papier et la surface restante est un espace vierge.

1 Placement des originaux

Placez un original sur la vitre d'exposition.

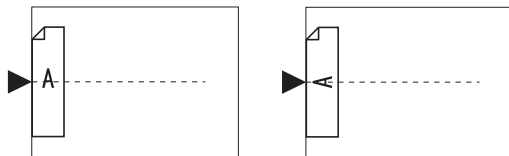

2 Placez le papier.

Placez le papier pour l'alimenter par le bord court.

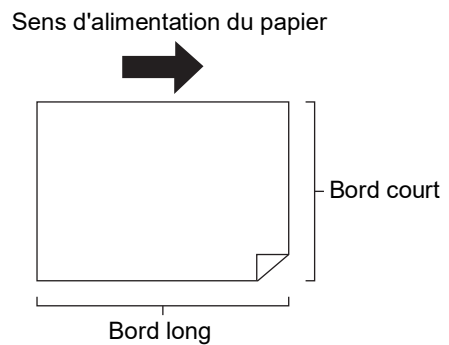

- ▶ Utilisez un papier au format standard. Vous ne pouvez pas utiliser de papier à un format personnalisé ni les papiers qui sont enregistrés dans [Admin].
- ▶ Quand vous configurez [Taux] à l'étape 13 du réglage des conditions d'impression, placez le papier adapté au format de l'original après son agrandissement ou sa réduction.

3

3 Installez le réceptacle du papier.

(33 "Installation du réceptacle du papier")

4 Vérifiez que l'écran de base de création de masters s'affiche.

Si un écran autre que l'écran de base de création de masters s'affiche, appuyez sur la touche [MASTER MAKING] (24).

5 Touchez [Impression MULTIPPOSES] sur l'écran de l'onglet [Fonctions].

6 Touchez n'importe quel format.

Le format sélectionné n'a aucun effet avec Tickets multiples.



7 Touchez [Suivant].

8 Touchez [Ticket].

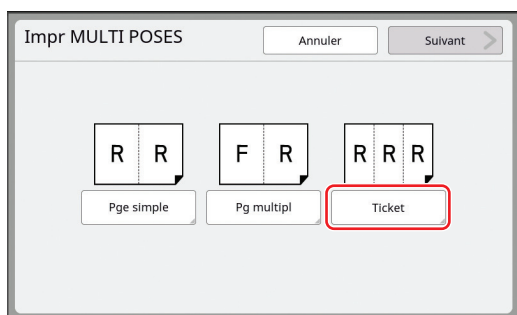

9 Touchez [Suivant].

10 Touchez [MARCHE].

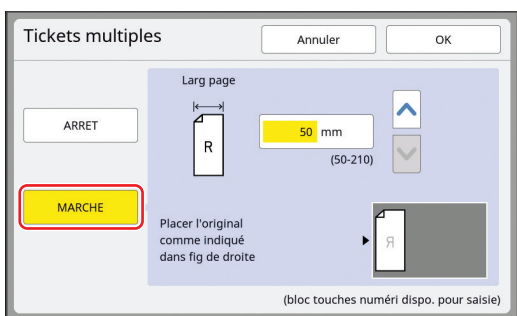

11 Spécifiez la longueur du bord court (largeur) de l'original.

Vous pouvez spécifier la longueur du bord court en utilisant une des méthodes suivantes.

- En saisissant une valeur numérique à l'aide des touches numériques.
- En touchant [^] ou [v].



► **Quand vous configurez [Taux] à l'étape 13 du réglage des conditions d'impression, spécifiez le format de l'original après son agrandissement ou sa réduction.**



► Appuyez sur la touche [C] pour remettre la longueur sur [50mm] ([2,0"]).

12 Touchez [OK].

13 Définissez les autres conditions requises pour la création d'un master.

- (52 "Fonctions pour la création de masters")
- (94 "Fonctions utiles")



► Pour annuler [Impression MULTI-POSES], suivez de nouveau l'étape 5 et affichez l'écran de réglage. Touchez [ARRET], puis [OK].

14 Appuyez sur la touche [START].

La scannérisation de l'original démarre.

Le reste de la procédure est le même que pour l'opération d'impression normale d'originaux papier.

(38 "Impression d'originaux papier")

Opération unique pour l'impression 2 poses [2 poses]

L'opération visant à disposer plusieurs originaux sur une seule feuille de papier est appelée [Impression MULTIPOSES].

La fonction [2 poses] permet une impression 2 poses (en disposant deux copies d'un original côte à côte) de [Impression MULTIPOSES] (☞ 65) en quelques étapes.



► Vous ne pouvez pas utiliser cette fonction avec les fonctions suivantes.

- [Ombre livre] (☞ 57)
- [Taille numérisation] (☞ 61)
- [Mise en page] (☞ 63)
- [Règl marge sup.] (☞ 70)
- [Règl marge reliur] (☞ 70)
- [Création Rapide Master] (☞ 59)
- [Auto] dans [Format] (☞ 117)

► Quand la fonction [2 poses] est sélectionnée, vous ne pouvez pas utiliser [Rotation 90° auto] (☞ 126) dans [Admin.].

■ Images finales

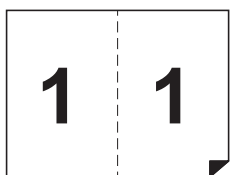

1 Placement des originaux

Placez un original dans le sens illustré ci-dessous.

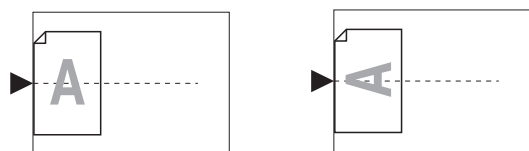

2 Placez le papier.

Placez le papier pour l'alimenter par le bord court.

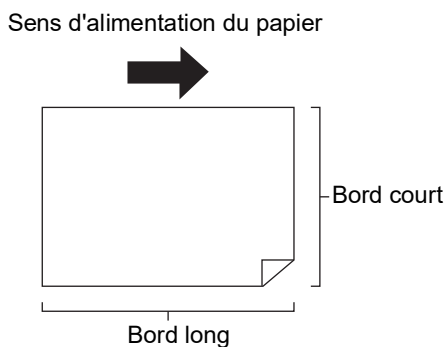

► Utilisez un papier au format standard. Vous ne pouvez pas utiliser de papier à un format personnalisé ni les papiers qui sont enregistrés dans [Admin.].

3 Installez le réceptacle du papier.

(☞ 33 "Installation du réceptacle du papier")

4 Vérifiez que l'écran de base de création de masters s'affiche.

Si un écran autre que l'écran de base de création de masters s'affiche, appuyez sur la touche [MASTER MAKING] (☞ 24).

5 Touchez [2 poses] sur l'écran de l'onglet [Fonctions].

6 Définissez les autres conditions requises pour la création d'un master.

(☞ 52 "Fonctions pour la création de masters")
(☞ 94 "Fonctions utiles")



► Les taux de réduction et d'agrandissement sont différents des taux d'agrandissement standard. Spécifiez un des taux d'agrandissement qui est montré dans les tableaux ci-dessous.

		Original			
		A4	B5	A5	B6
Papier d'impression	A3	100%	116%	141%	163%
	B4	87%	100%	122%	141%
	A4	71%	82%	100%	116%
	B5	61%	71%	87%	100%

		Original			
		A6	B7	A7	B8
Papier d'impression	A3	200%	-	-	-
	B4	173%	200%	-	-
	A4	138%	163%	200%	-
	B5	122%	141%	173%	200%

		Original	
		Letter	Statement
Papier d'impression	Ledger	100%	127%
	Legal	77%	100%
	Letter	66%	100%
	Statement	50%	66%

7 Appuyez sur la touche [START].

La scannérisation de l'original démarre. Le reste de la procédure est le même que pour l'opération d'impression normale d'originaux papier. (☞ 38 "Impression d'originaux papier")

Coupe de la section supérieure de l'original [Règl marge sup.]

Vous pouvez couper la section supérieure de l'original.

Par exemple, quand vous utilisez un original qui contient des croix de repère, activez [Règl marge sup.] pour couper la marge du haut de l'original jusqu'aux croix de repère. Ensuite, imprimez sur du papier qui a le même format que la zone contenue à l'intérieur des croix de repère. Vous pouvez obtenir un résultat imprimé qui aura omis la zone qui se trouve à l'extérieur des croix de repère.

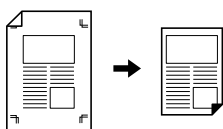

- Vous ne pouvez pas utiliser cette fonction avec les fonctions suivantes :
- [Diviser page] dans [Ombre livre] (65)
 - [Mise en page] (63)
 - [Impression MULTIPOSES] (65)
 - [2 poses] (69)
 - [Superposition] (78)
 - [Côté scan -ADF] (74)

1 Touchez [Règl marge supérieure] sur l'écran de l'onglet [Fonctions].

2 Touchez [MARCHE].

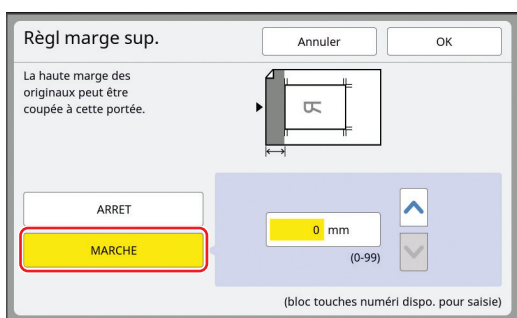

3 Spécifiez la largeur à couper.

Vous pouvez spécifier la largeur à couper en utilisant une des méthodes suivantes.

- En saisissant une valeur numérique à l'aide des touches numériques.
- En touchant [^] ou [v].



- Appuyez sur la touche [C] pour remettre la longueur sur [0 mm] ([0,0 pouces]).

4 Touchez [OK].

Réglage de la position de création d'un master [Règl marge reliur]

Vous pouvez régler la position de création du master, par exemple quand vous souhaitez prolonger une marge pour relier le papier imprimé. Sélectionnez le côté où vous souhaitez prolonger la marge, puis spécifiez la longueur à décaler.

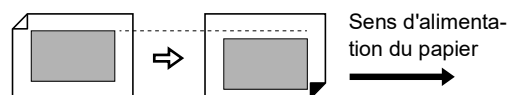

Si vous placez plusieurs originaux dans l'alimentateur automatique de documents optionnel, vous pouvez créer les masters de tous les originaux en décalant la position de création du master.



- Si la marge est insuffisante pour un original et vous déplacez la position de création du master pour prolonger la marge d'un côté, il est possible que certaines images soient manquantes de l'autre côté.



- Vous ne pouvez pas utiliser cette fonction avec les fonctions suivantes :
- [Mise en page] (63)
 - [Impression MULTIPOSES] (65)
 - [2 poses] (69)
 - [Ombre livre] (57)
 - [Superposition] (78)
 - [Création Rapide Master] (59)

1 Touchez [Règl. marge reliure] sur l'écran de l'onglet [Fonctions].

2 Touchez le bouton correspondant au côté où vous voulez prolonger la marge.

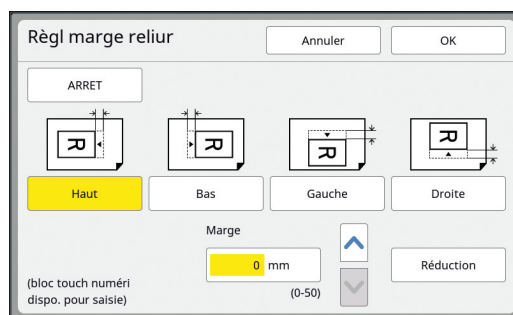

3 Spécifiez la longueur à déplacer.

Vous pouvez spécifier la longueur à déplacer en utilisant une des méthodes suivantes.

- En saisissant une valeur numérique à l'aide des touches numériques.
- En touchant [^] ou [v].



- ▶ Appuyez sur la touche [C] pour remettre la longueur sur [0 mm] ([0,0 pouces]).
- ▶ Quand vous touchez [Réduction], le format de l'original est réduit de sorte que le format de l'original puisse rentrer sur le format du papier. Comme référence, cette opération utilise le centre de la page après omission de la marge par la quantité spécifiée dans [Marge].

4 Touchez [OK].

Vérification de l'image des données de l'original [Aperçu]

Vous pouvez vérifier l'image scannée de l'original et l'image des données de l'original qui sont rappelées de [Dépôt] ou [List trava USB].



- ▶ Vous ne pouvez pas utiliser cette fonction avec les fonctions suivantes :
 - [Économie encre] (📖 58)
 - [Création Rapide Master] (📖 59)
 - [Inversion sortie] (📖 73)
- ▶ [Aperçu] se met sur [MARCHE] automatiquement quand les fonctions suivantes sont sélectionnées :
 - [Mise en page] (📖 63)
 - [Impression MULTIPOSES] (📖 65)
 - [2 poses] (📖 69)

Description de l'écran

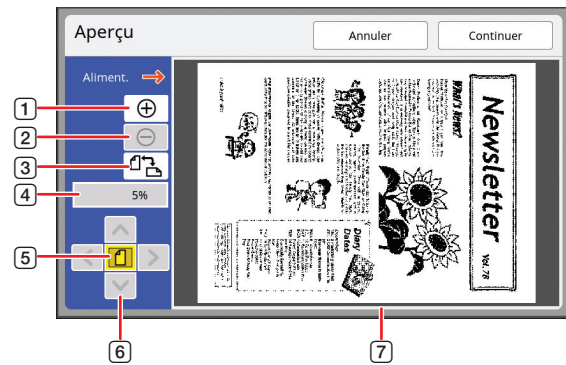

1	Touchez ce bouton pour agrandir la vue d'un niveau.
2	Touchez ce bouton pour réduire la vue d'un niveau.
3	Touchez ce bouton pour passer de [] (vertical) à [] (horizontal) de manière alternative.
4	Montre le taux d'agrandissement actuel.
5	Touchez ce bouton pour modifier le taux d'agrandissement de sorte que l'ensemble de la vue de l'image des données de l'original puisse s'insérer dans la zone d'affichage.
6	Utilisez ces boutons pour déplacer la position de l'affichage.
7	Montre l'image des données de l'original.



- ▶ **Même quand l'image est entièrement affichée sur l'écran [Aperçu], les parties de l'image qui se trouvent à l'extérieur de la zone de création du master ne sont pas imprimées. Vérifiez que les marges sont suffisantes.** (📖 18 "Zone de création du master")

■ Comment afficher l'aperçu

Vous pouvez afficher l'écran [Aperçu] dans les situations suivantes.

Situation	Méthodes d'affichage
Création d'un master pour un original papier	Touchez [Aperçu] sur l'écran de l'onglet [Fonctions] de l'écran de base de création de masters. Après avoir scanné un original, l'écran [Aperçu] s'affiche.
Enregistrement d'un original papier sous forme de données	Touchez [Aperçu] sur l'écran de l'onglet [Fonctions] de l'écran de base de scannérisation. Après avoir scanné un original, l'écran [Aperçu] s'affiche.
Impression des données de l'original reçues d'un ordinateur	Touchez [Aperçu] sur l'écran de l'onglet [De base] de l'écran de base de création de masters pour les données de l'original.  ► [Aperçu] n'est pas disponible quand la fonction [Impression auto] est activée car le processus ne s'arrête pas avant la création du master.
Impression des données de l'original enregistrées	Les deux méthodes suivantes peuvent être utilisées. <ul style="list-style-type: none"> • Touchez [Aperçu] sur l'écran [Rappel mémoire] ou [Liste travail USB]. • Touchez [Aperçu] sur l'écran de l'onglet [De base] de l'écran de base de création de masters pour les données de l'original.

Procédure à suivre sur l'écran [Aperçu]

Cette section décrit la procédure à suivre pour créer un master à partir d'un original papier comme exemple.

1 Touchez [Aperçu] sur l'écran de l'onglet [Fonctions].

2 Définissez les conditions de création de masters.

- (📖 52 "Fonctions pour la création de masters")
- (📖 94 "Fonctions utiles")

3 Appuyez sur la touche [START].

La scannérisation de l'original démarre. Une fois l'original scannérisé, l'écran [Aperçu] s'affiche.

4 Vérifiez l'aperçu.

- Touchez [Continuer] pour démarrer la création du master.
- Touchez [Annuler] pour arrêter la création du master.



- Si [Fermer] s'affiche, touchez [Fermer].

Vérification d'une copie d'essai de chaque page [ADF semi-auto.]

[ADF semi-auto.] s'affiche quand l'alimentateur automatique de documents optionnel a été installé.

Quand vous placez les originaux dans l'alimentateur automatique de documents et activez [ADF semi-auto.], l'impression se déroule de la manière indiquée ci-dessous.



- Quand l'opération s'arrête à la fin de la création du master, vous pouvez vérifier une copie d'essai avant d'effectuer un grand nombre de copies.
- Comme la création du master de la page suivante démarre automatiquement après le processus d'impression, vous pouvez continuer le travail de manière efficace.



- Pour le processus d'impression quand [ADF semi-auto.] est désactivé, consultez la page ci-dessous. (📖 29 "Qu'est-ce que [Marche automatique] ?")
- Vous pouvez modifier le réglage par défaut de [ADF semi-auto] (📖 124) sous [Admin.].

1 Placez les originaux dans l'alimentateur automatique de documents.

(📖 36 "Placement des originaux")

2 Désactivez [Marche automatique].

Quand la fonction [Marche automatique] est activée, appuyez sur la touche [AUTO PROCESS] pour désactiver [Marche automatique].

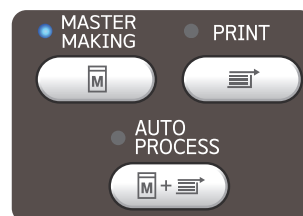

3 Touchez [ADF semi-auto.] sur l'écran de l'onglet [Fonctions].

[ADF semi-auto.] s'active.

Impression à partir de la dernière page [Inversion sortie]

Vous pouvez imprimer dans l'ordre inverse de l'ordre de scannérisation des originaux papier. Cette option est utile quand vous souhaitez placer la première page du papier imprimé sur le dessus dans le réceptacle du papier.

Avant de scannériser les originaux Ordre de sortie

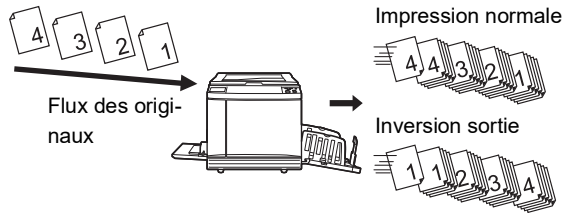

- ! **Pour utiliser [Inversion sortie], il faut installer une carte mémoire dans cette machine.**
- ▶ **[Inversion sortie] s'effectue en enregistrant provisoirement les données de l'original scannérisé dans la zone [Dépôt]. Si la quantité d'espace dans [Dépôt] devient insuffisante pendant la scannérisation des originaux, un message s'affiche. Si tel est le cas, supprimez les données d'original qui sont enregistrées dans [Dépôt] pour être sûr d'avoir un espace suffisant, puis réessayez de scannériser les originaux.**

- ▶ Vous ne pouvez pas utiliser cette fonction avec les fonctions suivantes :
 - [Mode multi-page] (📖 96)
 - [Aperçu] (📖 71)
 - [Superposition] (📖 78)

1 Placez un original.

(📖 36 "Placement des originaux")

2 Placez le papier.

(📖 32 "Installation du bac d'alimentation du papier et du papier")

3 Installez le réceptacle du papier.

(📖 33 "Installation du réceptacle du papier")

4 Touchez [Inversion sortie] sur l'écran de l'onglet [Fonctions].

5 Définissez les autres conditions d'impression.

(📖 52 "Fonctions pour la création de masters")

6 Appuyez sur la touche [START].

La scannérisation de l'original démarre. Si vous avez placé un original sur la vitre d'exposition à l'étape 1, placez l'original à scannériser ensuite, puis appuyez sur la touche [START] chaque fois que la scannérisation d'un original est terminée.

7 Touchez [Sortir].

Une fois que la scannérisation de tous les originaux est terminée, touchez le bouton [Sortir].

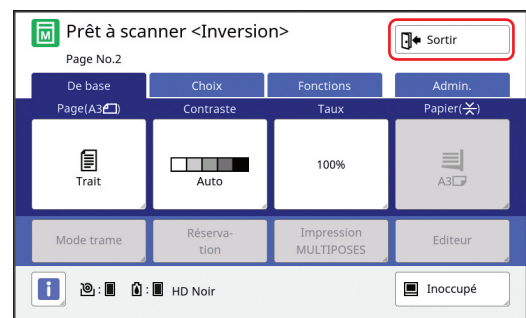

Un écran s'affiche pour confirmer le début de la création de master.

8 Touchez [Oui].

La création du master démarre. Les écrans de base de la création de master et d'impression pour un original sous forme de données s'affichent.

Spécification de la face de l'original à scanner à scanneriser [Côté scan -ADF]

Vous pouvez spécifier la face de l'original à scanneriser quand vous utilisez l'alimentateur automatique de documents optionnel.



- ▶ Vous pouvez modifier le réglage par défaut de [Côté scan -ADF] (📖 123) sous [Admin.].
- ▶ Vous ne pouvez pas utiliser cette fonction avec les fonctions suivantes :
 - [Règl marge sup.] (📖 70)

■ [Face Av. -> Recto]

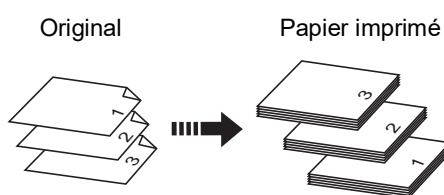

■ [Face Arr -> Simplex]

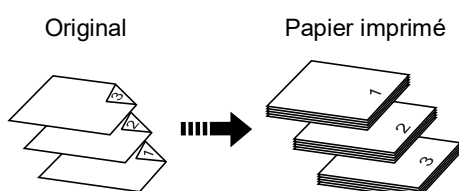

■ [R/V -> Recto]

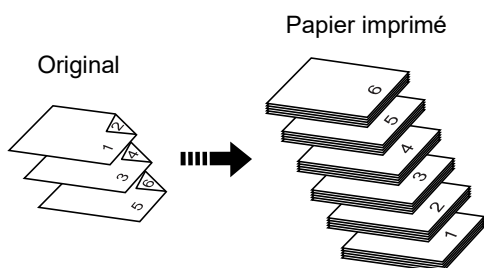
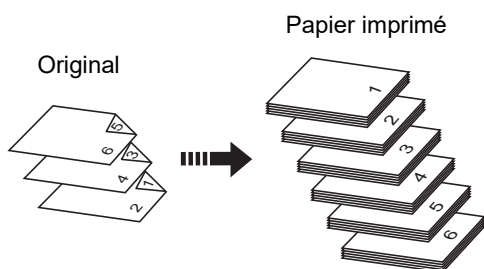

1 Touchez [Scanner. Côté ADF] sur l'écran de l'onglet [Fonctions].

2 Touchez le bouton du réglage souhaité.

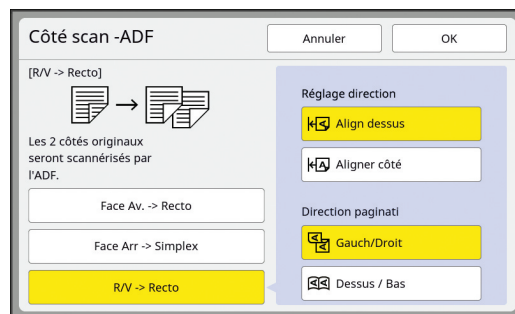

■ [Face Av. -> Recto]

Seule la face avant (face du dessus) de l'original est scannerisée.



- ▶ Veillez à sélectionner [Face Av. -> Recto] quand vous utilisez la fonction suivante :

- [Règl marge sup.] (📖 70)

■ [Face Arr -> Simplex]

Seule la face arrière (face du dessous) de l'original est scannerisée.

■ [R/V -> Recto]

Les deux faces de l'original sont scannerisées. Spécifiez [Réglage direction] et [Direction paginati] en fonction de l'original.

3 Touchez [OK].

Utilisation d'un original mémorisé sur papier [Impr. mémoire pap.]

Même si cette machine ne peut pas être connectée à un ordinateur, vous pouvez toujours réaliser des impressions de haute résolution similaires à celles réalisées directement à partir d'un ordinateur. À l'aide de la fonction RISO Printer Driver (Pilote d'imprimante RISO), vous pouvez convertir des données d'original créées sur un ordinateur en un schéma numérique, puis l'imprimer avec une imprimante laser*. Ce papier s'appelle "Original mémorisé sur papier". Vous pouvez utiliser la fonction [Impr. mémoire pap.] de cette machine pour reproduire et imprimer les données de l'original source à partir de l'original mémorisé sur papier.

* Une imprimante laser de 600 dpi ou plus est nécessaire pour créer un original mémorisé sur papier. Cependant, il est possible que cette machine ne puisse pas le scanner correctement selon le modèle et la qualité d'impression de l'imprimante laser.

Original sous forme de données

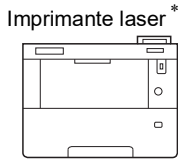

Original mémorisé sur papier
(Schéma numérique converti à partir des données de l'original)



Cette machine

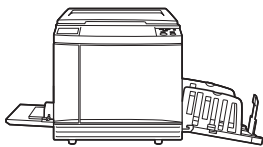

Papier imprimé



Créez un original mémorisé sur papier. (Consultez le "Manuel de l'utilisateur du RISO Printer Driver".)

Scannérissez et imprimez l'original mémorisé sur papier avec cette machine. (Décrit dans ce document.)

Cette section décrit la procédure à suivre pour scanner et imprimer des originaux mémorisés sur papier avec cette machine.



► Pour la procédure de création d'originaux mémorisés sur papier, consultez le "Manuel de l'utilisateur du RISO Printer Driver".

1 Placez le papier.

Vérifiez la section d'en-tête sur l'original mémorisé sur papier. Placez du papier dont le format est celui qui est imprimé sur la section d'en-tête.

2 Placez un original mémorisé sur papier sur la vitre d'exposition.

Vérifiez que "P.1" est imprimé sur la section d'en-tête de l'original mémorisé sur papier. Quand vous placez l'original, tournez-le de sorte que le côté imprimé soit orienté vers le bas. Alignez le centre de l'original sur la marque [►]. Ensuite, fermez le cache document.

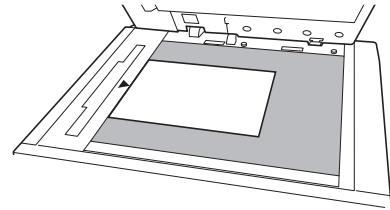

► Il est possible que cette machine ne puisse pas scanner correctement des originaux mémorisés sur papier dans les cas suivants :

- La vitre d'exposition ou le panneau du cache document est taché(e).
 - L'original mémorisé sur papier est taché, plissé ou froissé.
- Utilisez la marge comme illustré ci-dessous pour écrire des notes sur l'original mémorisé sur papier. Si quelque chose est écrit dans les autres zones de l'original mémorisé sur papier, il est possible que cette machine ne puisse pas scanner l'original mémorisé sur papier correctement.

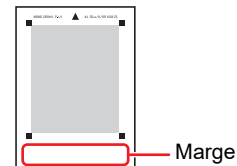

3 Touchez [Impr. mémoire pap.] sur l'écran de l'onglet [Fonctions].

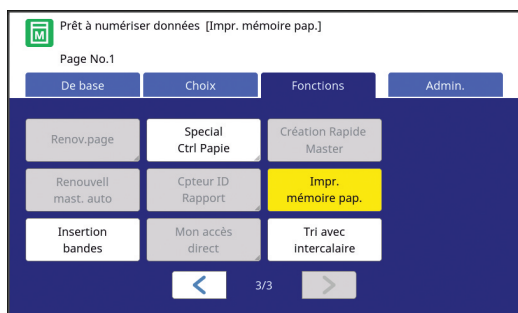

4 Appuyez sur la touche [START].

L'original mémorisé sur papier est scannérisé.



- ▶ Quand votre original mémorisé sur papier comporte plusieurs pages, une fois la scannérisation de l'original terminée, remplacez l'original par celui comportant le numéro de page suivant et appuyez sur la touche [START].

5 Vérifiez les informations de l'original.

Une fois que la scannérisation de l'original mémorisé sur papier est terminée, l'écran [Aperçu] (📖 71) s'affiche. Confirmez que l'original affiché est bien celui que vous voulez imprimer.



6 Touchez [Continuer].

La création du master démarre.

Le reste de la procédure est le même que pour l'opération d'impression normale d'originaux papier.

(📖 38 "Impression d'originaux papier")

Gestion des données de l'original enregistrées [Dépôt], [List trava USB]

Cette section décrit comment utiliser l'écran pour rappeler les données de l'original enregistrées. L'opération sur l'écran [Sélection mémoire] est expliquée comme exemple.

La procédure à suivre est la même sur l'écran [List trava USB].

- Pour la méthode d'enregistrement, consultez la page ci-dessous.
(📖 43 "Enregistrement de l'original papier sous forme de données")
- Pour la méthode d'impression, consultez la page ci-dessous.
(📖 46 "Impression des données de l'original enregistrées")

Modification du style d'affichage de la liste

1 Touchez [Dépôt] sur l'écran de l'onglet [Fonctions].

2 Touchez [Affichage].

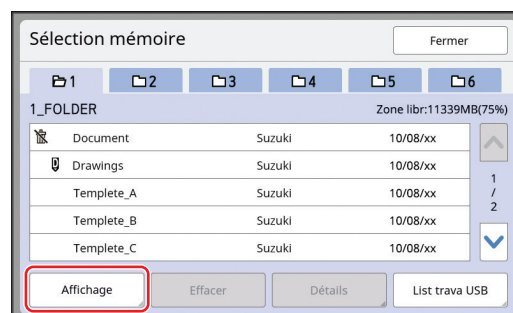

3 Modifiez les réglages.

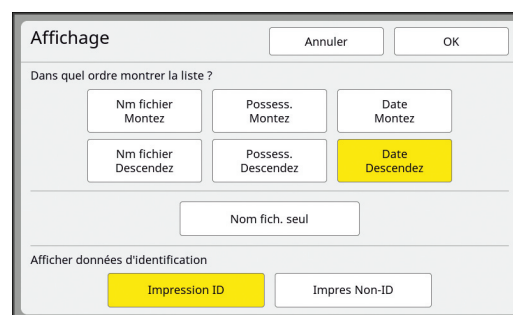

■ Ordre dans lequel les éléments sont énumérés

Vous pouvez sélectionner l'ordre de la liste.

■ [Nom fich. seul]

Cette fonction vous permet de changer les éléments à montrer dans la liste.

ARRET : Nom des données + nom du propriétaire + date d'enregistrement

MARCHE : Nom des données

■ **[Afficher données d'identification]**

[Impression ID] : Ne montre que les données d'impression ID.

[Impres Non-ID] : Montre les éléments autres que les données d'impression ID.



► [Afficher données d'identification] s'affiche quand [Haut/Gestion complète] est défini dans [Manage utilisateur] (📖 135) sous [Admin.].

4 Touchez [OK].

5 L'écran [Sélection mémoire] s'affiche.

Suppression de données d'original

1 Touchez [Dépôt] sur l'écran de l'onglet [Fonctions].

2 Touchez un élément de la liste de données d'original que vous souhaitez supprimer.

Vous pouvez également sélectionner plusieurs éléments dans la liste de données d'original.

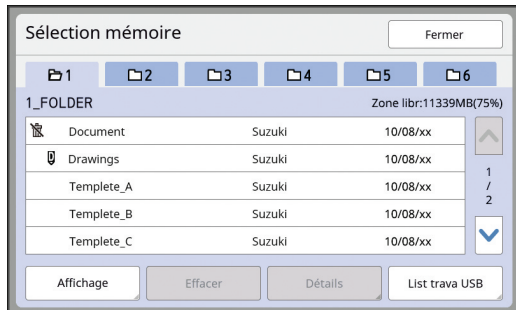

3 Touchez [Effacer].



► Les données d'original avec l'icône [📄] devant elles sont réglées sur [Afficher un message avant de supprimer des données] dans le pilote d'imprimante.

Quand vous sélectionnez ces données d'original et touchez [Effacer], un écran de confirmation s'affiche. Touchez [OK] sur l'écran de confirmation pour enlever la protection et supprimer les données.

Détails des données de l'original

1 Touchez [Dépôt] sur l'écran de l'onglet [Fonctions].

2 Touchez un élément dans la liste des données d'original que vous souhaitez vérifier.

Vous pouvez également sélectionner plusieurs éléments dans la liste de données d'original.

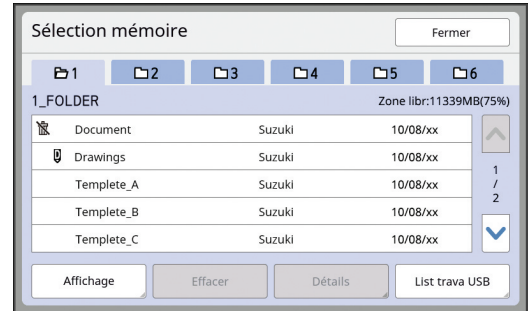

3 Touchez [Détails].

L'écran [Rappel mémoire] s'affiche.

4 Modifiez les réglages selon les besoins.

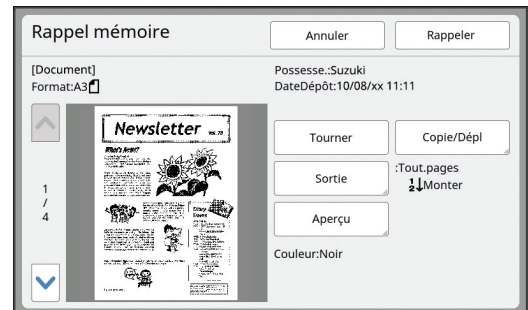

■ **[Tourner] :**

Touchez ce bouton pour imprimer avec les données de l'original tournées à 180 degrés.

■ **[Copie/Dépl] :**

Touchez ce bouton pour afficher l'écran [Copie/Dépl]. Vous pouvez copier ou déplacer les données de l'original entre [Dépôt] et [List trava USB].

■ **[Sortie] :**

Touchez ce bouton pour afficher l'écran [Sortie]. Vous pouvez modifier l'ordre d'impression (croissant/décroissant) et limiter les pages à imprimer (impaires/paires/pages spécifiées).

■ **[Aperçu] :**

Touchez ce bouton pour afficher l'écran [Aperçu]. Vous pouvez vérifier l'image des données de l'original.

(📖 71 "Vérification de l'image des données de l'original [Aperçu]")

5 Touchez [Rappeler].

Touchez [Rappeler] pour imprimer les données de l'original.

Touchez [Annuler] pour fermer immédiatement l'écran.

Passage à l'écran [List trava USB]

Vous pouvez passer de l'écran [Sélection mémoire] à l'écran [List trava USB] et vice versa.

1 Touchez [List trava USB] sur l'écran [Sélection mémoire].

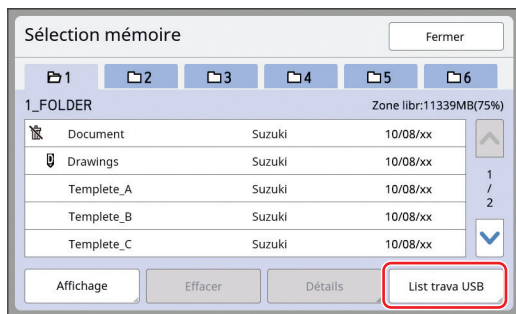

L'écran [List trava USB] s'affiche.



- ▶ Quand vous touchez [Dépôt] sur l'écran [List trava USB], l'écran [Sélection mémoire] s'affiche.

Superposition de données d'un original sur un original papier [Superposition]

Cette fonction est dédiée au mode 1 couleur. Vous pouvez superposer les données de l'original (données enregistrées) qui sont enregistrées dans [Dépôt] ou [List trava USB] sur un original papier. Par exemple, vous pouvez superposer un tampon de l'image "Sample" sur un original papier.



- ▶ Pour la méthode d'enregistrement des données de l'original à superposer dans [Dépôt] ou [List trava USB], consultez la page ci-dessous. (📖 43 "Enregistrement de l'original papier sous forme de données")
- ▶ Vous ne pouvez pas utiliser cette fonction avec les fonctions suivantes :
 - [Économie encre] (📖 58)
 - [Création Rapide Master] (📖 59)
 - [Règl marge sup.] (📖 70)
 - [Règl marge reliur] (📖 70)
 - [Inversion sortie] (📖 73)

■ Images finales



- Vous ne pouvez ni agrandir ni réduire les données enregistrées. Les données enregistrées sont superposées en utilisant la même taille que celle qu'elles avaient lorsqu'elles ont été enregistrées.
- Vous ne pouvez pas régler la position pour superposer les données enregistrées. Les données enregistrées sont superposées en les alignant sur le centre du haut (📖 16) de l'original papier.

Quand les données enregistrées sont plus grandes que l'original papier

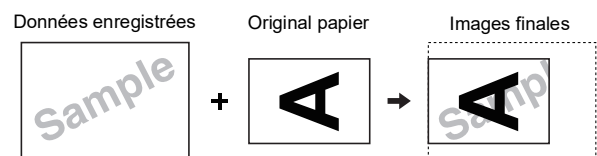

Quand les données enregistrées sont plus petites que l'original papier



1 Touchez [Superposition] sur l'écran de l'onglet [Fonctions].

2 Touchez un élément dans la liste des données d'original que vous souhaitez superposer.

- Pour cette opération sur l'écran [Sélection mémoire], consultez la page ci-dessous. (📖 76 "Gestion des données de l'original enregistrées [Dépôt], [List trava USB]")
- Pour superposer les données enregistrées dans une clé Flash USB, insérez la clé Flash USB, puis touchez [List trava USB].

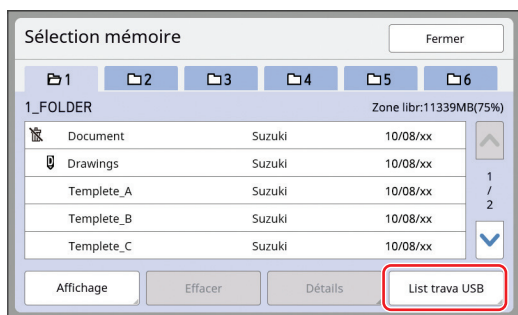

3 Touchez [Détails].

L'écran [Rappel mémoire] s'affiche. Si vous utilisez une clé Flash USB, l'écran [Liste travail USB] s'affiche à la place.

4 Touchez [Rappeler].

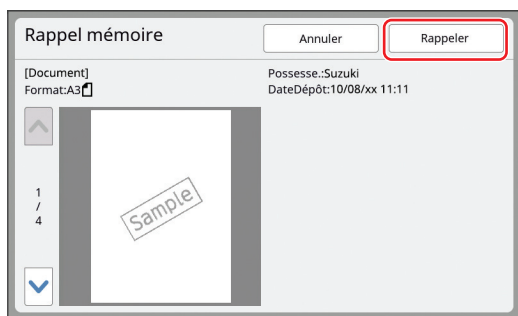

5 Effectuez les opérations requises pour l'impression.

Le reste de la procédure est le même que pour l'opération d'impression normale d'originaux papier.

(📖 38 "Impression d'originaux papier")



- ▶ N'enlevez pas la clé Flash USB avant la fin de l'impression.

Réduction de la durée d'impression [Impr rapide]

Avec une opération unique, vous pouvez configurer des paramètres ([Vitesse d'impress.], [Création Rapide Master], et [Marche automatique]) visant à réduire la durée d'impression (depuis la création du master jusqu'à l'impression).



- ▶ Dans [Affich. ImprRapide] (📖 122) sous [Admin.], vous pouvez choisir d'afficher ou de masquer [Impr rapide] et aussi définir l'effet quand [Impr rapide] est activé.
- ▶ Quand [Affich. ImprRapide] sous [Admin.] est réglé sur [Affiché], vous pouvez enregistrer un maximum de deux éléments d'appel [Mémoire travaux] dans la zone d'accès direct en plus des quatre boutons de fonction.

(📖 104 "Enregistrement des fonctions utilisées fréquemment pour chaque utilisateur [Mon accès direct]")

(📖 130 "Enregistrement de fonctions fréquemment utilisées sur l'écran de l'onglet [De base] [Entrée Accès Direc]")

3

1 Touchez [Impr rapide].

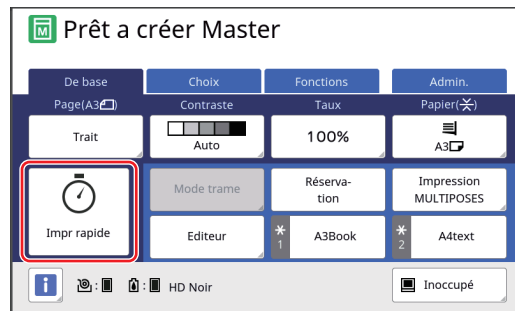

Quand [Impr rapide] est activé, [Vitesse d'impress.], [Création Rapide Master] et [Marche automatique] changent aux valeurs définies dans [Affich. ImprRapide] (📖 122) sous [Admin.].

Si vous changez un des paramètres de [Vitesse d'impress.], [Création Rapide Master] et [Marche automatique], [Impr rapide] est désactivé.



- ▶ Si la température à l'intérieur du tambour est basse, il est possible que la vitesse d'impression réglée ne soit pas atteinte. (📖 82 "Réglage de la vitesse d'impression [SPEED]")



- Si [Vitesse d'impress.], [Création Rapide Master] et [Marche automatique] sont activés, aucune de ces fonctions ne peut être combinée avec certaines autres fonctions. (📖 82 "Réglage de la vitesse d'impression [SPEED]", 📖 59 "Réduction de la durée de création d'un master [Création Rapide Master]", 📖 29 "Qu'est-ce que [Marche automatique] ?")



Chapitre 4

Fonctions pour l'impression

Fonctions pour l'impression

Pour les détails et la procédure à suivre pour définir chaque fonction, consultez les pages qui sont spécifiées comme référence.

Fonctions qui se règlent à l'aide de touches physiques

[SPEED] (82)
Vous pouvez régler la vitesse d'impression.
[DENSITY] (83)
Vous pouvez régler la densité d'impression.
[PRINT POSITION] (84)
Vous pouvez régler la position d'impression.

Fonctions qui se règlent à l'aide du panneau tactile

[Format pap] (61)
Vous pouvez sélectionner un format de papier personnalisé.
[Intervalle] (85)
Vous pouvez réduire le maculage de l'encre sur le papier imprimé.
[Renov.page] (85)
Vous pouvez recréer un master en utilisant l'image qui a été utilisée lors de la dernière création de master.
[Renouv master auto] (86)
La création du master s'effectue de nouveau automatiquement chaque fois qu'un nombre de feuilles spécifié a été imprimé.
[Ctrl Papier spécia] (86)
Vous pouvez régler l'alimentation du papier et les conditions de réception du papier quand vous utilisez du papier spécial.
[Ajust. aile éject.] (90)
Vous pouvez régler la position des guides d'éjection du papier pour faciliter la réception du papier spécial.
[Défect.alim.double] (91)
Vous pouvez activer et désactiver la fonction pour vérifier si des feuilles de papier superposées sont alimentées.

Réglage de la vitesse d'impression [SPEED]

Vous pouvez régler la vitesse d'impression. Vous pouvez régler la vitesse d'impression non seulement avant mais aussi pendant le processus d'impression.



- Vous pouvez modifier le réglage par défaut de [Vitesse d'impress.] (123) sous [Admin.].

1 Appuyez sur la touche [SPEED] ([◀] ou [▶]).



- Chaque pression sur la touche [◀] diminue la vitesse d'impression d'un niveau.
- Chaque pression sur la touche [▶] augmente la vitesse d'impression d'un niveau.

Le tableau ci-dessous montre le rapport entre l'état de l'indicateur de vitesse d'impression et la vitesse d'impression.

Indicateur	Vitesse d'impression (feuilles/minute)
 1 2 3 4 5	Environ 60 ([Silenc] *)
 1 2 3 4 5	Environ 80
 1 2 3 4 5	Environ 100
 1 2 3 4 5	Environ 120
 1 2 3 4 5	Environ 130
 1 2 3 4 5	Environ 160 ([160ppm])
 1 2 3 4 5	Environ 200 ([200ppm] *)
Le voyant se déplace dans l'ordre.	

* La vitesse d'impression change d'une seule pression du bouton respectif sur l'écran d'impression. [200ppm] : Imprime environ 200 feuilles/minute. [Silenc] : Imprime environ 60 feuilles/minute (vitesse 1).

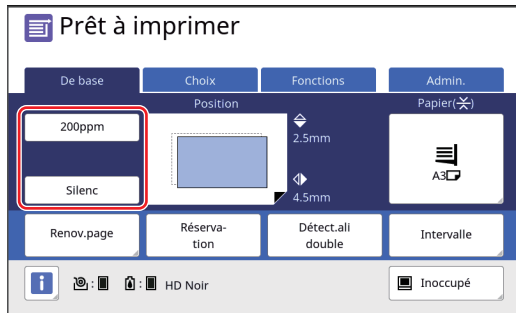

► [160ppm] et [200ppm] sont disponibles quand l'intérieur du tambour atteint les températures suivantes.

- [160ppm] : 5 °C (41 °F) ou plus
- [200ppm] : 15 °C (59 °F) ou plus

Si le tambour est froid, augmentez la température ambiante ou imprimez à la vitesse [5] pendant quelques temps et attendez que le tambour soit suffisamment chaud.

► Quand vous réglez la vitesse d'impression sur [160ppm] ou [200ppm], réglez la butée selon l'échelle ci-dessous.

Format du papier d'impression	Butée du papier
A3 Ledger*	Position "A3 200ppm/160ppm"
B4	Position "B4 200ppm/160ppm"

* Quand vous utilisez le format de papier Ledger, nous vous recommandons d'élargir les guides de réception du papier à la position "A3" et de refermer les dispositifs du papier.

► Certains types de papier peuvent facilement provoquer un bourrage papier. Quand vous utilisez ce type de papier, imprimez à une vitesse plus basse.



► Vous ne pouvez pas utiliser [160ppm] et [200ppm] avec la fonction suivante.

- [Tri avec intercalaire] (99)

► [200ppm] ne peut pas être combiné avec les fonctions suivantes.

- [Intervalle] (85)

Réglage de la densité d'impression [DENSITY]

Vous pouvez régler la densité d'impression. Vous pouvez régler la densité d'impression non seulement avant mais aussi pendant le processus d'impression.



- Vous pouvez modifier le réglage par défaut de [Densité d'impress.] (123) sous [Admin.].
- Quand [Économie encre] (58) est activé, la densité d'impression ne peut pas être modifiée. (L'indicateur de la densité d'impression est éteint.)

1

Appuyez sur la touche [DENSITY] ([◀] ou [▶]).



- Chaque pression sur la touche [◀] diminue la densité d'impression d'un niveau.
- Chaque pression sur la touche [▶] augmente la densité d'impression d'un niveau.

L'indicateur de densité d'impression montre le niveau de densité d'impression actuel.

Réglage de la position d'impression [PRINT POSITION]

Vous pouvez régler la position d'impression. Vous pouvez régler la position d'impression non seulement avant mais aussi pendant le processus d'impression.

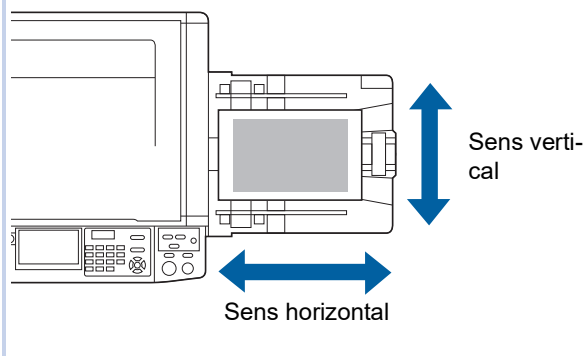

1 Appuyez sur les touches [PRINT POSITION] ([▲], [▼], [◀] et [▶]).

Chaque pression sur la touche déplace l'image imprimée de 0,5 mm (1/64 pouces).



- ▶ Appuyez sur la touche [→0←] pour remettre l'image imprimée en position standard.
- ▶ Pour remettre l'image imprimée en position standard pendant le processus d'impression, appuyez sur la touche [→0←] et maintenez-la enfoncée.
- ▶ Quand [Mode réglage fin] sur l'écran de l'onglet [Fonctions] est activé, vous pouvez régler la position d'impression d'environ 0,1 mm (1/254 pouces). Si [Mode réglage fin] ne s'affiche pas, consultez votre revendeur ou un représentant du service après-vente agréé.

2 Vérifiez la longueur de déplacement.

La longueur de déplacement de l'image imprimée s'affiche à l'écran du panneau tactile.

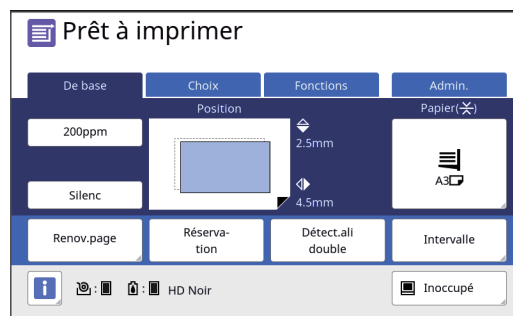

- ▶ La longueur de déplacement affichée à l'écran est une valeur de référence. Une fois le réglage effectué, appuyez sur la touche [PROOF] pour vérifier le papier imprimé.
- ▶ **Si vous effectuez les opérations suivantes, la position d'impression revient en position standard.**
 - Appuyez sur la touche [RESET].
 - Mettez la machine hors tension.

Réduction du maculage de l'encre [Intervalle]

Le papier s'imprime à grande vitesse sur cette machine. Suivant le papier utilisé, il est possible que l'encre qui se trouve sur une feuille imprimée n'ait pas eu le temps de sécher suffisamment. Cette encre peut maculer la face arrière de la feuille imprimée suivante.

Si tel est le cas, définissez un intervalle plus long avant la sortie de la feuille imprimée suivante. Ceci permet à l'encre de sécher et d'éviter un maculage. Vous pouvez régler l'intervalle avant la sortie de la feuille imprimée suivante en utilisant les rotations à vide du tambour.



► Vous ne pouvez pas utiliser cette fonction avec la fonction suivante :

- [Tri avec intercalaire] (📖 99)
- [200ppm] de [SPEED] (📖 82)

1 Touchez [Intervalle] sur l'écran de l'onglet [Fonctions].

2 Touchez [MARCHE].

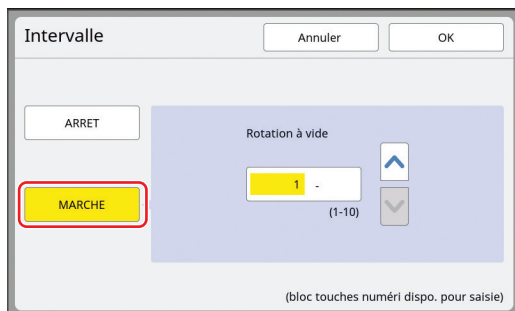

3 Spécifiez le nombre pour [Rotation à vide].

Vous pouvez spécifier le nombre pour [Rotation à vide] en suivant l'une des méthodes suivantes.

- En saisissant une valeur numérique à l'aide des touches numériques.
- En touchant [▲] ou [▼].



► Appuyez sur la touche [C] pour remettre le nombre sur [1].

4 Touchez [OK].

Recréer un master [Renov.page]

Cette machine enregistre provisoirement l'image qui a été utilisée pour créer le dernier master. Vous pouvez créer un master avec cette image à l'aide de la fonction [Renov.page]. Cette fonction est utile car vous n'avez pas besoin de placer l'original et d'effectuer les réglages de nouveau.

Le master peut se détériorer pendant le processus d'impression d'une grande quantité de feuilles. Dans ces cas-là, en remplaçant le master par un neuf en sélectionnant la fonction [Renov.page] pendant que le réglage du moment demeure tel qu'il est, la qualité d'impression peut être préservée à un niveau constant.



► Veuillez noter que la fonction [Renov.page] n'est pas disponible dans les cas suivants.

- Aucun master n'a encore été créé après avoir actionné l'interrupteur d'alimentation de cette machine.
- Après avoir appuyé sur la touche [RESET].
- Quand la durée qui a été définie dans [Auto-effacement] (📖 127) s'est écoulée.
- Après avoir utilisé la fonction [Confidentiel].
- Quand une erreur s'est produite avant d'avoir terminé la création d'un master.
- Après avoir effectué un [Préconditionn].*

* Vous pouvez utiliser la fonction [Renov.page] avec [Aperçu], [Superposition] ou [Ombre livre].

1 Touchez [Renov.page] sur l'écran de l'onglet [Fonctions].

2 Touchez [Tourner] si nécessaire.



► Le réglage [Tourner] spécifié sur cet écran est également appliqué à [Renouv master auto].

3 Touchez [OK].

Recréer un master automatique [Renouv master auto]

Quand vous imprimez un grand nombre de feuilles, plusieurs milliers par exemple, le master peut se détériorer pendant le processus d'impression.

Si la fonction [Renouv master auto] est activée, le master se crée de nouveau automatiquement à chaque fois qu'un nombre défini de feuilles a été imprimé. Le processus d'impression peut donc continuer.

En remplaçant le master par un neuf avant qu'il ne se détériore, la qualité de l'impression peut être préservée à un niveau constant.



► Il faut sélectionner [MARCHE] pour [Renouv master auto] (📖 128) sous [Admin.].

1 Touchez [Renouvell mast. auto] sur l'écran de l'onglet [Fonctions].



- [Renouv master auto] se désactive dans les cas suivants.
 - Quand [Programme] est activé.
 - Si vous avez appuyé sur la touche [RESET].
 - Quand l'écran de base de création d'un master des données d'original suivantes est affiché.
- Le réglage de [Tourner] spécifié sur l'écran [Renov.page] (📖 85) est également appliqué à [Renouv master auto].

Réglage des conditions d'alimentation et de réception du papier [Ctrl Papier spécia]

Vous pouvez régler les conditions d'alimentation et de réception du papier quand vous utilisez du papier spécial ou si les images imprimées présentent des inégalités ou des parties floues.



► Pour connaître les valeurs de réglage appropriées, consultez votre revendeur ou un représentant du service après-vente agréé.

Réglage de l'alimentation du papier pour le papier spécial

Vous pouvez régler les conditions d'alimentation du papier en fonction des caractéristiques du papier.

1 Touchez [Special Ctrl Papie] sur l'écran de l'onglet [Fonctions].

2 Touchez [Réglage alimen pap].

Ctrl Papier spécia		Fermer
		Entrée/App Réviser
Réglage alimen pap	Limit sup plateau S Qté aliment papier	Auto Auto
Rég éjection pap	Soufflerie Ventilate séparat Ventilateur aspira Ventilat pré-aspir	MARCHE 2 3 ARRET
Plateau réce	Côté Fin	0mm 0mm

3 Touchez [Manuel].

Réglage alimen pap Annuler OK

Auto

Choisir plutôt "Auto"
Pbs aliment papier peuvent se produire
quand "Manuel" est sélectionné

Manuel

4 Réglez chaque élément selon les besoins.

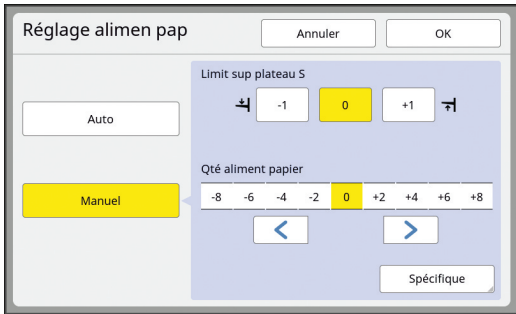

Touchez [Spécifique] pour spécifier [Tempo embrayage ON] et [Tempo embrayage OFF].

5 Touchez [OK].

L'écran [Ctrl Papier spécia] s'affiche.



► Il est utile d'enregistrer les valeurs de réglage que vous avez définies. (88 "Enregistrement des valeurs de réglage")

6 Touchez [Fermer].

Réglage de réception du papier pour le papier spécial

Vous pouvez régler les conditions de réception du papier en fonction des caractéristiques de l'image imprimée et du papier.



► Vous pouvez modifier le réglage par défaut de [Rég. éjection pap.] (124) sous [Admin.].

1 Touchez [Special Ctrl Papie] sur l'écran de l'onglet [Fonctions].

2 Touchez [Rég éjection pap].

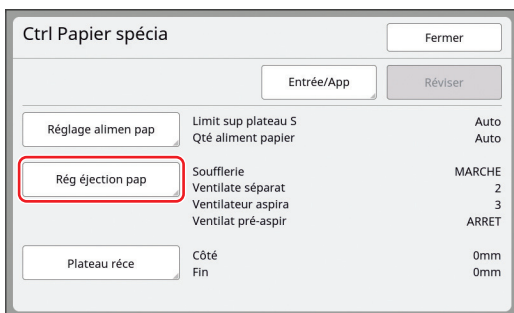

3 Réglez chaque élément selon les besoins.

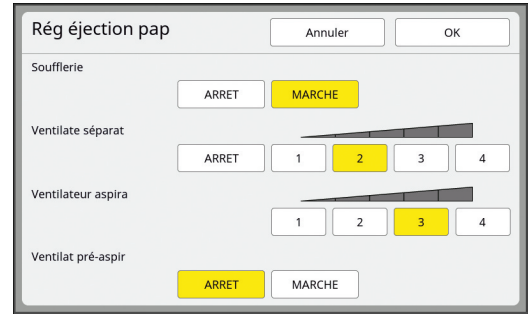

4 Touchez [OK].

L'écran [Ctrl Papier spécia] s'affiche.



► Il est utile d'enregistrer les valeurs de réglage que vous avez définies. (88 "Enregistrement des valeurs de réglage")

5 Touchez [Fermer].

Réglage des guides de réception du papier en option

Si cette machine est équipée du "réceptacle d'empilage à contrôle automatique" en option, [Plateau réce] s'affiche sur l'écran [Ctrl Papier spécia].

Les guides de réception du papier et la butée du papier du "réceptacle d'empilage à contrôle automatique" adoptent automatiquement la position adaptée au format du papier au début de la création de masters ou de l'impression. Vous pouvez régler cette position.

1 Touchez [Special Ctrl Papie] sur l'écran de l'onglet [Fonctions].

2 Touchez [Plateau réce].

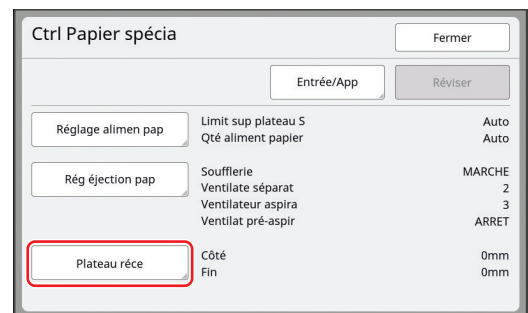

3 Réglez selon les besoins.

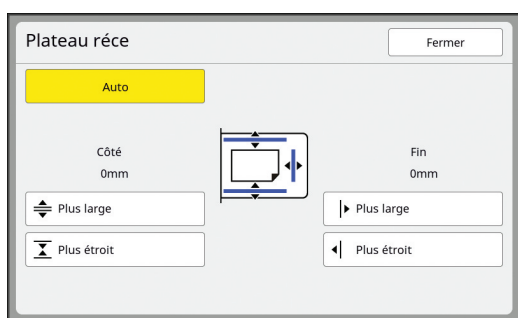

■ [Auto]

Les guides de réception du papier et la butée du papier se mettent automatiquement à la position standard en fonction du format du papier.

■ [Plus large] / [Plus étroit]

Vous pouvez élargir ou réduire le [Côté] (guides de réception du papier) et le [Fin] (butée du papier) par rapport à la position standard. Les résultats du réglage sont appliqués lors du mouvement suivant, quand vous commencez à créer des masters ou à imprimer.



► Vous pouvez aussi élargir le [Côté] (guides de réception du papier) en appuyant sur le [bouton de positionnement des guides du papier] (89) pendant le processus d'impression.

3 Touchez un bouton pour lequel rien n'a encore été enregistré.

Le bouton pour lequel rien n'a encore été enregistré est entouré d'une ligne continue. (Vous ne pouvez pas toucher un bouton grisé car les réglages ont déjà été enregistrés.)

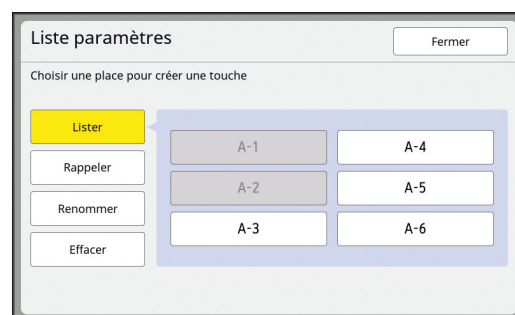

4 Touchez [OK] sur l'écran de confirmation.

Les valeurs du réglage que vous avez définies sont enregistrées et l'écran [Liste paramètres] s'affiche.



► Vous pouvez modifier le nom des valeurs de réglage enregistrées. (89 "Modification du nom des valeurs de réglage")

5 Touchez [Fermer].

L'écran [Ctrl Papier spécia] s'affiche.

Enregistrement des valeurs de réglage

Il est utile d'enregistrer les valeurs de réglage que vous avez définies dans [Réglage alimen pap], [Rég éjection pap] et [Plateau réce] car vous pourrez ainsi utiliser ces valeurs à plusieurs reprises.

1 Modifiez les réglages pour [Réglage alimen pap], [Rég éjection pap] et [Plateau réce].

Pour connaître la procédure à suivre pour effectuer ces réglages, voir 86.

2 Touchez [Entrée/App].

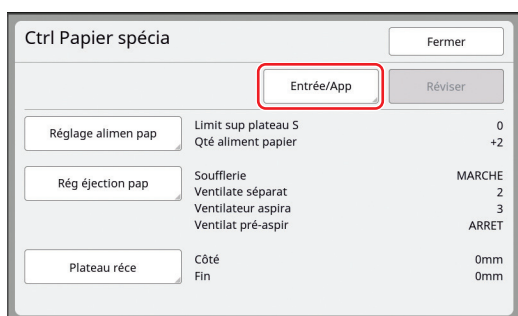

Rappel des valeurs de réglage

1 Touchez [Special Ctrl Papie] sur l'écran de l'onglet [Fonctions].

2 Touchez [Entrée/App].

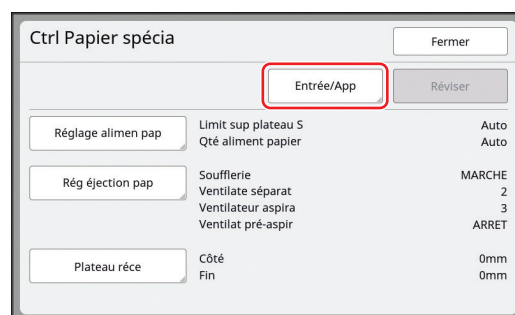

3 Touchez [Rappeler].

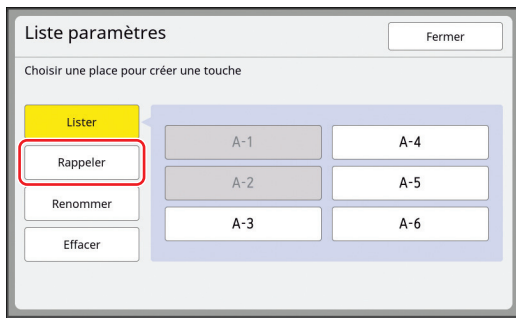

4 Touchez le bouton correspondant aux réglages que vous voulez rappeler.

L'écran [Ctrl Papier spécia] s'affiche. Vérifiez que le nom des valeurs de réglage rappelées s'affiche.

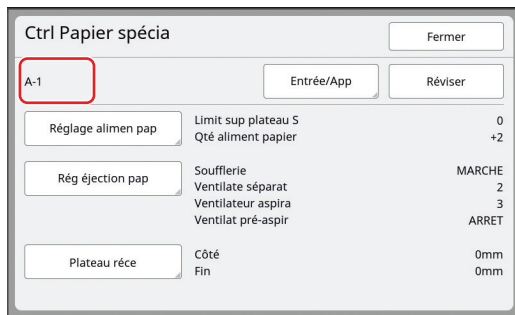

► Vous pouvez modifier et écraser les réglages des valeurs que vous avez rappelées.

([89](#) "Modification des valeurs de réglage")

Modification des valeurs de réglage

1 Rappelez les valeurs de réglage.

Suivez les étapes 1 à 4 de la section "Rappel des valeurs de réglage".

2 Modifiez les réglages pour [Réglage alimen pap], [Rég éjection pap] et [Plateau réce].

Pour connaître la procédure à suivre pour effectuer ces réglages, voir [86](#).

3 Touchez [Réviser].

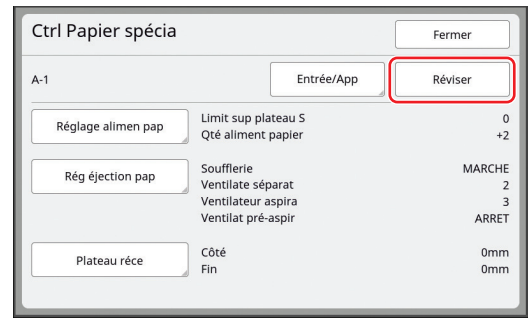

4 Touchez [OK] sur l'écran de confirmation.

Les valeurs de réglage modifiées sont écrasées et l'écran [Ctrl Papier spécia] s'affiche.

Modification du nom des valeurs de réglage

1 Touchez [Special Ctrl Papie] sur l'écran de l'onglet [Fonctions].

4

2 Touchez [Entrée/App].



3 Touchez [Renommer].

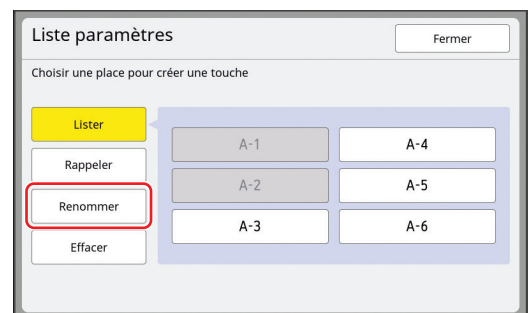

4 Touchez le bouton pour lequel vous souhaitez changer le nom.

5 Changez le nom.

([28](#) "Écran [Renommer]")

6 Après avoir saisi un nouveau nom, touchez [OK].

L'écran [Liste paramètres] s'affiche.

7 Touchez [Fermer].

L'écran [Ctrl Papier spécia] s'affiche.



- ▶ Si le nom est trop grand pour rentrer complètement dans la zone d'affichage, la fin du nom s'affiche sous la forme "...".

Effacement des valeurs de réglage

1 Touchez [Special Ctrl Papie] sur l'écran de l'onglet [Fonctions].

2 Touchez [Entrée/App].

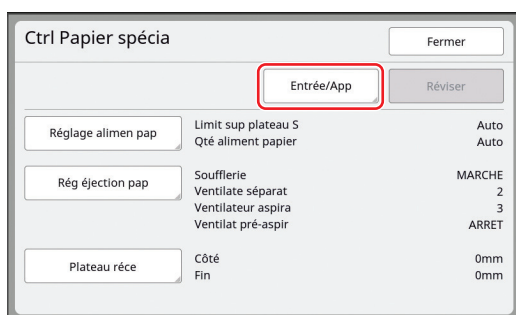

3 Touchez [Effacer].

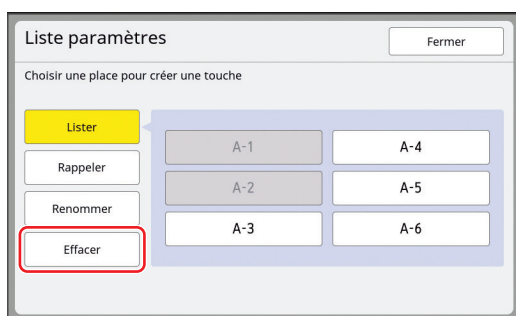

4 Touchez le bouton que vous souhaitez effacer.

5 Touchez [OK] sur l'écran de confirmation.

L'écran [Liste paramètres] s'affiche.

6 Touchez [Fermer].

L'écran [Ctrl Papier spécia] s'affiche.

Réglage de la position des guides d'éjection du papier [Contrôle Guide éjec]

Les guides d'éjection du papier sont utilisés pour éjecter le papier imprimé dans le réceptacle du papier. Normalement, la position des guides d'éjection du papier se règle automatiquement en fonction du format du papier et de la position du levier de réglage de l'alimentation du papier (📖 32). Quand vous utilisez du papier pour lequel la position ne peut pas être réglée automatiquement, activez [Contrôle Guide éjec]. Les guides d'éjection du papier se mettent alors dans une position spéciale.

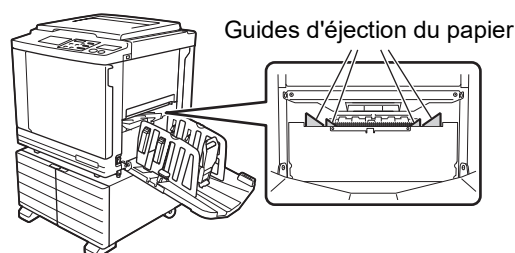

- ▶ Si [Contrôle Guide éjec] ne s'affiche pas, il faudra effectuer des réglages spéciaux. Pour de plus amples informations, consultez votre revendeur ou un représentant du service après-vente agréé.



- ▶ Vous pouvez modifier le réglage par défaut de [Ajust. aile éject.] (📖 124) sous [Admin.].

1 Touchez [Contrôle Guide éjec] sur l'écran de l'onglet [Fonctions].

Surveillance de l'état d'alimentation [DéTECT.alim.double]

Cette machine est équipée de la fonction [DéTECT.alim.double], qui arrête automatiquement l'impression quand elle détecte l'alimentation de plusieurs feuilles de papier en même temps (double alimentation).

La fonction [DéTECT.alim.double] est activée par défaut.

Toutefois, comme cette fonction est définie pour les types de papier normaux, il est possible que la fonction détecte une erreur de l'état de certains papiers même lorsqu'aucune double alimentation ne s'est produite.

Pour éviter ces erreurs de détection, désactivez la fonction [DéTECT.alim.double] dans les cas suivants :

- Une erreur [DéTECT.alim.double] s'affiche de manière répétée alors qu'aucune double alimentation n'a lieu.
- Du papier au fond sombre est utilisé (comme le noir, le rouge ou le bleu foncé).
- La face arrière du papier est déjà imprimée.



► Vous pouvez modifier le réglage par défaut de [DéTECT.alim.double] ([📖 124](#)) sous [Admin.].

- 1** Touchez [DéTECT.ali double] sur l'écran de l'onglet [Fonctions].



Chapitre 5

Fonctions utiles

Fonctions utiles

Pour les détails et la procédure à suivre pour définir chaque fonction, consultez les pages qui sont spécifiées comme référence.

[Programme] (📖 94)

Vous pouvez séparer et trier le papier imprimé en spécifiant un certain nombre de feuilles.

[Tri avec intercalaire] (📖 99)

Vous pouvez utiliser le papier placé sur le bac d'alimentation du papier comme intercalaire pour trier les feuilles imprimées.

[Insertion bandes] (📖 100)

Vous pouvez trier le papier imprimé. (L'inserteur bande optionnel est nécessaire.)

[Mém. trav.] (📖 100)

Vous pouvez enregistrer un ensemble de réglages requis.

[Réservation] (📖 102)

Vous pouvez empêcher l'impression de certaines données indésirables envoyées par un ordinateur.

[Préconditionn.] (📖 103)

Quand le tambour n'a pas été utilisé pendant un certain temps, vous pouvez réduire l'aspect flou de l'encre au début de l'impression.

[Confidentiel] (📖 104)

Vous pouvez jeter le master qui a déjà été créé.

[Mon accès direct] (📖 104)

Vous pouvez sélectionner des fonctions à enregistrer dans la zone d'accès direct de chaque utilisateur.

[Affichage compteur] (📖 106)

Vous pouvez vérifier les totaux accumulés pour le nombre de processus de création de master et le nombre de copies qui ont été imprimées.

[Rapport cpteur ID] (📖 107)

Vous pouvez imprimer les totaux du nombre de processus de création de masters et du nombre de copies imprimées.

[Service Info mail] (📖 111)

Vous pouvez envoyer l'historique des opérations de cette machine à des adresses e-mail qui ont été spécifiées d'avance.

[Editeur]

Cette fonction permet de scanner des originaux papier puis d'éditer les originaux scannés et séparer les couleurs.

Pour de plus amples informations, consultez le manuel de l'utilisateur de l'Éditeur RISO.

Impression d'originaux triés [Programme]

Vous pouvez séparer le nombre de copies à imprimer pour chaque jeu ou chaque original. Lorsque le processus d'impression s'arrête pendant quelques secondes après l'impression du nombre spécifié de copies (pour chaque jeu ou chaque original), vous pouvez trier le papier imprimé.



- ▶ Vous ne pouvez pas utiliser cette fonction avec [Renouv master auto] (📖 86).
- ▶ Cette fonction est utile quand elle est utilisée avec [Tri avec intercalaire] (📖 99) parce que le papier imprimé est trié conformément à chaque séparation spécifiée à l'aide d'une intercalaire.
- ▶ Cette fonction est utile quand elle est utilisée avec [Insertion bandes] (📖 100), parce que le papier imprimé est ordonné conformément à chaque séparation spécifiée à l'aide d'une bande. L'inserteur bande optionnel est nécessaire pour utiliser [Insertion bandes].

■ Types de [Programme]

[Mode page seule] :

Vous pouvez définir un nombre différent de copies à imprimer pour un original d'une seule page.

Il y a deux méthodes de réglage : [Mode Groupe] et [Mode AnnéeXclasse].



- ▶ Sous Admin. - [Mode page seule] (📖 123), vous pouvez changer de mode entre [Mode Groupe] et [Mode AnnéeXclasse].

• [Mode Groupe]

Vous pouvez définir le nombre de copies à imprimer pour chaque "jeu".

Les "jeux" peuvent être eux-mêmes organisés en un "groupe".

Il est possible de définir jusqu'à 9 999 copies × 99 jeux × 150 groupes.

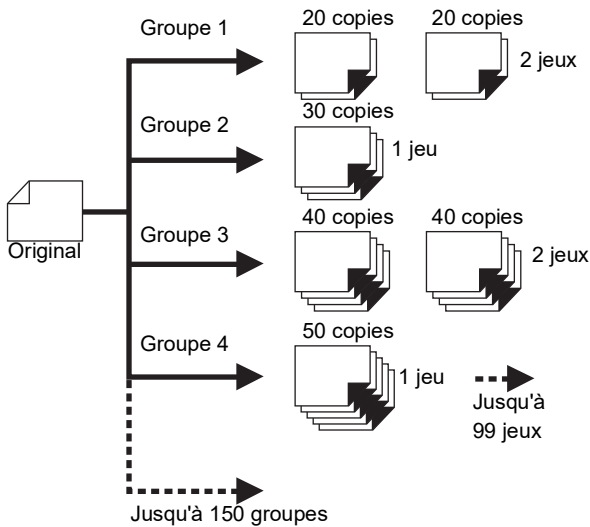

- **[Mode AnnéeXclasse]**
 Vous pouvez définir le nombre de copies à imprimer pour chaque section et chaque classe.
 Il est possible de définir jusqu'à 9 999 copies × 10 sections × 15 classes.

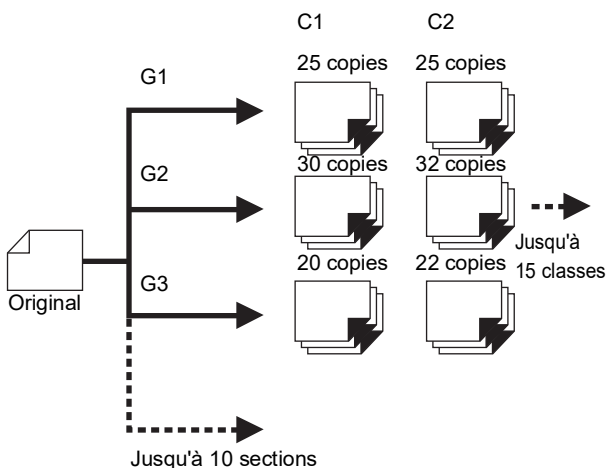

- **[Mode multi-page] :**
 Vous pouvez définir différents nombres de copies pour plusieurs originaux.
 Il est possible de configurer 9999 copies × 20 originaux.

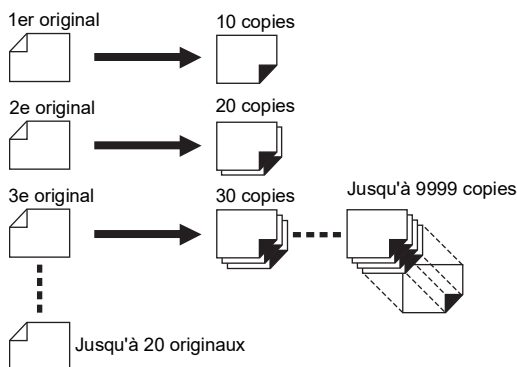

■ Comment utiliser [Programme]

- Les deux méthodes suivantes peuvent être utilisées.
- Pour imprimer sans enregistrer de réglages de programme (📖 95 "Réglage de [Mode page seule]" / 📖 96 "Réglage de [Mode multi-page]")
 - Pour imprimer en rappelant un réglage [Programme] enregistré (📖 97 "Rappel de [Programme]")

Réglage de [Mode page seule]

1 Touchez [Programme] sur l'écran de l'onglet [Fonctions].

L'écran [Type programme] s'affiche.

- ▶ Vous pouvez également afficher l'écran [Type programme] en appuyant sur la touche [P].

2 Touchez [Pge simple].

Un des écrans de mode suivants s'affiche, selon le réglage de [Mode page seule] (📖 123) sous [Admin.].
 Pour [Mode Groupe]

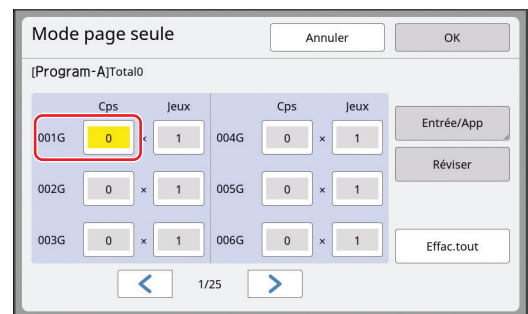

Pour [Mode AnnéeXclasse]

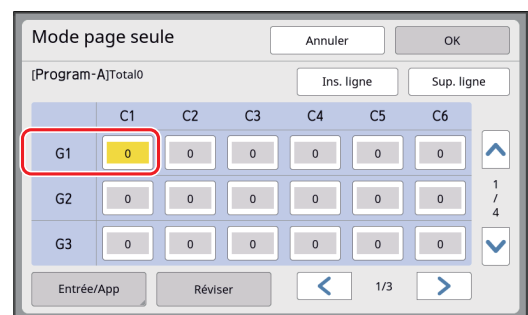

- ▶ Dans [Mode AnnéeXclasse], vous pouvez modifier le nom de l'étiquette à afficher. (📖 141 "Renommer l'étiquette du Mode page seule (Mode AnnéeX-classe) [Renommer étiquProg]")

3 Utilisez le pavé numérique pour saisir un chiffre dans le champ de saisie.

Le champ de saisie mis en surbrillance est ciblé pour la saisie.

- Vous pouvez appuyer sur la touche [x] pour changer la cible de saisie. (Dans [Mode Groupe], vous pouvez aussi appuyer sur la touche [*] pour changer la cible.)
- Vous pouvez aussi toucher directement le champ de saisie pour changer la cible.



- ▶ Le nombre total de copies saisi s'affiche en haut de l'écran.
- ▶ Dans [Mode Groupe], touchez [Effac.tout] pour effacer toutes les valeurs que vous avez saisies.
- ▶ Dans [Mode AnnéeXclasse], touchez le bouton [Ins. ligne] pour insérer une ligne à côté de la ligne cible. Touchez aussi le bouton [Sup. ligne] pour supprimer la ligne cible.



- ▶ Pour enregistrer le [Programme] défini sur cet écran, touchez [Entrée/App] avant de sélectionner [OK]. Ensuite, passez à l'étape 3 de la section "Enregistrement de [Programme]" (97).

4 Touchez [OK].

L'écran de base s'affiche de nouveau. Quand vous appuyez sur la touche [START], l'impression peut se faire selon le [Programme] que vous avez défini.



- ▶ L'impression démarre par le dernier groupe ou jeu et se réalise dans l'ordre inverse. (Exemple : [003G] → [002G] → [001G]) Ceci garantit que [001G] ou [G1 C1] est placé en haut des feuilles imprimées dans le bac d'empilage.

Réglage de [Mode multi-page]

1 Touchez [Programme] sur l'écran de l'onglet [Fonctions].

L'écran [Type programme] s'affiche.



- ▶ Vous pouvez aussi afficher l'écran [Type programme] en appuyant sur la touche [P].

2 Touchez [Pg multipl].

3 Saisissez une valeur dans [Cps] à l'aide des touches numériques.

Vous pouvez saisir une valeur dans le champ de saisie actif.

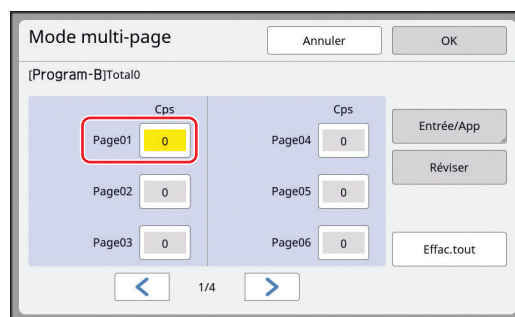

4 Passez à la cible à saisir pour le champ suivant.

- Appuyez sur la touche [+] ou sur la touche [*].
 - Il est également possible de sélectionner le champ de saisie en touchant la cible.
- Répétez les étapes 3 à 4 selon les besoins.



- ▶ Pour effacer toutes les valeurs saisies, touchez [Effac.tout].
- ▶ Le total du nombre de copies saisi s'affiche en haut de l'écran.



- ▶ Si vous voulez enregistrer les programmes définis sur cet écran, touchez [Entrée/App] avant [OK]. Puis passez à l'étape 3 de la section "Enregistrement de [Programme]" (97).

5 Touchez [OK].

L'écran de base s'affiche.
 Quand vous appuyez sur la touche [START], l'impression peut être effectuée conformément au programme que vous avez défini.

- ▶ Quand l'alimentateur automatique de documents optionnel n'est pas installé, l'impression s'effectue à partir du dernier original dans l'ordre inverse. (Exemple : [Page 03] -> [Page 02] -> [Page 01])
- ▶ Quand l'alimentateur automatique de documents optionnel est installé, l'impression s'effectue à partir du premier original. (Par exemple, [Page 01] -> [Page 02] -> [Page 03])

Annulation [Programme]

1 Touchez [Programme] sur l'écran de l'onglet [Fonctions].

L'écran [Type programme] s'affiche.

- ▶ Vous pouvez aussi afficher l'écran [Type programme] en appuyant sur la touche [P].

2 Touchez [Annuler].

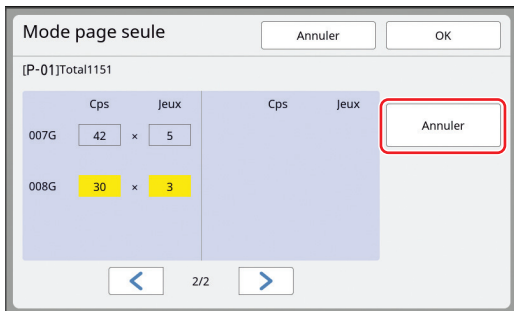

3 Touchez [OK].

Enregistrement de [Programme]

Il est utile d'enregistrer un programme que vous utilisez fréquemment.

Vous pouvez enregistrer un total de 12 programmes [Mode page seule] et [Mode multi-page].

1 Créez un programme.

- Effectuez l'un des réglages suivants.
- Étapes 1 à 3 de la section "Réglage de [Mode page seule]" (95)
 - Étapes 1 à 4 de la section "Réglage de [Mode multi-page]" (96)

2 Touchez [Entrée/App].

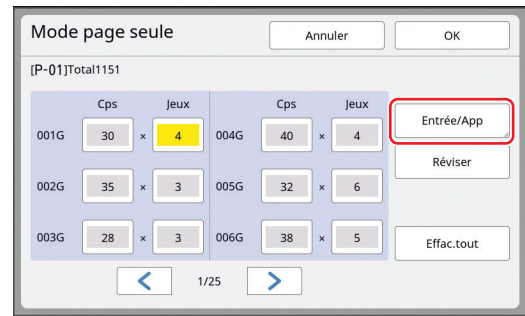

3 Touchez un bouton pour lequel rien n'a encore été enregistré.

Le bouton pour lequel rien n'a encore été enregistré est entouré d'une ligne continue. (Vous ne pouvez pas toucher un bouton grisé car les réglages ont déjà été enregistrés.)

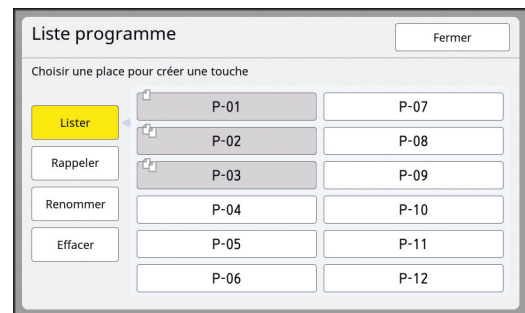

Un écran de confirmation s'affiche.

4 Touchez [OK] sur l'écran de confirmation.

Le programme qui a été créé est enregistré et l'écran [Liste programme] s'affiche.

- ▶ Vous pouvez modifier le nom du programme enregistré. (98 "Modification du nom de [Programme]")

5 Touchez [Fermer].

L'écran de réglage [Programme] s'affiche.

- Quand vous touchez [OK], l'impression peut s'effectuer conformément aux réglages du programme enregistré.
- Quand vous touchez [Annuler], l'écran de base s'affiche et [Programme] reste désactivé.

Rappel de [Programme]

1 Touchez [Programme] sur l'écran de l'onglet [Fonctions].

L'écran [Type programme] s'affiche.



- Vous pouvez aussi afficher l'écran [Type programme] en appuyant sur la touche [P].

2 Touchez [Liste programme].

3 Touchez le bouton correspondant aux réglages que vous voulez rappeler.

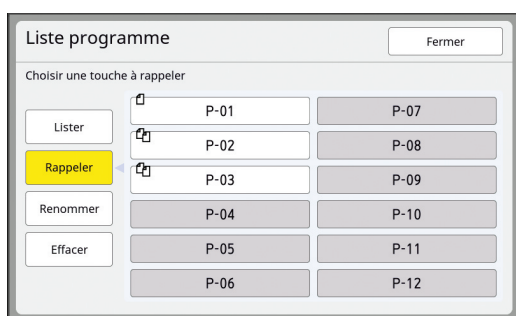

- L'icône sur le bouton indique le type de programme.

☐ : [Mode page seule]
☑ : [Mode multi-page]

4 Touchez [OK] sur l'écran de confirmation.

L'écran de base s'affiche. Quand vous appuyez sur la touche [START], l'impression s'effectue conformément au programme que vous avez défini.

Modification des réglages de [Programme]

1 Rappeler un programme.

Suivez les étapes 1 à 3 de la section "Rappel de [Programme]".

2 Modifiez les réglages du programme.

Modifiez le nombre de copies et le nombre de jeux.

3 Touchez [Réviser].



4 Touchez [OK] sur l'écran de confirmation.

L'écran de réglage [Programme] s'affiche.

- Quand vous touchez [OK], l'impression peut s'effectuer conformément aux réglages du programme modifiés.
- Quand vous touchez [Annuler], l'écran de base s'affiche et [Programme] reste désactivé.

Modification du nom de [Programme]

1 Touchez [Programme] sur l'écran de l'onglet [Fonctions].

L'écran [Type programme] s'affiche.



- Vous pouvez aussi afficher l'écran [Type programme] en appuyant sur la touche [P].

2 Touchez [Liste programme].

3 Touchez [Renommer].

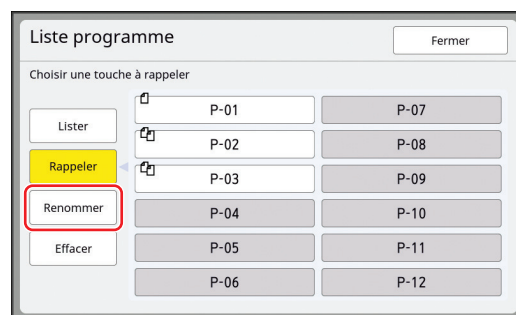

4 Touchez le bouton pour lequel vous souhaitez changer le nom.

5 Changez le nom.

(28 "Écran [Renommer]")

6 Après avoir saisi un nouveau nom, touchez [OK].

L'écran de réglage [Liste programme] s'affiche.



- Si le nom est trop grand pour rentrer complètement dans la zone d'affichage, la fin du nom s'affiche sous la forme "...".

7 Touchez [Fermer].

L'écran de réglage [Type programme] s'affiche.

8 Touchez [Fermer].

L'écran de base s'affiche.

Effacement de [Programme]**1 Touchez [Programme] sur l'écran de l'onglet [Fonctions].**

L'écran [Type programme] s'affiche.

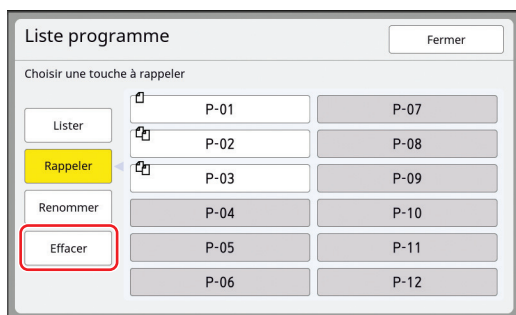

- ▶ Vous pouvez aussi afficher l'écran [Type programme] en appuyant sur la touche [P].

2 Touchez [Liste programme].**3 Touchez [Effacer].****4 Touchez le bouton que vous souhaitez effacer.****5 Touchez [OK] sur l'écran de confirmation.**

L'écran de réglage [Liste programme] s'affiche.

6 Touchez [Fermer].

L'écran de réglage [Type programme] s'affiche.

7 Touchez [Fermer].

L'écran de base s'affiche.

Insertion d'une intercalaire [Tri avec intercalaire]

Vous pouvez utiliser le papier placé sur le bac d'alimentation du papier comme intercalaire pour trier les feuilles imprimées.

- Quand vous imprimez avec la fonction [Marche automatique] activée après avoir placé les originaux dans l'alimentateur automatique de documents, activez [Tri avec intercalaire] pour insérer une intercalaire (feuille blanche) chaque fois que l'original change.
- Quand vous utilisez [Programme] (📖 94) en même temps que [Tri avec intercalaire], une intercalaire (feuille blanche) est insérée entre chaque séparation de l'impression.
- Quand cette fonction est utilisée avec [Renouv master auto] (📖 86), une intercalaire (feuille vierge) est insérée avant la nouvelle création de master et après la copie d'essai.



- ▶ La fonction [Tri avec intercalaire] peut être utilisée quand les papiers suivants sont placés sur le bac d'alimentation du papier :

(Formats standard)

SJ9390 : A3, B4, A4 ou Foolscap

(Formats personnalisés)

210 mm × 280 mm à 297 mm × 432 mm
(8 1/4 pouces × 11 1/32 pouces à 11 11/16 pouces × 17 pouces)

- ▶ Il est possible que les intercalaires et les feuilles imprimées soient maculées d'encre.



- ▶ Cette fonction fonctionne uniquement quand [Programme] (📖 94) ou [Marche automatique] (📖 29) est sur [MARCHE].
- ▶ Vous ne pouvez pas utiliser cette fonction avec les fonctions suivantes.
 - [Intervalle] (📖 85).
 - [Insertion bandes] (📖 100).
 - [160ppm] et [200ppm] sous [SPEED] (📖 82).
- ▶ Vous pouvez modifier le réglage par défaut de [Param. tri/interc.] (📖 124) sous [Admin.].

1 Touchez [Tri avec intercalaire] sur l'écran de l'onglet [Fonctions].

Utilisation de l'inserteur bande [Insertion bandes]

Vous pouvez utiliser la fonction [Insertion bandes] après avoir installé l'inserteur bande optionnel.

- Quand vous imprimez avec la fonction [Marche automatique] activée après avoir placé les originaux dans l'alimentateur automatique de documents, activez [Insertion bandes] pour insérer une bande chaque fois que l'original change.
- Quand vous utilisez aussi [Programme] (📖 94) en même temps, une bande est insérée lors de chaque séparation de l'impression.
- Quand cette fonction est utilisée avec [Renouv master auto] (📖 86), un morceau de ruban est inséré avant la nouvelle création de master et après la copie d'essai.

Pour de plus amples informations, consultez le manuel de l'utilisateur de l'inserteur bande.



- ▶ Cette fonction fonctionne uniquement quand [Programme] (📖 94) ou [Marche automatique] (📖 29) est sur [MARCHE].
- ▶ Vous ne pouvez pas utiliser cette fonction avec la fonction suivante :
 - [Tri avec intercalaire] (📖 99)
- ▶ Vous pouvez modifier le réglage par défaut de [Séparation bande] (📖 124) sous [Admin.].

1 Touchez [Insertion bandes] sur l'écran de l'onglet [Fonctions].

Utilisation des réglages enregistrés [Mém. trav.]

Vous pouvez enregistrer un ensemble de réglages requis. Cette fonction est utile car les mêmes réglages peuvent être rappelés pour être utilisés.

Enregistrement de [Mém. trav.]

- Définissez les fonctions requises.**
 - (📖 52 "Fonctions pour la création de masters")
 - (📖 82 "Fonctions pour l'impression")
 - (📖 94 "Fonctions utiles")

- Touchez [Mémoire travaux] sur l'écran de l'onglet [Fonctions].**

L'écran [Mém. trav.] s'affiche.



- ▶ Vous pouvez aussi afficher l'écran [Mém. trav.] en appuyant sur la touche [*].

- Touchez un bouton pour lequel rien n'a encore été enregistré.**

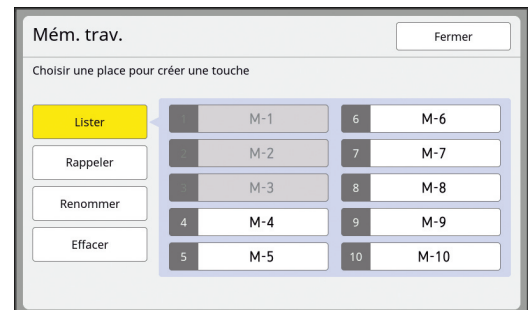

- ▶ Vous ne pouvez pas toucher un bouton grisé car les réglages ont déjà été enregistrés.

- Vérifiez les réglages.**

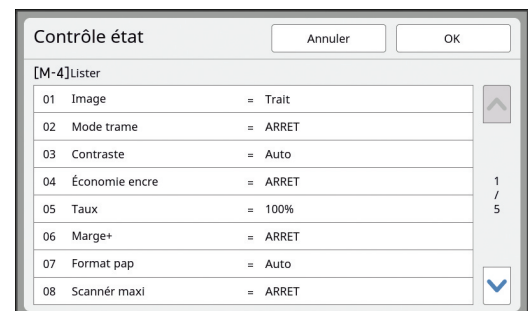

Touchez [▼] pour vérifier tous les éléments de la liste.



► Pour modifier le réglage de n'importe quelle fonction, touchez [Annuler] puis [Fermer] pour revenir à l'écran de base. Ensuite, révissez le réglage de la fonction.

5 Touchez [OK].
L'écran [Mém. trav.] s'affiche.

6 Touchez [Fermer].
L'écran de base s'affiche.

Rappel de [Mém. trav.]

1 Touchez [Mémoire travaux] sur l'écran de l'onglet [Fonctions].
L'écran [Mém. trav.] s'affiche.



► Vous pouvez aussi afficher l'écran [Mém. trav.] en appuyant sur la touche [*].

2 Touchez [Rappeler].

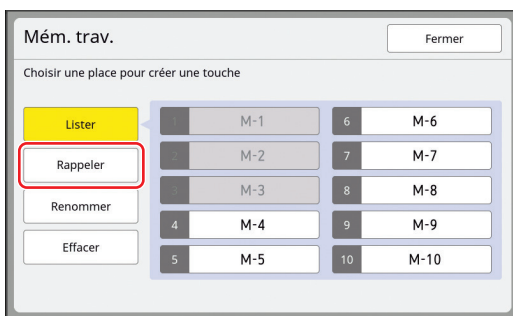

3 Touchez le bouton correspondant aux réglages que vous voulez rappeler.
L'écran [Contrôle état] s'affiche.



► Vous pouvez aussi afficher l'écran [Contrôle état] en appuyant sur les touches numériques correspondant au numéro de mémoire adéquat.

- Numéros [1] à [9] : Appuyez sur la touche correspondante de "1" à "9".
- Numéro [10] : Appuyez sur la touche "0".

4 Vérifiez les réglages.

5 Touchez [OK].
Les réglages sont appliqués, puis l'écran de base s'affiche.

Modification du nom de [Mém. trav.]

1 Touchez [Mémoire travaux] sur l'écran de l'onglet [Fonctions].
L'écran [Mém. trav.] s'affiche.



► Vous pouvez aussi afficher l'écran [Mém. trav.] en appuyant sur la touche [*].

2 Touchez [Renommer].

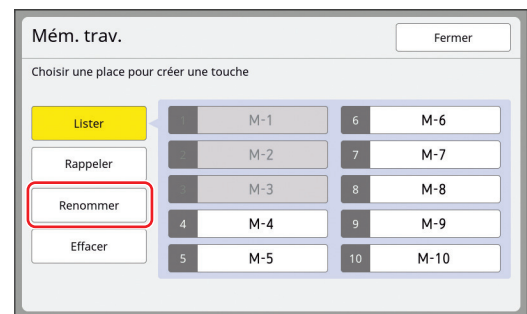

3 Touchez le bouton pour lequel vous souhaitez changer le nom.

4 Changez le nom.
(28 "Écran [Renommer]")

5 Après avoir saisi un nouveau nom, touchez [OK].
L'écran [Mém. trav.] s'affiche.



► Si le nom est trop grand pour rentrer complètement dans la zone d'affichage, la fin du nom s'affiche sous la forme "...".

6 Touchez [Fermer].
L'écran de base s'affiche.

Effacement de [Mém. trav.]

1 Touchez [Mémoire travaux] sur l'écran de l'onglet [Fonctions].
L'écran [Mém. trav.] s'affiche.



► Vous pouvez aussi afficher l'écran [Mém. trav.] en appuyant sur la touche [*].

2 Touchez [Effacer].

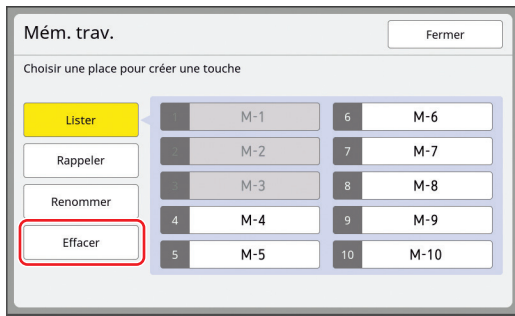

3 Touchez le bouton que vous souhaitez effacer.

L'écran [Contrôle état] s'affiche.

4 Vérifiez les réglages.

Vérifiez si le réglage peut être effacé.

5 Touchez [OK].

L'écran [Mém. trav.] s'affiche.

6 Touchez [Fermer].

L'écran de base s'affiche.

Prolongation de la période de réservation [Réservation]

Cette fonction est utile quand cette machine est connectée à un ordinateur.

Pendant une opération d'impression sur cette machine, il est possible qu'une autre personne envoie des instructions d'impression de données d'original depuis un ordinateur.

Même si cette machine n'a pas été touchée après la fin de l'opération, la création du master des données de l'original reçues ne démarre pas tant qu'un certain temps ne s'est pas écoulé. Cette durée d'attente est appelée "Période réservat".

Une fois la période de réservation écoulée, une autre création de master de données d'original démarre. Par conséquent, le master qui était utilisé est mis au rebut. La valeur par défaut pour la période de réservation est de 15 secondes. Vous pouvez prolonger cette période sur l'écran [Admin.] jusqu'à 60 secondes. Si vous voulez continuer l'impression avec le master que vous êtes actuellement en train d'utiliser, activez [Réservation]. Vous pouvez prolonger la période de réservation jusqu'à 30 minutes.



- ▶ Vous pouvez modifier la période de réservation dans [Période réservat] (📖 127) sous [Admin.].
- ▶ Vous pouvez modifier la durée de prolongation quand [Réservation] est activé dans [Ex. Période résér] (📖 127) sous [Admin.].

■ Le décompte de la période de réservation ne démarre pas pendant les opérations suivantes.

- Tant qu'une opération (création de master, processus d'impression, etc.) est en cours sur cette machine.
- Tant qu'une touche ou un bouton quelconque du panneau de contrôle est en train d'être utilisé(e).
- Tant qu'un écran de réglage est affiché.
- Tant qu'un écran d'erreur ou d'avertissement est affiché.
- Jusqu'à 3 minutes après être passé en mode de création de master.

■ Les fonctions suivantes ne s'effectuent pas pendant la période prolongée de la période de réservation.

- [Sommeil auto] (📖 127), [Hors tension auto] (📖 127) : Ces fonctions s'effectuent en fonction du temps mesuré à partir de la fin de la période réglée dans [Réservation].
- [Programme d'arrêt] (📖 127) : Cette fonction ne s'effectue pas jusqu'à l'heure programmée le jour suivant.

1 Touchez [Réservation] sur l'écran de l'onglet [Fonctions].



- ▶ Si vous souhaitez imprimer des données d'original pendant [Période réservat], touchez [Pause] (📖 41) sur l'écran de l'onglet [De base].

Comment éviter le maculage de l'encre [Préconditionn]

Quand cette machine n'a pas été utilisée pendant longtemps ou après le remplacement du tambour, il est possible que plusieurs feuilles imprimées soient trop claires au début de l'impression. Quand vous activez [Préconditionn], l'opération visant à s'assurer que l'encre est utilisable et stable s'effectue pendant la création du master.

Cette fonction permettant d'obtenir des copies claires depuis le début, vous pouvez ainsi économiser du papier.



► **[Préconditionn] est une fonction qui s'effectue pendant la création du master. Si vous n'effectuez que le processus d'impression, [Préconditionn] ne s'effectue pas.**

► **Quand la fonction [Préconditionn] est effectuée, le temps nécessaire pour la création d'un master devient plus long.**





► Vous pouvez régler [Préconditionn] de sorte que cette fonction s'effectue automatiquement pendant la création suivante d'un master si le tambour n'a pas été utilisé pendant longtemps. Vous pouvez modifier le réglage dans [Précondition. auto] (📖 128) sous [Admin.].

1 Touchez [Préconditionn] sur l'écran de l'onglet [Fonctions] de l'écran de base de création de masters.



Quand la fonction [Préconditionn] est activée, l'icône affichée dans la zone de message de l'écran de base de création de master change.

[Préconditionn]	Icône
ARRÊT	 (Icône blanche sur une base verte)
MARCHE	 (Icône verte sur une base jaune-verte)

Quand vous placez un original et appuyez sur la touche [START], [Préconditionn] s'effectue pendant la création du master.

Empêcher la copie de documents confidentiels [Confidentiel]

Après l'impression, le master qui a été créé est toujours chargé sur le tambour et prêt pour l'impression.

Quand la fonction [Confidentiel] est activée, le master qui a été créé est mis au rebut. Vous pouvez donc ainsi éviter l'impression non autorisée de documents confidentiels.

Quand un master vierge est chargé sur le tambour, il sert également de couverture pour empêcher que l'encre du tambour ne sèche quand aucune impression n'est effectuée pendant un certain temps.



- ▶ Vous pouvez configurer un réglage pour le processus [Confidentiel], ce qui est recommandé après l'impression. (146 "Gestion du master usagé [Protéger]")

1 Touchez [Confidentiel] sur l'écran de l'onglet [Fonctions].

2 Touchez [OK].

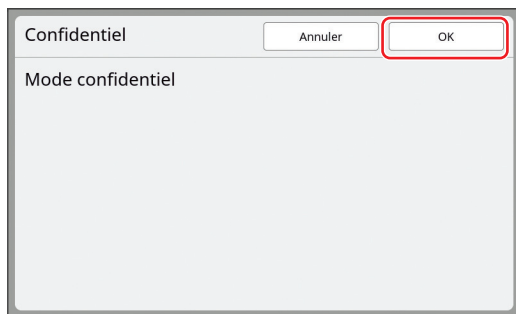

Le master sur le tambour est mis au rebut et un master vierge est chargé.



- ▶ Le processus [Confidentiel] efface l'image qui est enregistrée provisoirement dans cette machine. Par conséquent, la fonction [Renov.page] (85) ne peut pas être effectuée pour le tambour sur lequel la fonction [Confidentiel] est exécutée.

Enregistrement des fonctions utilisées fréquemment pour chaque utilisateur [Mon accès direct]

Si vous effectuez l'opération d'authentification pour utiliser cette machine, vous pouvez changer les fonctions à enregistrer dans la zone d'accès direct sur l'écran de l'onglet [De base] comme vous le voulez. [Affich. ImprRapide] (122) : Quand [Affiché] est sélectionné

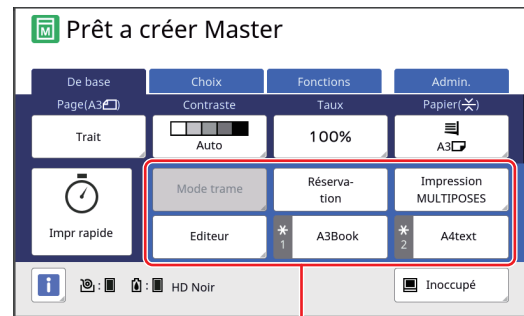

Zone d'accès direct

[Affich. ImprRapide] (122) : Quand [Aucun affichage] est sélectionné

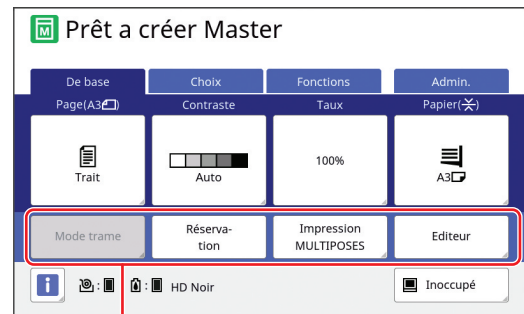

Zone d'accès direct

Vous pouvez enregistrer une fonction dans la zone d'accès direct dans les modes suivants.

- Mode de création de masters
- Mode d'impression
- Mode de scannérisation



- ▶ [Haut/Gestion complète] doit avoir été défini pour [Niveau gestion] dans [Manage utilisateur] (135).



- ▶ En utilisant [Entrée Accès Direc] (130) sous [Admin.], un administrateur peut modifier la zone d'accès direct de tous les utilisateurs en même temps.



► Vous pouvez sélectionner [Admin.] - [Affich. ImprRapide] (📖 122) pour changer entre afficher ou masquer [Impr rapide] (📖 79) dans le mode de création de master. Quand réglé sur [Affiché], vous pouvez sélectionner [Admin.] - [Entrée Accès Direc] (📖 130) pour enregistrer ou modifier le bouton 5 (*1) ou le bouton 6 (*2) dans la zone d'accès direct du mode de création de master. Toutefois, vous ne pouvez pas enregistrer ni changer le bouton 5 ou le bouton 6 dans [Mon accès direct].

1 Touchez [Mon accès direct] sur l'écran de l'onglet [Fonctions].

2 Touchez l'onglet du mode où vous voulez enregistrer une fonction.

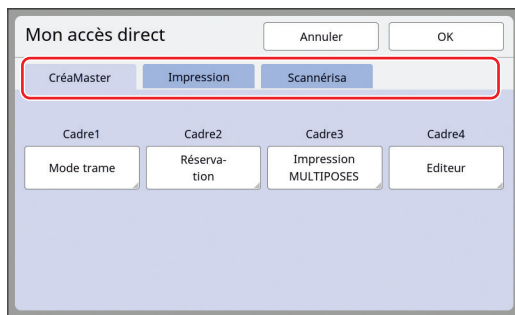

3 Touchez le bouton de fonction que vous souhaitez enregistrer.

Vous pouvez également toucher le bouton pour lequel une fonction a déjà été enregistrée pour le changer par une autre fonction.

4 Touchez le nom de la fonction à enregistrer.

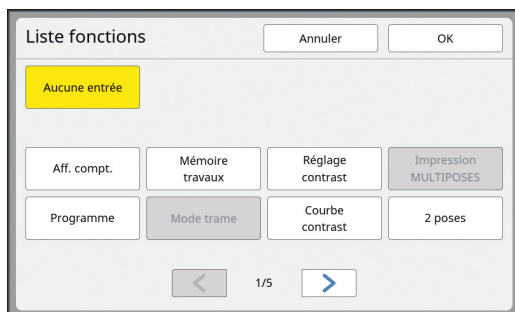

- Touchez [<] ou [>] pour changer l'affichage.
- Si vous ne voulez enregistrer aucune fonction, touchez [Aucune entrée].
- Vous ne pouvez pas toucher une fonction qui a déjà été enregistrée.

5 Touchez [OK].

L'écran [Mon accès direct] s'affiche. Quand vous voulez enregistrer un autre bouton de fonction, répétez les étapes 3 à 5.

6 Touchez [OK].

Affichage des comptes accumulés [Affichage compteur]

Vous pouvez vérifier les totaux accumulés du nombre de processus de création de masters et du nombre de feuilles imprimées.

- 1 Touchez [Aff. compt.] sur l'écran de l'onglet [Fonctions].
- 2 Vérifiez le contenu sur l'affichage.

Aff. compt.		Fermer
A4/Letter & plus petit	25,000	
Au-dessus de A4/Letter	25,000	
Total	50,000	
A3/Largeur Compteur master	25,000	
A4W/LatéralW Compteur master	25,000	
Compteur master total	50,000	
Tambour d'impression	100,000	
Compteur réglable	0	◀ C

■ [A4/Letter & plus petit], [Au-dessus de A4/Letter]

Montre le nombre accumulé des copies qui ont été imprimées sur cette machine pour chaque format.

La valeur n'inclut pas les copies d'essai imprimées pendant la création de masters.

■ [Total] (compteur total)

Montre le nombre accumulé des copies qui ont été imprimées sur cette machine.

La valeur n'inclut pas les copies d'essai imprimées pendant la création de masters.

■ [A3/Largeur Compteur master], [A4W/LatéralW Compteur master]

Montre le nombre accumulé des processus de création de masters qui ont été effectués sur cette machine pour chaque format de master. Cette valeur inclut le total des actions de [Préconditionn] (📖 103) et de [Confidentiel] (📖 104) qui ont été effectuées.

■ [Compteur master total]

Montre le nombre accumulé des processus de création de masters qui ont été effectués sur cette machine.

Cette valeur inclut le total des actions de [Préconditionn] et de [Confidentiel] qui ont été effectuées.

■ [Tambour d'impression]

Montre le nombre accumulé des copies qui ont été imprimées à l'aide du tambour actuel.

Cette valeur inclut le nombre de copies d'essai imprimées pendant la création de masters.

Pour vérifier le nombre accumulé des copies qui ont été imprimées à l'aide d'un autre tambour, changez le tambour puis affichez de nouveau l'écran [Affichage compteur].

■ [Compteur réglable]

Compte et montre le nombre de copies qui ont été imprimées.

La valeur n'inclut pas les copies d'essai imprimées pendant la création de masters.

Touchez [◀C] pour réinitialiser le compteur à [0]. Par exemple, ce compteur est utile quand vous voulez vérifier le nombre de copies qui sont imprimées par jour. Dans ce cas, réinitialisez le compteur à [0] au début de la journée puis vérifiez le compteur à la fin de l'opération.

- 3 Touchez [Fermer].

Calcul du nombre total de copies [Rapport cpteur ID]

Vous pouvez imprimer le nombre total de processus de création de masters et le nombre total de feuilles imprimées pour tous les utilisateurs. Vous pouvez aussi enregistrer ces données dans un fichier.



- Pour gérer et calculer le nombre total de copies, [Haut/Gestion complète] doit avoir été défini pour [Niveau gestion] dans [Manage utilisateur] (📖 135).

[Sortie rapport]

1 Touchez [Cpteur ID Rapport] sur l'écran de l'onglet [Fonctions].

L'écran [Rapport cpteur ID] s'affiche.

2 Sélectionnez une méthode pour [Sortie rapport].

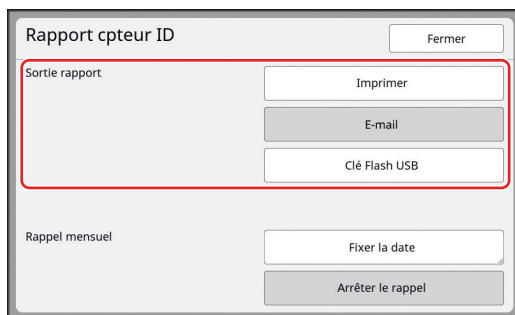

■ [Imprimer]

Touchez ce bouton pour imprimer le rapport du nombre total sur cette machine.

■ [E-mail]

Touchez ce bouton pour envoyer un fichier au format CSV aux adresses e-mail qui ont été spécifiées d'avance.



- Si [E-mail] ne s'affiche pas, il faudra effectuer des réglages spéciaux. Pour de plus amples informations, consultez votre revendeur ou un représentant du service après-vente agréé.
- Si [E-mail] est grisé, les réglages requis n'ont pas été effectués. Pour la procédure à suivre pour définir cette fonction, voir [Rapport cpteur ID] (📖 109).

■ [Clé Flash USB]

Touchez ce bouton pour enregistrer le fichier au format CSV dans une clé Flash USB. Avant de toucher [Cpteur ID Rapport], vous devez insérer la clé Flash USB dans le port USB.

Réglage du jour de notification pour l'émission du nombre total

Vous pouvez afficher l'écran du rapport pour [Sortie rapport] (📖 175) à la date spécifiée chaque mois.

1 Touchez [Cpteur ID Rapport] sur l'écran de l'onglet [Fonctions].

2 Touchez [Fixer la date].

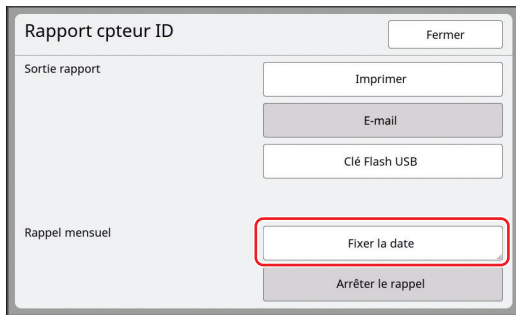

3 Touchez [MARCHE].

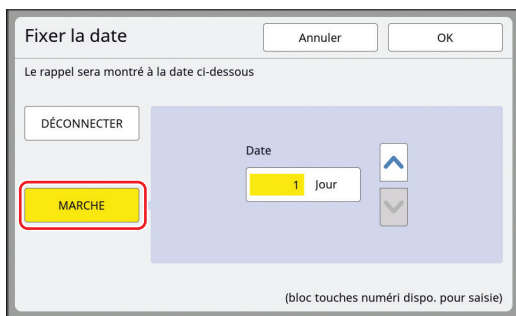

4 Définissez le jour de la notification.

Vous pouvez définir la date en utilisant une des méthodes suivantes.

- En saisissant une valeur numérique à l'aide des touches numériques.
- En touchant [▼] ou [▲].



- ▶ Quand vous définissez n'importe quelle date entre le [29] et le [31], l'écran du rapport s'affiche le dernier jour du mois si la date spécifiée n'existe pas dans le mois, par exemple en février.

5 Touchez [OK].

L'écran [Rapport cpteur ID] s'affiche.

6 Touchez [Fermer].



- ▶ Une fois que vous avez spécifié une date pour [Fixer la date], un écran d'avertissement s'affiche chaque fois que la machine est mise sous tension jusqu'à ce que la fonction [Sortie rapport] (📖 107) soit effectuée. Si vous ne souhaitez pas effectuer [Sortie rapport] pour le mois actuel, touchez [Arrêter le rappel] sur l'écran [Rapport cpteur ID]. L'écran d'avertissement ne s'affiche pas jusqu'au jour de notification du mois suivant.

Envoi d'e-mails du [Rapport cpteur ID]

Vous pouvez envoyer le rapport du décompte total de [Rapport cpteur ID] (📖 107) aux adresses e-mail qui ont été spécifiées d'avance. Par exemple, cette fonction est utile pour notifier l'état d'utilisation au personnel, comme un chef d'équipe.

- ❗ ▶ Cette machine doit être connectée à l'ordinateur par réseau.
- ▶ Vous ne pouvez pas envoyer à des adresses Gmail. Utilisez une adresse différente.

Pré-réglage

1 Vérifiez que [E-mail] s'affiche à l'écran [Rapport cpteur ID] de cette machine.

L'écran [Rapport cpteur ID] s'affiche quand vous touchez [Rapport cpteur ID] sur l'écran de l'onglet [Fonctions]. [E-mail] est grisé car les réglages requis n'ont pas encore été effectués.

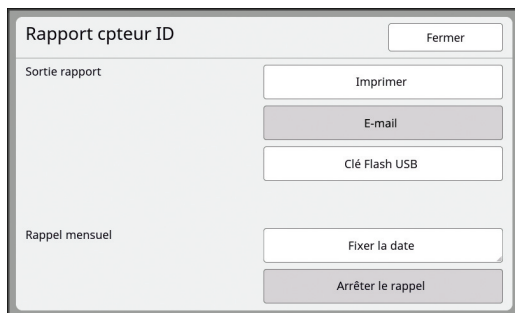

- ❗ ▶ Si [E-mail] ne s'affiche pas, il faudra effectuer des réglages spécifiques. Pour de plus amples informations, consultez votre revendeur ou un représentant du service après-vente agréé.

- 📝 ▶ Quand [E-mail] n'est pas grisé et le bouton [E-mail] est disponible, les réglages requis ont été effectués. Dans ce cas, vous pouvez envoyer un e-mail et vous n'avez pas besoin de suivre les étapes 2 à 9 suivantes de cette section.

2 Accédez à RISO Console depuis l'ordinateur.

(📖 148 "Accès à RISO Console")

3 Ouvrez une session dans RISO Console.

(📖 148 "Ouverture d'une session")

4 Cliquez sur [Réseau].

(📖 152 "Menu [Réseau]")

5 Cliquez sur [Configuration SMTP].

6 Sélectionnez [Utilisé] pour [Authentification SMTP].

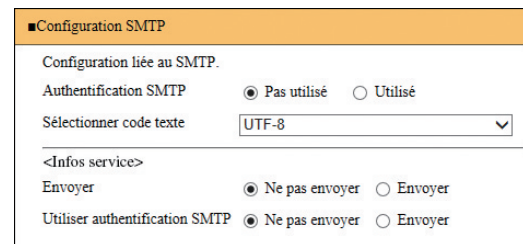

7 Effectuez les réglages requis pour [Info mail compte].

Faites défiler l'écran jusqu'à afficher les éléments de réglage pour [Info mail compte].



- ▶ Pour les réglages du serveur SMTP, veuillez contacter votre administrateur de réseau.

■ [Envoyer]

Sélectionnez [Envoyer].

■ [Utiliser authentification SMTP]

Sélectionnez une des options selon les besoins.

■ [Nom utilisateur]

Quand vous avez sélectionné l'option [Utilisé] pour [Utiliser authentification SMTP], saisissez le nom d'utilisateur pour l'authentification SMTP.

■ [M de passe]

Quand vous avez sélectionné l'option [Utilisé] pour [Utiliser authentification SMTP], saisissez le mot de passe pour l'authentification SMTP.

■ [Nom du serveur SMTP]

Saisissez le nom du serveur SMTP.

■ [Adresse expéditeur]

Saisissez l'adresse e-mail d'une personne, comme par exemple la personne chargée de gérer cette machine.

■ [Adresse de récepteur 1], [Adresse de récepteur 2]

Vous pouvez spécifier jusqu'à deux adresses e-mail.

■ [No. port]

Saisissez le numéro de port du serveur SMTP.

■ [Sujet]

Saisissez un sujet pour l'e-mail selon les besoins.

■ [Message (Ajouter commentaire)]

Saisissez le corps de l'e-mail selon les besoins.

■ [Signature]

Saisissez une signature à introduire dans le corps de l'e-mail selon les besoins.

■ [Envoyer le résultat de la transmission à l'administrateur]

Quand vous sélectionnez [Envoyer], le résultat de la transmission de l'e-mail (succès ou échec) est envoyé à l'adresse spécifiée dans [Adresse de l'administrateur].

■ [Adresse de l'administrateur]

Si vous sélectionnez l'option [Envoyer] pour [Envoyer le résultat de la transmission à l'administrateur], saisissez l'adresse du destinataire pour le résultat de la transmission de l'e-mail.

■ [Sujet]

Saisissez un sujet pour l'e-mail qui indique le résultat de la transmission de l'e-mail selon les besoins.

■ [Signature]

Saisissez une signature à introduire dans le corps de l'e-mail qui indique le résultat de la transmission de l'e-mail selon les besoins.

8 Cliquez sur [OK] situé en bas de l'écran.

Les réglages que vous avez modifiés sont appliqués.

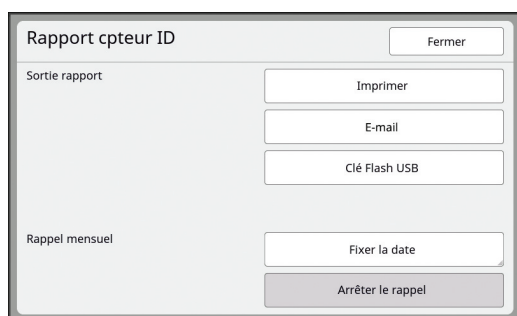
9 Vérifiez que le bouton [E-mail] est disponible sur l'écran [Rapport cpteur ID] de cette machine.

► Une fois que vous avez effectué les réglages sur RISO Console, vous pouvez modifier les réglages dans [Mail compt copies] (129) sous [Admin.] également.

Envoi d'e-mail

► Effectuez la procédure de “Pré-réglage” (109) d'avance.

1 Touchez [E-mail] sur l'écran [Rapport cpteur ID].

L'e-mail est envoyé aux adresses e-mail prédéfinies.

Une fois l'e-mail envoyé, l'écran de base s'affiche.

Envoi d'E-mail de l'historique des opérations [Service Info mail]

Vous pouvez envoyer les données de l'historique des opérations enregistré dans cette machine à des adresses e-mail qui ont été spécifiées d'avance.

- ! ▶ Cette machine doit être connectée à l'ordinateur par réseau.
- ▶ Vous ne pouvez pas envoyer à des adresses Gmail. Utilisez une adresse différente.

Pré-réglage

1 Vérifiez que [Service Info mail] s'affiche à l'écran de l'onglet [Fonctions] de cette machine.

[Service Info mail] est grisé car les réglages requis n'ont pas encore été effectués.

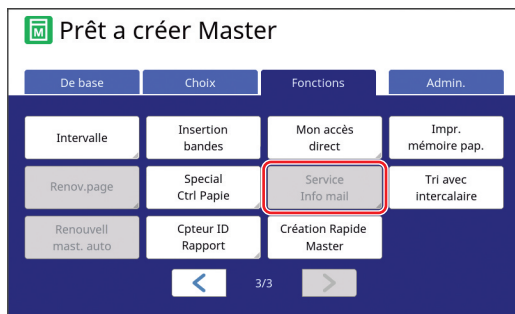

- ! ▶ Si [Service Info mail] ne s'affiche pas, il faudra effectuer des réglages spéciaux. Pour de plus amples informations, consultez votre revendeur ou un représentant du service après-vente agréé.

- ▶ Quand [Service Info mail] n'est pas grisé et le bouton [Service Info mail] est disponible, les réglages requis ont été effectués. Si tel est le cas, vous n'avez pas besoin d'effectuer la procédure de "Pré-réglage".

2 Accédez à RISO Console depuis l'ordinateur.

(📖 148 "Accès à RISO Console")

3 Ouvrez une session dans RISO Console.

(📖 148 "Ouverture d'une session")

4 Cliquez sur [Réseau].

(📖 152 "Menu [Réseau]")

5 Cliquez sur [Configuration SMTP].

6 Sélectionnez [Utilisé] pour [Authentification SMTP].

7 Effectuez les réglages requis pour [Infos service].

- ▶ Pour les réglages du serveur SMTP, veuillez contacter votre administrateur de réseau.

■ [Envoyer]

Sélectionnez [Envoyer].

■ [Utiliser authentification SMTP]

Sélectionnez une des options selon les besoins.

■ [Nom utilisateur]

Quand vous avez sélectionné l'option [Utilisé] pour [Utiliser authentification SMTP], saisissez le nom d'utilisateur pour l'authentification SMTP.

■ [M de passe]

Quand vous avez sélectionné l'option [Utilisé] pour [Utiliser authentification SMTP], saisissez le mot de passe pour l'authentification SMTP.

■ [Nom du serveur SMTP]

Saisissez le nom du serveur SMTP.

■ [Adresse expéditeur]

Saisissez l'adresse e-mail d'une personne, comme par exemple la personne chargée de gérer cette machine.

■ [Adresse de récepteur 1] (fixe)

L'adresse e-mail du service responsable chez RISO est définitive. Vous ne pouvez pas changer cette adresse.

■ [Adresse de récepteur 2]

Vous pouvez spécifier n'importe quelle adresse e-mail.

■ [No. port]

Saisissez le numéro de port du serveur SMTP.

■ [Sujet]

Saisissez un sujet pour l'e-mail selon les besoins.

■ [Message (Ajouter commentaire)]

Saisissez le corps de l'e-mail selon les besoins.

■ [Signature]

Saisissez une signature à introduire dans le corps de l'e-mail selon les besoins.

■ [Envoyer le résultat de la transmission à l'administrateur]

Quand vous sélectionnez [Envoyer], le résultat de la transmission de l'e-mail (succès ou échec) est envoyé à l'adresse spécifiée dans [Adresse de l'administrateur].

■ [Adresse de l'administrateur]

Si vous sélectionnez l'option [Envoyer] pour [Envoyer le résultat de la transmission à l'administrateur], saisissez l'adresse du destinataire pour le résultat de la transmission de l'e-mail.

■ [Sujet]

Saisissez un sujet pour l'e-mail qui indique le résultat de la transmission de l'e-mail selon les besoins.

■ [Signature]

Saisissez une signature à introduire dans le corps de l'e-mail qui indique le résultat de la transmission de l'e-mail selon les besoins.

8 Cliquez sur [OK] situé en bas de l'écran.

Les réglages que vous avez modifiés sont appliqués.

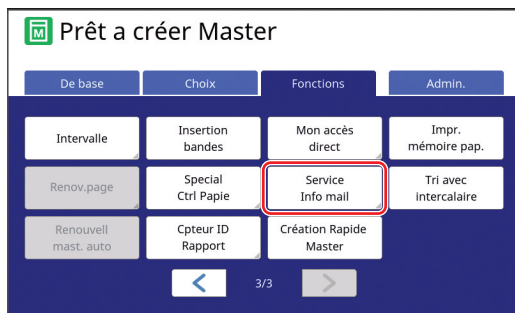
9 Vérifiez que le bouton [Service Info mail] est disponible sur l'écran de l'onglet [Fonctions] de cette machine.

► Une fois que vous avez effectué les réglages sur RISO Console, vous pouvez modifier les réglages dans [Mail info service] (129) sous [Admin.] également.

Envoi d'e-mail

► Effectuez la procédure de "Pré-réglage" (111) d'avance.

1 Touchez [Service Info mail] sur l'écran de l'onglet [Fonctions].

Un écran de confirmation s'affiche.

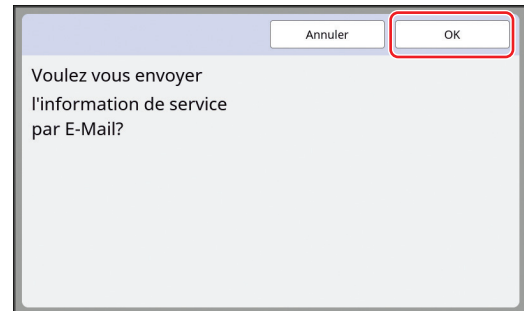
2 Touchez [OK].

Une fois l'e-mail envoyé, l'écran de base s'affiche.



Chapitre 6

Fonctions de scannérisation

Fonctions de scannérisation

Pour les détails et la procédure à suivre pour définir chaque fonction, consultez les pages qui sont spécifiées comme référence.

Fonctions de configuration des informations de base

[Nom fichier] (p. 115)

Vous pouvez configurer le nom des données enregistrées à afficher.
Le nom des données enregistrées s'affiche à l'écran [Sélection mémoire] ou à l'écran [List trava USB].

[Annuaire] (p. 115)

Vous pouvez spécifier le répertoire dans lequel les données seront enregistrées dans [Dépôt] ou [USB].

[Possess.] (p. 116)

Vous pouvez configurer le nom du propriétaire des données enregistrées.
Le nom des données enregistrées s'affiche à l'écran [Sélection mémoire] ou à l'écran [List trava USB].

Fonctions liées au traitement de l'image

[Image] (p. 53)

Vous pouvez définir le traitement adapté au type d'original.



[Mode trame] (p. 55)

Vous pouvez définir la méthode de traitement pour exprimer la gradation d'une photo.

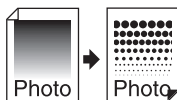

[Régl contras] (p. 55)

Vous pouvez transformer une photo floue en une image finale nette.

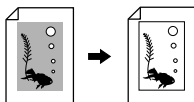

[Courbe contr] (p. 56)

Vous pouvez régler la tonalité des parties claires et des parties sombres dans des originaux tels que des photos.

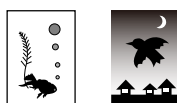

[Contraste] (p. 56)

Vous pouvez régler le contraste en fonction de la couleur du papier et de la teinte de l'original.

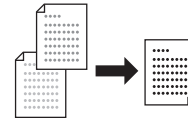

[Ombre livre] (p. 57)

Vous pouvez effacer ou réduire l'ombre qui apparaît au niveau de la reliure de livres.

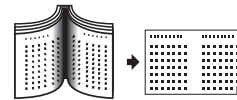

Fonctions liées à la disposition

[Taux] (p. 59)

Vous pouvez agrandir ou réduire la taille de l'original.



[Format] (p. 117)

Vous pouvez sélectionner le format de papier des données enregistrées.

[Mise en page] (p. 63)

Vous pouvez disposer plusieurs pages sur une seule feuille de papier.

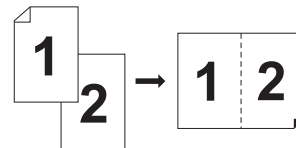

[Impression MULTIPAGES] (p. 65)

Vous pouvez disposer plusieurs originaux sur une seule feuille de papier.

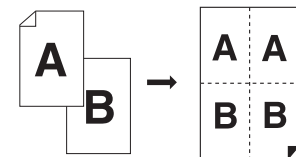

[2 poses] (p. 69)

Vous pouvez disposer deux copies d'originaux côte à côte sur une seule feuille de papier.

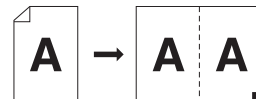

Autres fonctions

[Aperçu] (p. 71)

Vous pouvez vérifier l'image finale avant l'enregistrement.

[Côté scan -ADF] (p. 74)

Vous pouvez spécifier la face de l'original à scanner quand vous utilisez l'alimentateur automatique de documents optionnel.

Configuration du nom des données d'original à afficher [Nom fichier]

Vous pouvez configurer le nom des données d'original à afficher.
 Le [Nom fichier] configuré s'affiche à l'écran [Sélection mémoire] ou à l'écran [List trava USB].
 (📖 76 "Gestion des données de l'original enregistrées [Dépôt], [List trava USB]")

- 1 Touchez [Nom fichier] sur l'écran de base de scannérisation.

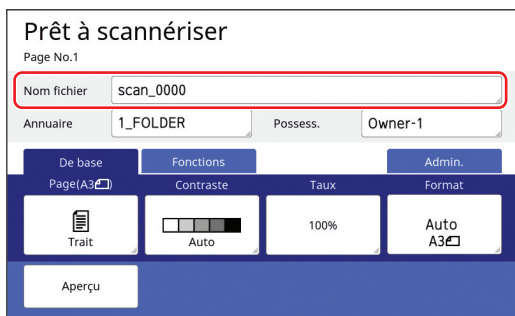

- 2 Changez le nom des données sur l'écran [Renommer].

(📖 28 "Écran [Renommer]")

- 3 Touchez [OK].

Configuration du répertoire des données d'original [Annuaire]

Configurez le répertoire pour les données d'original. Vous pouvez spécifier le répertoire dans lequel les données seront enregistrées dans [Dépôt] ou [USB].
 (📖 43 "Enregistrement de l'original papier sous forme de données")



- ▶ Quand le RISO Controller IS300 (Contrôleur RISO IS300) optionnel est connecté, vous ne pouvez pas changer [Annuaire].

- 1 Quand vous voulez enregistrer les données sur une clé Flash USB, insérez la clé Flash USB dans le port USB.

- 2 Touchez [Annuaire] sur l'écran de base de scannérisation.

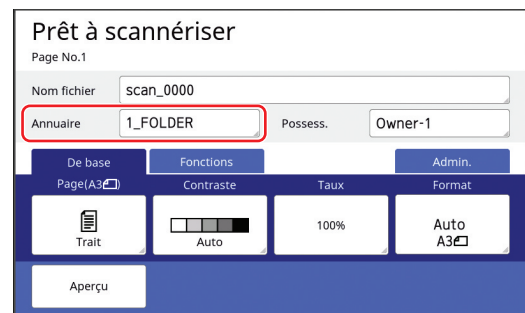

- 3 Touchez [Dépôt] ou [USB].

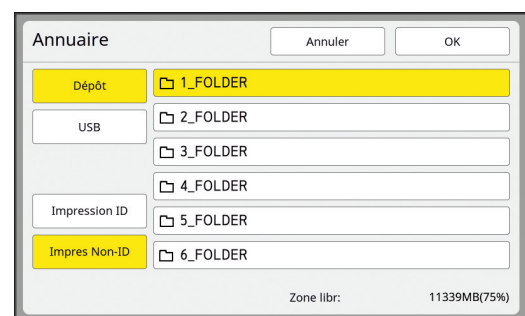

Si aucune clé Flash USB n'est insérée, vous ne pouvez pas sélectionner [USB].

- 4 Touchez [Impression ID] ou [Impres Non-ID].



- ▶ Ces options s'affichent quand [Haut/Gestion complète] est réglé dans [Manage utilisateur] (📖 135) sous [Admin.].

Réglage	Description
[Impression ID]	Les données sont enregistrées dans la liste de [Impression ID] sous [Dépôt] ou [USB]. Les données d'original qui sont enregistrées dans cette liste s'affichent uniquement quand la même personne que l'utilisateur qui a enregistré les données effectue l'opération d'authentification. Cette fonction est utile quand vous souhaitez contrôler des originaux extrêmement confidentiels.
[Impres Non-ID]	Les données sont enregistrées dans la liste de [Impres Non-ID] sous [Dépôt] ou [USB]. Les données d'original qui sont enregistrées dans cette liste sont toujours affichées quand quelqu'un effectue l'opération d'authentification.

5 Touchez le répertoire dans lequel les données seront enregistrées.



- ▶ Vous pouvez modifier le nom du répertoire [Dépôt] dans [Renommer répertoire] (125) sous [Admin.].
- ▶ Vous pouvez modifier le nom du répertoire [USB] dans le RISO USB PRINT MANAGER.
- ▶ Vous pouvez enregistrer jusqu'à 250 fichiers de données d'originaux dans un répertoire.

6 Touchez [OK].

Configuration du nom de la personne qui enregistre les données d'original [Possess.]

Le réglage [Possess.] est fourni afin de pouvoir distinguer la personne qui a enregistré les données d'original.

Le nom du propriétaire configuré s'affiche sur l'écran [Sélection mémoire] ou sur l'écran [List trava USB].

(76 "Gestion des données de l'original enregistrées [Dépôt], [List trava USB]")

Configuration de [Possess.]

1 Touchez [Possess.] sur l'écran de base de scannérisation.

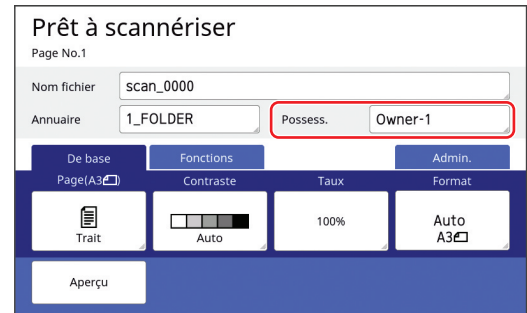

2 Touchez le nom du propriétaire que vous souhaitez configurer.

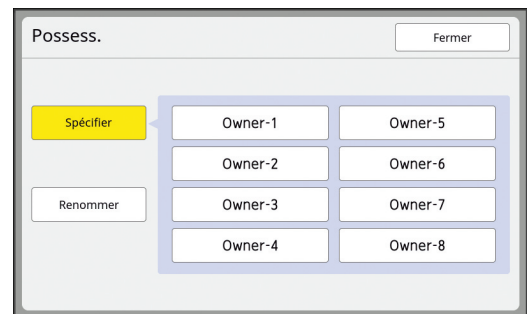

Le réglage est modifié et l'écran de base de scannérisation s'affiche.

Modification du nom du propriétaire

Vous pouvez modifier le nom du propriétaire comme vous le voulez.

1 Touchez **[Possess.]** sur l'écran de base de scannérisation.

2 Touchez **[Renommer]** sur l'écran **[Possess.]**.

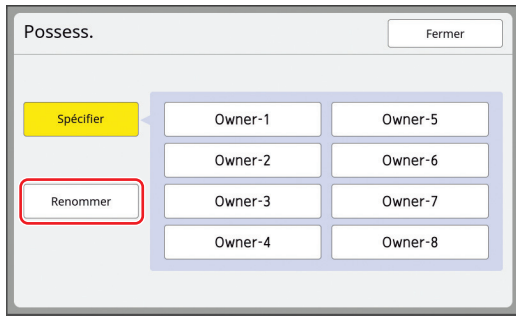

3 Touchez le nom du propriétaire que vous souhaitez modifier.

4 Modifiez le nom du propriétaire sur l'écran **[Renommer]**.
([Livre 28](#) "Écran [Renommer]")

5 Touchez **[OK]**.

Configuration du format d'enregistrement des données d'original [Format]

Vous pouvez configurer le format d'enregistrement dans les cas suivants :

- Si le format d'un original n'a pas été détecté automatiquement
- Si vous voulez enregistrer des données d'original sous un format différent du format de l'original



- ▶ Cet élément est réglé sur **[Auto]** par défaut. Quand un original au format standard (A4, B5, etc.) est utilisé, la taille est automatiquement détectée.
- ▶ Vous ne pouvez pas utiliser la fonction **[Auto]** avec la fonction suivante.
 - **[Mise en page]** ([Livre 63](#))
 - **[Impression MULTIPOSES]** ([Livre 65](#))
 - **[2 poses]** ([Livre 69](#))

1 Touchez **[Format]** sur l'écran de base de scannérisation.

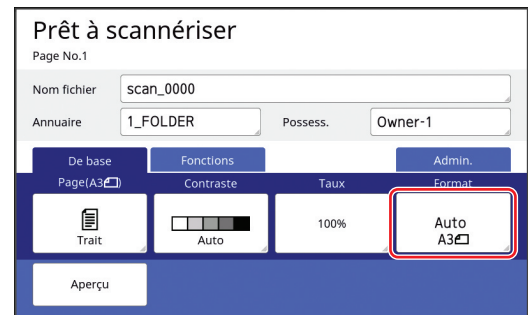

2 Touchez le format que vous souhaitez définir.

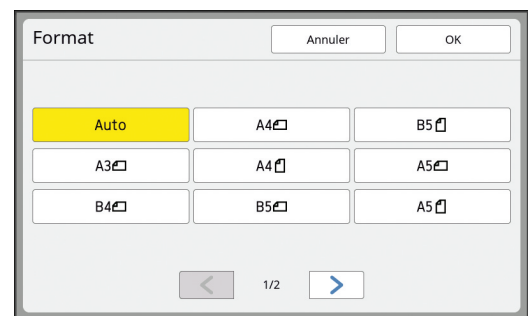

3 Touchez **[OK]**.



Chapitre 7

Configuration des conditions de fonctionnement

Configuration des conditions de fonctionnement [Admin.]

Vous pouvez modifier les valeurs par défaut et configurer les réglages liés au contrôle du système pour que cette machine soit plus pratique à utiliser.

Affichage de l'écran [Admin.]

1 Touchez [Admin.] sur l'écran de base.



- ▶ Si l'onglet [Admin.] ne s'affiche pas, consultez votre revendeur ou un représentant du service après-vente agréé.

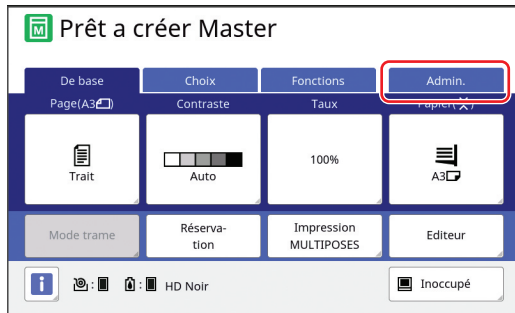

L'écran de l'onglet [Admin.] s'affiche.

2 Touchez [OK].



- ▶ Touchez [OK] pour réinitialiser les fonctions définies en mode Impr. RISO/Lien/Scannérisation.

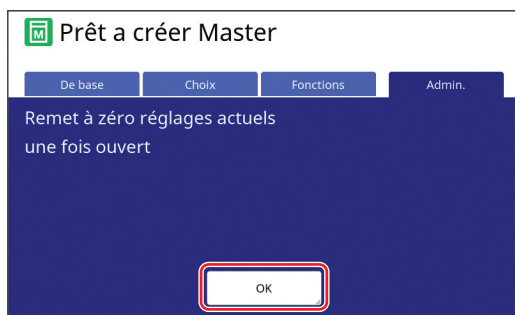

3 Saisissez le PIN de l'administrateur.



Le PIN de l'administrateur est le même que le numéro de série de cette machine au moment de sa sortie d'usine. Vous pouvez vérifier le numéro de série de cette machine dans [Fonctions] - [Info système]. Vous pouvez changer le PIN de l'administrateur. Pour plus de détails, consultez la section "Modification des informations de l'utilisateur" (140).



- ▶ Pour des raisons de sécurité, n'utilisez pas le PIN fourni en sortie d'usine tel quel. Changez-le pour créer votre propre PIN.
- ▶ Si les paramètres d'authentification ont été supprimés, l'écran d'authentification ne sera pas affiché.
- ▶ Si la méthode d'authentification est réglée sur [Pilote USB Flash] ou [Carte IC], l'écran de saisie correspondant s'affiche.

4 Touchez le bouton correspondant à l'élément que vous voulez configurer.

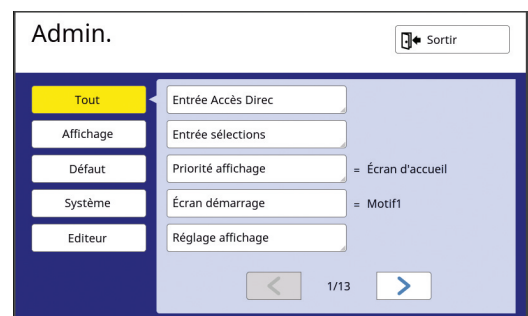

1

2

3

- 1 Boutons d'accès à l'affichage
Touchez un bouton pour filtrer les éléments à afficher par catégorie.
- 2 Boutons des éléments
Certains boutons permettent d'afficher un écran de réglage quand vous les touchez, et d'autres permettent de passer de l'état activé à celui de désactivé.

- ③ Description
Pour certains éléments, les paramètres actuels sont affichés.

Pour quitter l'écran [Admin.]

1 Touchez [Sortir].

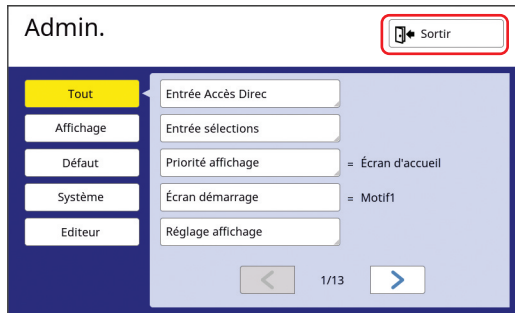







L'écran de base s'affiche.



Liste des éléments configurables

- Les paramètres par défaut sont soulignés dans la liste suivante.
- Les éléments marqués d'une astérisque (*) ne s'affichent que lorsqu'un accessoire optionnel est installé.

Affichage



Cet écran est utilisé pour les configurations liées à l'affichage des écrans du panneau tactile.



Élément configurable	Description
<p>[Affich. ImprRapide] Vous pouvez choisir d'afficher ou de masquer [Impr rapide] sur l'écran de base de création de master et aussi définir l'effet quand [Impr rapide] est activée.</p>	Affiché, <u>Aucun affichage</u> [Vitesse d'impress.] : 1, 2, 3, 4, 5, 160ppm, 200ppm [Création Rapide Master] : ARRET, MARCHE [Marche automatique] : ARRET, MARCHE
<p>[Entrée Accès Direc] Vous pouvez enregistrer les fonctions fréquemment utilisées sur l'écran de l'onglet [De base] pour chaque mode.</p>	 130 "Entrée Accès Direc"
<p>[Entrée sélections] Vous pouvez enregistrer les fonctions fréquemment utilisées sur l'écran de l'onglet [Choix] pour chaque mode.</p>	 131 "Entrée sélections"
<p>[Priorité affichage] Vous pouvez modifier l'écran qui est affiché après le démarrage de cette machine.</p>	Écran d'accueil, Impr. RISO, Scannérisa
<p>[Écran démarrage] Vous pouvez changer l'animation qui s'affiche lors du démarrage de cette machine.</p>	<u>Motif1</u> , Motif2
<p>[Réglage affichage] Vous pouvez régler l'affichage sur les écrans du panneau tactile.</p> <p> ► Quand [Mode ECO] ( 128) est réglé sur [MARCHE], [Lumin rétroéclairage] est fixé sur [-2].</p>	[Lumin rétroéclairage] : -2 à <u>0</u> à +2
<p>[Aff. liste travaux] Vous pouvez modifier la méthode d'affichage des noms de fichier longs sur les écrans qui affichent une liste de données d'original ([Liste travaux], [Sélection mémoire] et [List trava USB]).</p>	<u>Depuis haut</u> , Depuis bas
<p>[Bascule mét./pouce] (s'affiche uniquement pour SJ9490) Vous pouvez changer l'unité à utiliser pour l'affichage à l'écran. Les types de papier à gérer changent aussi en fonction de l'unité affichée. Quand [pouc] est sélectionné : Legal, Ledger, etc. Quand [mm] est sélectionné : A3, B4, etc.</p>	<u>pouc</u> , mm
<p>[Langage affiché] Vous pouvez changer la langue à afficher à l'écran.</p> <p> ► Quand vous changez ce paramètre, consultez votre revendeur ou un représentant du service après-vente agréé.</p>	#1 etc. Un chiffre est assigné à chaque langue. Vous pouvez changer la langue affichée en sélectionnant le numéro de la langue que vous voulez afficher.
<p>[Contact service technique] Quand cet élément est réglé sur [Affiché], [Contact] s'affiche sur l'écran d'erreur d'appel de technicien ( 170). Pour de plus amples informations, consultez votre revendeur ou un représentant du service après-vente agréé.</p>	<u>Aucun affichage</u> , Affiché [TÉL :] [FAX:]

Élément configurable	Description
<p>[Contact fournit.] Quand cet élément est réglé sur [Affiché], [Contact] s'affiche sur l'écran Erreur de consommable (📖 170). Pour de plus amples informations, consultez votre revendeur ou un représentant du service après-vente agréé.</p>	<p><u>Aucun affichage</u>, Affiché [TÉL :] [FAX:]</p>
<p>[Mode page seule] Change le mode du [Mode page seule] (📖 95).</p> <p> ▶ Si vous changez le mode après avoir enregistré les paramètres de [Mode page seule] dans la liste des programmes, les paramètres enregistrés peuvent changer. Une fois la modification réalisée, vérifiez les paramètres.</p>	<p><u>Mode Groupe</u>, Mode AnnéeXclasse</p>
<p>[Renommer étiquProg] Quand [Mode page seule] est réglé sur [Mode AnnéeXclasse], vous pouvez modifier les noms des étiquettes (noms des lignes comme [C1], noms des colonnes comme [G1]).</p> <p> ▶ Les noms d'étiquettes dans [Mode Groupe] ne peuvent pas être modifiés.</p>	<p>📖 141 "Renommer étiquProg"</p>

■ Défaut









Vous pouvez modifier les valeurs par défaut (valeurs qui apparaissent quand la machine est mise sous tension ou est réinitialisée) pour divers réglages.







Élément configurable	Description
<p>[Traitement d'image] Vous pouvez modifier le paramètre par défaut de [Image] (📖 53).</p>	<p><u>Trait</u>, Photo (Standard, Portrait), Duo (Standard, Ligne, Photo, Ombr décon) Crayon (Plus sombre, Plus clair)</p>
<p>[Contraste scanner] Vous pouvez modifier le paramètre par défaut de [Contraste] (📖 56).</p>	<p>[Plage contraste] : Plus clair, <u>Standard</u>, Plus sombre [Contraste] : <u>Auto</u>, 1, 2, 3, 4, 5</p>
<p>[Taux reproduction] Vous pouvez modifier le paramètre par défaut de [Taux] (📖 59).</p>	<p><u>100%</u>, Auto</p>
<p>[Vitesse d'impress.] Vous pouvez modifier le paramètre par défaut de la vitesse d'impression (📖 82).</p> <p> ▶ Quand [Mode ECO] (📖 128) est réglé sur [MARCHE], [Vitesse d'impress.] est fixé sur [3].</p>	<p>1, 2, <u>3</u>, 4, 5</p>
<p>[Densité d'impress.] Vous pouvez modifier le paramètre par défaut de la densité d'impression (📖 83).</p> <p> ▶ Quand [Mode ECO] (📖 128) est réglé sur [MARCHE], [Densité d'impress.] est fixé sur [1].</p>	<p>[Niv densité impress] : Plus clair, <u>Standard</u>, Plus sombre [Densité d'impress.] : 1, 2, <u>3</u>, 4, 5</p>
<p>[Côté scan -ADF] * Vous pouvez modifier le réglage par défaut de [Côté scan -ADF] (📖 74) quand des originaux à une seule face sont scannés avec l'alimentateur automatique de documents optionnel.</p>	<p><u>Face Av. -> Recto</u>, Face Arr -> Simplex</p>





Élément configurable	Description
<p>[Marche autom ADF] *</p> <ul style="list-style-type: none"> • Quand cette fonction est réglée sur [MARCHE], quand un original est placé dans l'alimentateur automatique de documents optionnel, [Marche automatique] (📖 29) est activé automatiquement. • Quand cette fonction est réglée sur [ARRET], [Marche automatique] n'est pas activé, même si un original est placé dans l'alimentateur automatique de documents. 	ARRET, <u>MARCHE</u>
<p>[ADF semi-auto] *</p> <p>Vous pouvez modifier le paramètre par défaut de [ADF semi-auto.] (📖 72) quand l'alimentateur automatique de documents optionnel est installé.</p>	<u>ARRET</u> , MARCHE
<p>[Mode marche auto]</p> <p>Vous pouvez modifier le paramètre par défaut de [Marche automatique] (📖 29).</p>	<u>ARRET</u> , MARCHE
<p>[Délect.alim.double]</p> <p>Vous pouvez modifier le paramètre par défaut de [Délect.alim.double] (📖 91).</p>	ARRET, <u>MARCHE</u>
<p>[Param. tri/interc.]</p> <p>Vous pouvez modifier le paramètre par défaut de [Tri avec intercalaire] (📖 99).</p> <p> ▶ Une seule des options [Séparation bande] ou [Param. tri/interc.] peut être activée.</p>	<u>ARRET</u> , MARCHE
<p>[Séparation bande] *</p> <p>Vous pouvez modifier le paramètre par défaut de [Insertion bandes] (📖 100) quand l'inserteur bande optionnel est installé.</p> <p> ▶ Une seule des options [Séparation bande] ou [Param. tri/interc.] peut être activée.</p>	<u>ARRET</u> , MARCHE
<p>[Ajust. aile éject.]</p> <p>Vous pouvez modifier le paramètre par défaut de [Contrôle Guide éjec] (📖 90).</p> <p> ▶ [Ajust. aile éject.] s'affiche uniquement quand le papier spécial a été mis en place d'avance. Pour de plus amples informations, consultez votre revendeur ou un représentant du service après-vente agréé.</p>	<u>ARRET</u> , MARCHE
<p>[Rég. éjection pap.]</p> <p>Vous pouvez modifier le paramètre par défaut de [Rég éjection pap] (📖 86).</p>	[Soufflerie] : ARRET, <u>MARCHE</u> [Ventilate séparat] : ARRET, 1, 2, 3, <u>4</u> [Ventilateur aspira] : ARRET, 1, 2, 3, <u>4</u> [Ventilat pré-aspir] : <u>ARRET</u> , MARCHE
<p>[Répert donnée scan]</p> <p>Vous pouvez modifier le paramètre par défaut de [Annuaire] (📖 115) dans le mode de scannérisation.</p>	<u>1 à 6_FOLDER</u>
<p>[Création Rapide Master]</p> <p>Vous pouvez modifier le paramètre par défaut de [Création Rapide Master] (📖 59).</p>	<u>ARRET</u> , MARCHE



■ Système



Vous pouvez modifier les paramètres qui sont liés à l'utilisation et au contrôle de cette machine.

Élément configurable	Description
<p>[Format orig./papier] Quand vous utilisez un papier autre que le papier de format standard, enregistrez ce format de papier d'avance.</p>	<p> 132 "Format orig./papier"</p>
<p>[Dét. form. papier] Spécifiez comment le papier standard, dont le format est similaire au format de l'original, sera traité sur cette machine lorsqu'il sera placé dans le bac d'alimentation du papier.</p> <ul style="list-style-type: none"> • Lorsque [Affichage de l'écran de confirmation] est configuré sur [Affiché], appuyez sur la touche [START] sur l'écran de base pour la création de masters ou l'impression. Ensuite, l'écran de confirmation pour la sélection du format du papier s'affiche. • Lorsque [Affichage de l'écran de confirmation] est configuré sur [Aucun affichage], le format de papier est automatiquement reconnu comme étant le format spécifié dans [Format pap 1] ou [Format pap 2]. 	<p>[Affichage de l'écran de confirmation] : <u>Aucun affichage</u>, Affiché [Format pap 1] : <u>C4</u>, C5 [Format pap 2] : C6, <u>DL</u></p>
<p>[Assembl. non stand] Si vous utilisez [Auto] sous [Taux] ( 59) lorsque le format de l'original n'est pas standard, la zone spécifiée ici est scannérisée comme étant le format de l'original.</p>	<p>SJ9390 : <u>ARRET</u>, A3☐, B4☐, A4☐, A4☐, B5☐, B5☐, Foolschap☐ SJ9490 : <u>ARRET</u>, Ledger☐, Legal☐, Letter☐, Letter☐, Statement☐, Statement☐</p>
<p>[Renommer répertoire] Vous pouvez modifier le nom de dossier de [Dépôt].</p>	<p>1 à 6_FOLDER</p>
<p>[Contrôleur externe] Pour connecter le RISO Controller IS300 (Contrôleur RISO IS300) optionnel, configurez cet élément sur [MARCHE]. Quand cet élément est configuré sur [MARCHE], les fonctions suivantes sont désactivées.</p> <ul style="list-style-type: none"> • [Dépôt] ( 76) • [List trava USB] ( 76) • Impression en connectant l'ordinateur à l'aide d'un câble USB <p>Pour de plus amples informations sur la manière d'utiliser l'IS300, consultez le manuel de l'utilisateur de l'IS300.</p>	<p><u>ARRET</u>, MARCHE</p>
<p>[Rég réseau (IPv4)] Cet élément est configuré pour connecter cette machine au réseau. Configurez cet élément quand vous assignez une adresse du Protocole Internet version 4 à cette machine.</p> <p> ▶ Si le bouton est grisé et que vous ne pouvez pas le toucher, cela signifie que [Connexion LAN câblé] dans [Interface LAN] est réglé sur ARRÊT.</p>	<p>Entrée manuelle, <u>Appliquer DHCP</u>  134 "Rég réseau (IPv4)"</p>
<p>[Rég réseau (IPv6)] Cet élément est configuré pour connecter cette machine au réseau. Configurez cet élément quand vous assignez une adresse du Protocole Internet version 6 à cette machine.</p> <p> ▶ Si le bouton est grisé et que vous ne pouvez pas le toucher, cela signifie que [Connexion LAN câblé] dans [Interface LAN] est réglé sur ARRÊT.</p>	<p>Manuel, Sans état, <u>Avec état</u>  135 "Rég réseau (IPv6)"</p>

Élément configurable	Description
<p>[Interface LAN] Réglez la connexion LAN et la méthode de communication. Pour déconnecter la connexion LAN, réglez [Connexion LAN câblé] sur [ARRET]. Pour une utilisation normale, laissez [Méthode de communication] réglée sur [AUTO].</p> <p> ▶ Si [Connexion LAN câblé] est réglée sur [ARRET], les boutons [Rég réseau (IPv4)] et [Rég réseau (IPv6)] seront grisés, vous empêchant ainsi de les toucher.</p>	<p>[Connexion LAN câblé] : ARRET, <u>MARCHE</u> [Méthode de communication] : <u>AUTO</u>, 10 HALF, 10 FULL, 100 HALF, 100 FULL</p>
<p>[Protocole effectif] Définissez cet élément quand vous utilisez chaque protocole pour envoyer ou recevoir des données.</p> <p> ▶ Si [HTTP] est réglé sur [ARRET], la console RISO ne peut pas s'afficher.</p>	<p>[LPR/LPD], [RAW], [IPP], [FTP], [HTTP], [SNMP], [SLP] (Par défaut : [MARCHE])</p>
<p>[Rég Contr Externe] Ce réglage sert à connecter cette machine au RISO Controller IS300 (Contrôleur RISO IS300) optionnel. Cette fonction s'affiche uniquement quand [Contrôleur extern] est réglé sur [MARCHE].</p>	<p>Entrée manuelle, <u>Appliquer DHCP</u></p>
<p>[Param. Proxy] Ce paramètre sert à exécuter [Env. histo. Erreur].</p> <p> ▶ Cette fonction s'affiche uniquement quand le consentement du client a été obtenu. Utilisez cette fonction quand vous recevez des instructions de la part de votre revendeur ou de votre représentant du service après-vente agréé.</p>	<p><u>Ne ps util</u>, Uti [Adresse], [No. port], [Nom util], [Mt passe]</p>
<p>[Env. histo. Erreur] Vous pouvez envoyer l'historique des erreurs au serveur de gestion RISO.</p> <p> ▶ Cette fonction s'affiche uniquement quand le consentement du client a été obtenu. Utilisez cette fonction quand vous recevez des instructions de la part de votre revendeur ou de votre représentant du service après-vente agréé.</p>	<p>Agissez en fonction des messages affichés.</p>
<p>[Taux marge-plus] Vous pouvez modifier le taux de réduction qui est appliqué au réglage de [Marge+] ( 59).</p>	<p>90 à <u>94</u> à 99%</p>
<p>[Rotation 90° auto] Quand l'original et le papier sont du même format mais ont des sens différents, une rotation de l'image est appliquée automatiquement pour créer un master.</p>	<p>ARRET, <u>MARCHE</u></p>
<p>[Horloge/Calendrier] Vous pouvez régler l'horloge interne de cette machine ( 155).</p>	<p>An, Mois, Jour, Hre, min</p>
<p>[Interval MULTIPOSE] Quand [Impression MULTIPOSES] ( 65) est activé, si un certain temps s'écoule sans que vous n'ayez placé l'original suivant, la création de master démarre automatiquement. Cette durée d'attente est appelée [Interval MULTIPOSE].</p>	<p><u>15 secondes</u>, 30 secondes</p>

Élément configurable	Description
<p>[Période réservat] Même si cette machine n'a pas été touchée après la fin de l'opération, la création du master des données de l'original reçues ne démarre pas tant qu'un certain temps ne s'est pas écoulé. Cette durée d'attente est appelée "période de réservation".</p>	ARRET, <u>15 secondes</u> , 30 secondes, 60 secondes
<p>[Ex. Période résér] Vous pouvez modifier la durée de prolongation de [Réservation] ( 102).</p>	<u>5 minutes</u> , 10 minutes, 30 minutes
<p>[Auto-effacement] Vous pouvez définir une valeur à remettre à son réglage par défaut si cette machine n'a pas été utilisée pendant un certain temps. Vous pouvez également modifier la durée avant que cette valeur ne revienne à son réglage par défaut.</p>	ARRET, <u>MARCHE</u> [Temps d'attente] : 1 à <u>5</u> à 60 minutes
<p>[Sommeil auto] Cette machine se met en mode de veille afin de réduire la consommation d'électricité si elle n'est pas utilisée pendant un certain temps. Vous pouvez réduire la consommation électrique par rapport au mode [Standard] en réglant [Cons. d'én. (en mode sommeil)] sur [Basse], mais ceci produit les limitations suivantes :</p> <ul style="list-style-type: none"> • La console RISO ne peut pas s'afficher en mode veille. (Quand [Standard] est sélectionné, la console peut s'afficher en mode veille.) • Aucune donnée d'original ne peut être reçue en mode veille. (Quand [Standard] est sélectionné, les données peuvent être reçues en mode veille.) <p> ► Quand [Protéger] ( 146) est réglé sur [MARCHE], [Temps d'attente] est fixé sur [1].</p>	[Cons. d'én. (en mode sommeil)] : Basse, Standard* [Temps d'attente] : 1 à <u>5</u> à 99 minutes * Le paramètre par défaut dépend des destinations du modèle.
<p>[Hors tension auto] Vous pouvez choisir que cette machine se mette hors tension si elle n'a pas été utilisée pendant un certain temps.</p>	Modèle : SJ9390E 1 à <u>15</u> à 180 minutes Modèle : autre que celui ci-dessus ARRET, MARCHE* [Temps d'attente]* : 1 à 99 minutes * Le paramètre par défaut dépend des destinations du modèle.
<p>[Programme d'arrêt] Vous pouvez configurer cette machine de sorte qu'elle se mette hors tension à une heure spécifiée.</p> <p> ► Cette machine ne se met pas hors tension si elle est utilisée ou en train de recevoir des données d'original une fois l'heure spécifiée atteinte.</p>	<u>ARRET</u> , MARCHE [Hre] : 0 à 23 [min] : 0 à 59

Élément configurable	Description
<p>[Mode ECO] Cet élément est configuré pour réduire la consommation électrique pendant l'impression. Quand cet élément est configuré sur [MARCHE], cette machine passe par les états suivants :</p> <ul style="list-style-type: none"> • L'impression s'effectue à une pression inférieure à celle lorsque l'élément est configuré sur [ARRET]. • L'affichage de l'écran est moins lumineux que lorsque cet élément est configuré sur [ARRET]. • Vous ne pouvez plus modifier ni [Vitesse d'impress.], ni [Densité d'impress.] (📖 123). • L'icône [🔌 Mode ECO] s'affiche dans la zone de message de l'écran de base. <p> ► Quand [Économie encre] est activé, l'icône [🔌 Économie encre] a priorité sur l'icône [🔌 Mode ECO] sur l'affichage.</p>	<p><u>ARRET</u>, MARCHE</p>
<p>[Manage utilisateur] Ce paramètre permet la gestion des utilisateurs individuels et octroie une plus grande sécurité.</p>	<p>📖 135 "Manage utilisateur"</p>
<p>[Protéger] Cet élément est configuré pour contrôler les masters utilisés.</p>	<p>📖 146 "Protéger"</p>
<p>[Précondition. auto] Vous pouvez configurer [Préconditionn] (📖 103) de sorte que cette fonction s'effectue automatiquement pendant la création suivante d'un master si le tambour n'a pas été utilisé pendant un certain temps. [Préconditionn] est une opération qui garantit que l'encre sera utilisable et stable. Pour augmenter la disponibilité et la stabilité de l'encre, définissez une valeur plus élevée dans [Rotation].</p>	<p><u>ARRET</u>, <u>MARCHE</u> [Tps non util] : 1 à <u>12</u> heure [Rotation] : <u>1</u> à 3</p>
<p>[Renouv master auto] Vous pouvez configurer [Renouv.page] (📖 85) de sorte que cette fonction s'effectue automatiquement dès que le nombre de copies imprimées a atteint le nombre spécifié. Vous pouvez également spécifier le nombre de copies d'essai après la nouvelle création du master.</p>	<p><u>ARRET</u>, <u>MARCHE</u> [Point renouve.auto] : 1 à <u>1000</u> à 9999 [Sortie copie test] : 0 à <u>3</u> à 99</p>
<p>[Nombre copies min.] Vous pouvez configurer la création de master de sorte qu'elle ne soit effectuée que lorsque le nombre de copies imprimées saisi est supérieur au nombre spécifié.</p> <p> ► Vous pouvez verrouiller le paramètre de [Nombre copies min.] de sorte qu'il ne puisse pas être changé. Pour de plus amples informations, consultez votre revendeur ou un représentant du service après-vente agréé.</p>	<p><u>ARRET</u>, <u>MARCHE</u> 2 à 99</p>
<p>[Ctrl de guide pile] * Quand le réceptacle d'empilage à contrôle automatique en option est installé, spécifiez le guide du papier qui s'élargira quand vous appuyerez sur le bouton de positionnement des guides du papier.</p>	<p>Fin, <u>Côté</u>, Fin & côté</p>

Élément configurable	Description
<p>[Mail info service] Cet élément est configuré pour envoyer des e-mails par [Service Info mail] (📖 111).</p> <p> ▶ Il est possible que cet élément ne s'affiche pas, selon la configuration de votre système. Pour de plus amples informations, consultez votre revendeur ou un représentant du service après-vente agréé.</p>	<p>📖 111 "Service Info mail"</p>
<p>[Mail compt copies] Cet élément est configuré pour envoyer des e-mails par [Rapport cpteur ID] (📖 109).</p> <p> ▶ Il est possible que cet élément ne s'affiche pas, selon la configuration de votre système. Pour de plus amples informations, consultez votre revendeur ou un représentant du service après-vente agréé.</p>	<p>📖 109 "Rapport cpteur ID"</p>
<p>[Initialiser réseau] Vous pouvez restaurer les paramètres de [Rég réseau (IPv4)], [Rég réseau (IPv6)] et [Réseau] pour RISO Console (📖 152) aux paramètres par défaut d'usine.</p>	<p>Touchez [Initialiser réseau] pour afficher un écran de confirmation d'exécution. Touchez [OK] pour exécuter l'initialisation.</p>
<p>[Signal sonore]</p> <ul style="list-style-type: none"> • Quand cet élément est configuré sur [ARRET], aucun signal sonore ne se produit. • Quand cet élément est configuré sur [Limité], un signal sonore est émis en cas d'erreur. • Quand cet élément est configuré sur [MARCHE], un signal sonore est émis non seulement en cas d'erreur mais aussi lorsque des opérations sont effectuées, comme un actionnement de touches et de boutons, et pour confirmer la fin d'une opération. 	<p>ARRET, Limité, <u>MARCHE</u></p>
<p>[E/S Liste des prog.] Vous pouvez enregistrer et restaurer le contenu enregistré de [Programme] dans une clé Flash USB ou une carte mémoire.</p>	<p>📖 144 "E/S Liste des prog."</p>

■ Editeur

Les éléments suivants sont des paramètres pour [Editeur].

Élément configurable	Description
[Couleurs impressio]	Consultez le manuel de l'utilisateur de l'Editeur RISO.
[Orientation page]	

Enregistrement de fonctions fréquemment utilisées sur l'écran de l'onglet [De base] [Entrée Accès Direc]

Vous pouvez enregistrer les fonctions fréquemment utilisées dans la zone d'accès direct sur l'écran de base. [Affich. ImprRapide] (122) : Quand [Affiché] est sélectionné

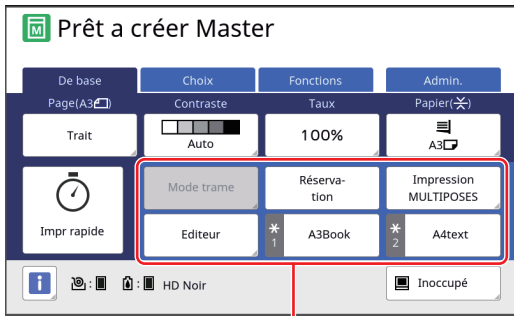

Zone d'accès direct

[Affich. ImprRapide] (122) : Quand [Aucun affichage] est sélectionné

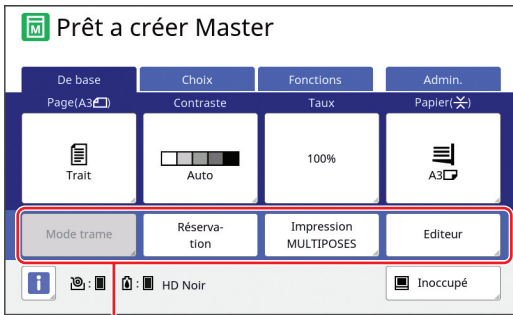

Zone d'accès direct

Vous pouvez enregistrer une fonction dans la zone d'accès direct dans les modes suivants.

- Mode de création de masters
- Mode d'impression
- Mode de scannérisation



- ▶ Quand un dispositif optionnel est connecté, certaines fonctions sont automatiquement enregistrées dans la zone d'accès direct.
- ▶ Vous pouvez sélectionner [Admin.] - [Affich. ImprRapide] (122) pour changer entre afficher ou masquer [Impr rapide] (79) dans le mode de création de master. Quand réglé sur [Affiché], l'élément d'appel [Mémoire travaux] peut être affiché sur le bouton 5 (*1) ou le bouton 6 (*2) dans la zone d'accès direct du mode de création de master.
- ▶ Quand [Manage utilisateur] est configuré, les fonctions affichées dans la zone d'accès direct peuvent être modifiées pour chaque utilisateur. (104 "Enregistrement des fonctions utilisées fréquemment pour chaque utilisateur [Mon accès direct]")

1 Touchez [Entrée Accès Direc] sur l'écran [Admin.].

2 Touchez l'onglet du mode où vous voulez enregistrer une fonction.

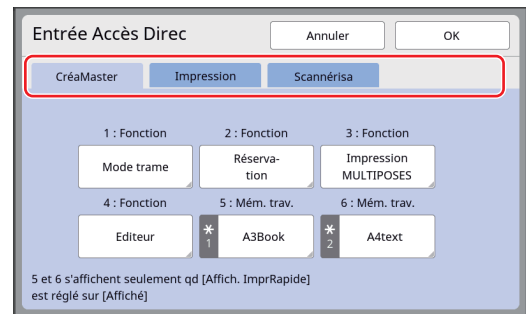

- ▶ Vous pouvez enregistrer [Mémoire travaux] (100) pour le bouton 5 ou le bouton 6 uniquement dans le mode de création de master. L'affichage n'apparaît que lorsque [Affich. ImprRapide] (122) est réglé sur [Affiché].

3 Touchez le bouton de fonction que vous souhaitez enregistrer.

Vous pouvez également toucher le bouton pour lequel une fonction a déjà été enregistrée pour le changer par une autre fonction. En touchant les boutons 1 à 4, l'écran [Liste fonctions] s'affiche, et en touchant les boutons 5 et 6, l'écran [Sél. Mémo. trav.] s'affiche.

4 Touchez le nom de la fonction ou la [Mémoire travaux] à enregistrer.

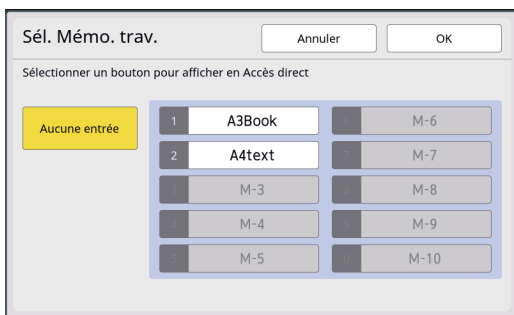
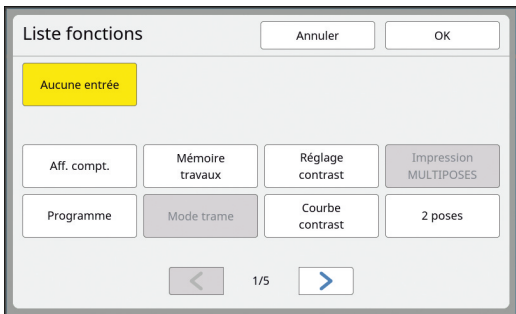

- Touchez [<] ou [>] pour changer l'affichage.
- Si vous ne voulez enregistrer aucune fonction, touchez [Aucune entrée].
- Vous ne pouvez pas toucher le nom d'une fonction ni une [Mémoire travaux] qui a déjà été enregistrée.

5 Touchez [OK].

L'écran [Entrée Accès Direc] s'affiche. Quand vous voulez enregistrer un autre bouton de fonction, répétez les étapes 3 à 5.

6 Touchez [OK].

L'écran [Admin.] s'affiche.

Enregistrement de fonctions fréquemment utilisées sur l'écran de l'onglet [Choix] [Entrée sélections]

Vous pouvez enregistrer des fonctions fréquemment utilisées sur l'écran de l'onglet [Choix].

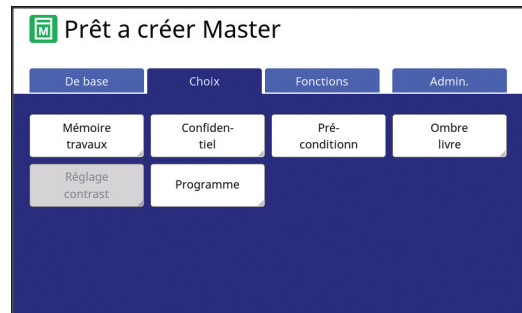

Vous pouvez enregistrer les fonctions sur l'écran de l'onglet [Choix] pour chacun des modes suivants.

- Mode de création de masters
- Mode d'impression



▶ Quand un dispositif optionnel est connecté, certaines fonctions sont automatiquement enregistrées dans [Choix].

1 Touchez [Entrée sélections] sur l'écran [Admin.].

L'écran [Entrée sélections] s'affiche.

2 Touchez l'onglet du mode où vous voulez enregistrer une fonction.

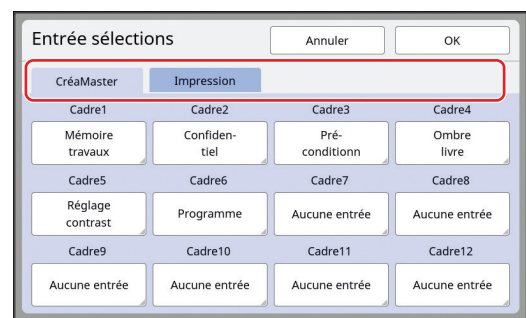

3 Touchez le bouton de fonction que vous souhaitez enregistrer.

Vous pouvez également toucher le bouton pour lequel une fonction a déjà été enregistrée pour le changer par une autre fonction.

4 Touchez le nom de la fonction à enregistrer.

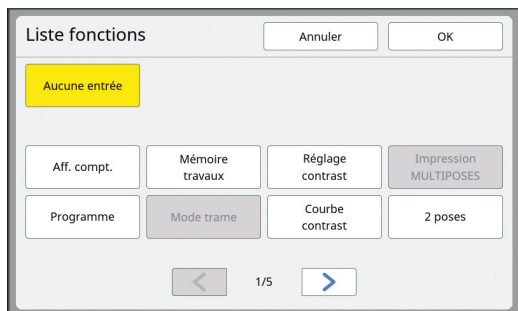

- Touchez [**<**] ou [**>**] pour changer l'affichage.
- Si vous ne voulez enregistrer aucune fonction, touchez [Aucune entrée].
- Vous ne pouvez pas toucher une fonction qui a déjà été enregistrée.

5 Touchez [OK].

L'écran [Entrée sélections] s'affiche. Quand vous voulez enregistrer un autre bouton de fonction, répétez les étapes 3 à 5.

6 Touchez [OK].

L'écran [Admin.] s'affiche.

Enregistrement du papier au format personnalisé [Format orig./papier]

Quand vous utilisez un papier autre que le papier de format standard (📖 16), vous devez enregistrer ce format de papier d'avance. Vous pouvez sélectionner les formats de papier enregistrés dans [Format pap] (📖 61).

■ Formats de papier qui peuvent être enregistrés

90 mm × 148 mm (3 1/2 pouces × 5 13/16 pouces) à 340 mm × 555 mm (13 3/8 pouces × 21 27/32 pouces)

- Vous pouvez utiliser du papier jusqu'à un format de 320 mm × 432 mm (12 19/32 pouces × 17 pouces) dans le réceptacle du papier standard. Quand le bac d'empilage large optionnel est installé (📖 192), vous pouvez utiliser des formats de papier allant jusqu'à 340 mm × 555 mm (13 3/8 pouces × 21 27/32 pouces). Il est possible que les feuilles ne soient pas arrangées correctement selon le type ou le format du papier.
- Pour les papiers d'une longueur de 436 mm (17 5/32 pouces) ou plus, cette machine imprime en mode de papier long (📖 61).

Enregistrement des formats de papier

1 Touchez [Format orig./papier] sur l'écran [Admin.].

2 Touchez un bouton pour lequel rien n'a encore été enregistré.

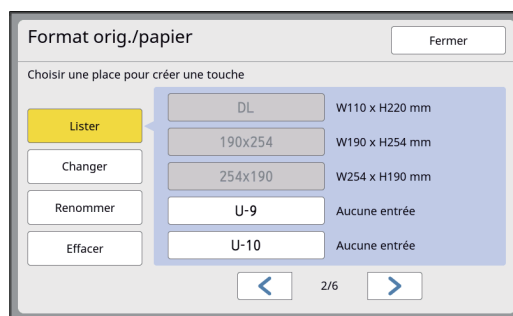

3 Spécifiez le format du papier.

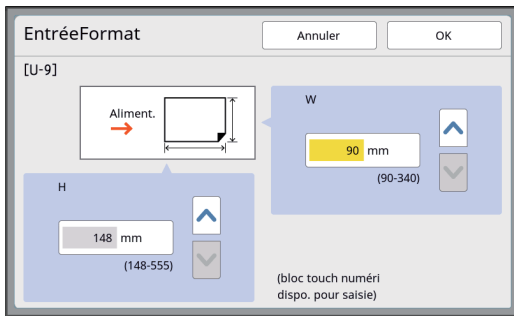

Vous pouvez spécifier le format du papier en suivant l'une des méthodes suivantes.

- En saisissant une valeur numérique à l'aide des touches numériques.
- En touchant [▼] ou [▲].



- ▶ Quand vous réglez [H] sur n'importe quelle valeur comprise entre 436 et 555 mm (17 5/32 et 21 27/32 pouces), le papier est appelé "papier long". (📖 61 "Utilisation de papier au format personnalisé [Format pap]")
- ▶ Pour utiliser du papier long, vous avez besoin du bac d'empilage large optionnel.

4 Touchez [OK].

L'écran [Format orig./papier] s'affiche.

Modification du format du papier

1 Touchez [Format orig./papier] sur l'écran [Admin.].

2 Touchez [Changer].

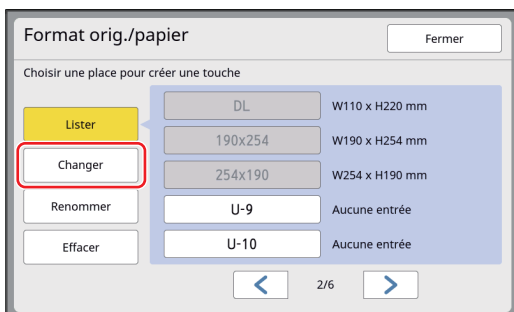

3 Touchez le bouton correspondant au papier que vous voulez modifier.

4 Modifiez le format du papier.

5 Touchez [OK].

L'écran [Format orig./papier] s'affiche.

Modification du nom du format de papier

1 Touchez [Format orig./papier] sur l'écran [Admin.].

2 Touchez [Renommer].

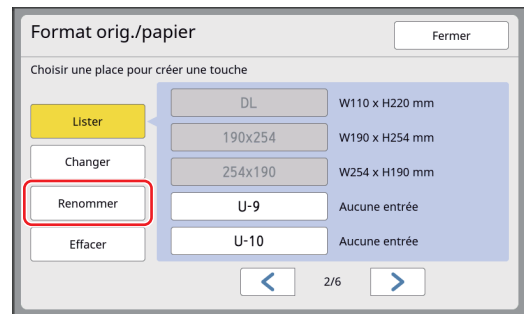

3 Touchez le bouton pour lequel vous souhaitez changer le nom.

(📖 28 "Écran [Renommer]")

4 Touchez [OK].

L'écran [Format orig./papier] s'affiche.

Effacement du format de papier

1 Touchez [Format orig./papier] sur l'écran [Admin.].

2 Touchez [Effacer].

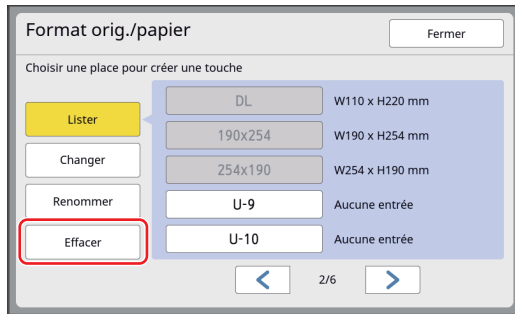

3 Touchez le bouton que vous souhaitez effacer.

4 Touchez [OK] sur l'écran de confirmation.

Le format de papier sélectionné est effacé et l'écran [Format orig./papier] s'affiche.

Connexion au réseau [Rég réseau (IPv4)] [Rég réseau (IPv6)]

Pour connecter cette machine à un réseau, configurez les paramètres tels que l'adresse IP conformément à l'environnement de connexion.

Pour se connecter au réseau IPv4

Configurez cet élément quand vous assignez une adresse du Protocole Internet version 4 à cette machine.

1 Touchez [Rég réseau (IPv4)] sur l'écran [Admin.].

2 Sélectionnez une méthode de configuration.

Touchez soit [Entrée manuelle], soit [Appliquer DHCP] en fonction de l'environnement de connexion.

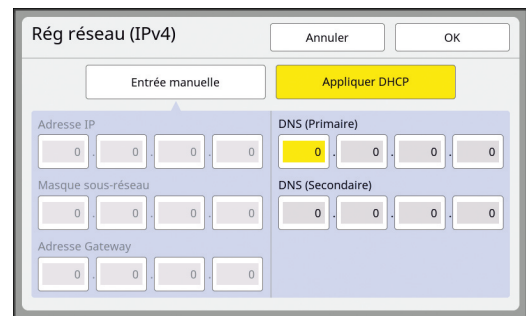

3 Saisissez une valeur.

Vous pouvez saisir une valeur dans le champ de saisie actif.

Vous pouvez modifier la cible de saisie en suivant l'une des méthodes suivantes.

- En appuyant sur la touche [*]
- En touchant directement le champ de saisie



- Si vous appuyez sur la touche [C], la valeur du champ de saisie actif revient à "0".

4 Touchez la touche [OK].

L'écran [Admin.] s'affiche.

Pour se connecter au réseau IPv6

Configurez cet élément quand vous assignez une adresse du Protocole Internet version 6 à cette machine.

1 Touchez [Rég réseau (IPv6)] sur l'écran [Admin.].

2 Sélectionnez une méthode de configuration.

Touchez soit [Manuel], soit [Sans état] ou [Avec état] en fonction de l'environnement de connexion.

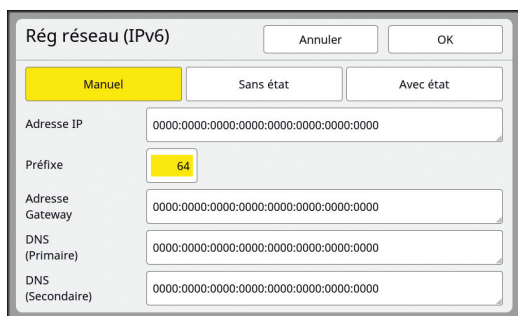

3 Saisissez une valeur.

- [Préfixe] :
Vous pouvez effectuer la saisie à l'aide des touches numériques.
- Autres éléments configurables :
Quand vous touchez un bouton, l'écran [Clavier] s'affiche. Effectuez la saisie en suivant les étapes suivantes :



- 1 Saisissez en touchant les boutons à l'écran. Vous pouvez aussi saisir des chiffres à l'aide des touches numériques.
- 2 Touchez la touche [OK] pour afficher l'écran [Rég réseau (IPv6)].

4 Touchez la touche [OK].

L'écran [Admin.] s'affiche.

Identification de l'utilisateur [Manage utilisateur]

“Authentification” signifie identification de l'utilisateur de cette machine à l'aide du code PIN, etc. qui est assigné à chaque utilisateur.

L'identification de l'utilisateur permet la gestion des utilisateurs individuels et octroie une plus grande sécurité.

Il est indispensable de configurer les éléments suivants afin d'activer la fonction d'authentification.

- [Reconnu par]
- [Niveau gestion]
- [Créa utilisateur]



► La fonction d'authentification est activée à la sortie d'usine comme suit.

- [Reconnu par] est réglé sur [Code PIN].
- Le seul utilisateur enregistré est l'administrateur. Le PIN de l'administrateur est le numéro de série de cette machine. Vous pouvez vérifier le numéro de série de cette machine dans [Fonctions] - [Info système].

Fonction d'authentification

La fonction d'authentification est en fait composée de l'“Authentification machine” et de l'“ID impression”.

Authentification machine

Avant d'utiliser cette machine, il est nécessaire d'effectuer une opération d'authentification (saisie du code PIN, insertion de la clé Flash USB pour authentification, ou passage de la carte IC au-dessus du lecteur).

L'opération d'authentification peut limiter l'utilisation de cette machine aux seuls utilisateurs enregistrés. Elle peut aussi limiter l'utilisation de [Admin.] à l'administrateur seulement.

Elle permet également d'utiliser les fonctions suivantes :

- [Mon accès direct] (📖 104)
- [Mon compte] pour [Info] (📖 155)
- [Rapport cpteur ID] (📖 107)
- [Impression ID] en mode de scannérisation (📖 115)
- [Impression ID] pour [Dépôt] ou [List trava USB] ¹ (📖 76)

¹ L'administrateur peut accéder aux données d'authentification de n'importe quel utilisateur.

ID impression

Si un utilisateur définit [ID impression] pour le pilote d'imprimante, il est alors nécessaire d'effectuer une opération d'authentification (saisie de code PIN, insertion de clé Flash USB pour authentification, ou passage de la carte IC au-dessus du lecteur) avant d'effectuer des opérations pour les données d'original sur cette machine. Le fait d'effectuer une opération d'authentification peut limiter l'accès aux données d'original à la personne qui a défini [ID impression] seulement.²

( 40 "Impression depuis un ordinateur")

( 46 "Impression des données de l'original enregistrées")

² L'administrateur peut accéder aux données d'authentification de n'importe quel utilisateur.

[Reconnu par]

Sélectionnez une des méthodes suivantes à utiliser pour identifier l'utilisateur.

- Code PIN
- Pilote USB Flash
- Carte IC (quand le lecteur de carte IC optionnel est installé)



► **Veillez à bien sélectionner d'abord le paramètre ci-dessus. Si vous modifiez [Reconnu par], tous les paramètres d'identification des utilisateurs sont effacés, y compris les paramètres de [Créa utilisateur].**

1 Touchez [Manage utilisateur] sur l'écran [Admin.].

2 Touchez [Reconnu par].

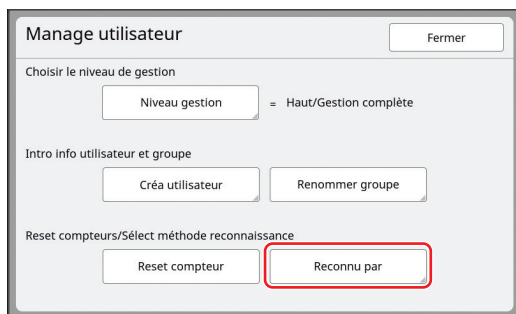

3 Touchez la méthode d'authentification à utiliser.



► [Carte IC] s'affiche quand le lecteur de carte IC optionnel est installé.

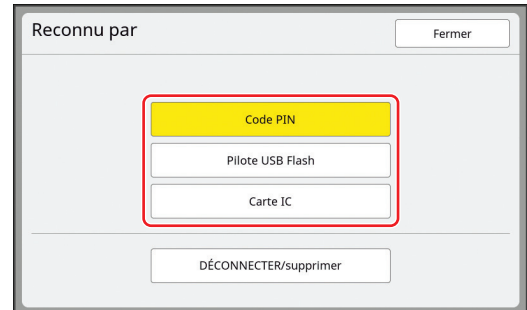

Un écran de confirmation s'affiche.

4 Touchez [OK].

[Niveau gestion]

Configurez le type d'authentification.



► Configurez [Reconnu par] d'avance.

1 Touchez [Niveau gestion] sur l'écran [Manage utilisateur].

2 Touchez le type d'authentification à utiliser.

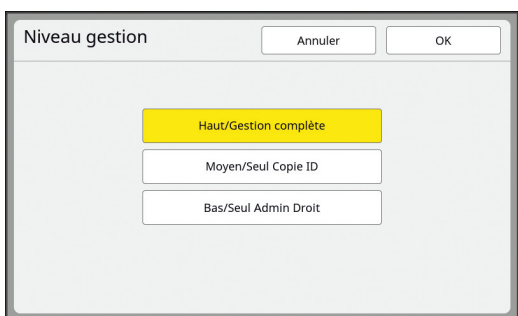

■ [Haut/Gestion complète]

Les options "Authentification machine" et "ID impression" sont toutes deux disponibles.

■ [Moyen/Seul Copie ID]

Seule l'option "ID impression" est disponible.

■ [Bas/Seul Admin Droit]

Ni l'option "Authentification machine" ni l'option "ID impression" n'est disponible.

L'utilisation de [Admin.] est limitée à l'administrateur uniquement.

3 Touchez [OK].

[Créa utilisateur]

Enregistrez les utilisateurs qui utilisent cette machine.



► Configurez [Reconnu par] d'avance.

Le nombre d'utilisateurs pouvant être enregistrés dépend du paramètre [Reconnu par].

[Reconnu par]	"Numéros d'enregistrement d'authentification" disponibles
[Code PIN] ou [Pilote USB Flash]	N° 0 à 99
[Carte IC]	N° 0 à 499 *

* [ID impression] (📖 40) est disponible uniquement pour les utilisateurs n° 0 à 99.

Ces utilisateurs sont catégorisés en tant qu'"administrateur" ou en tant qu'"utilisateur général".

■ Qu'est-ce qu'un "administrateur" ?

Des "numéros d'enregistrement d'authentification" sont assignés aux utilisateurs qui ont été enregistrés dans cette machine. L'utilisateur qui a été enregistré avec le numéro d'enregistrement d'authentification 0 est appelé l'"administrateur".

L'administrateur peut utiliser toutes les fonctions de cette machine.

Une fois que l'administrateur est enregistré, la fonction d'authentification est activée.

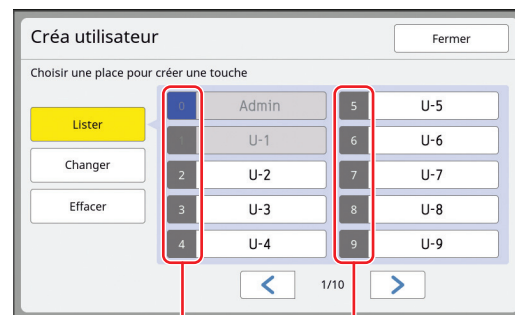

Numéro d'enregistrement d'authentification

■ Qu'est-ce qu'un "utilisateur général" ?

L'utilisateur qui a été enregistré avec n'importe quel numéro d'enregistrement d'authentification à partir du numéro 1 est appelé un "utilisateur général". Les utilisateurs généraux ne peuvent pas ouvrir l'écran [Admin.].

1 Touchez [Créa utilisateur] sur l'écran [Manage utilisateur].

2 Touchez le numéro d'enregistrement d'authentification à assigner à l'utilisateur.

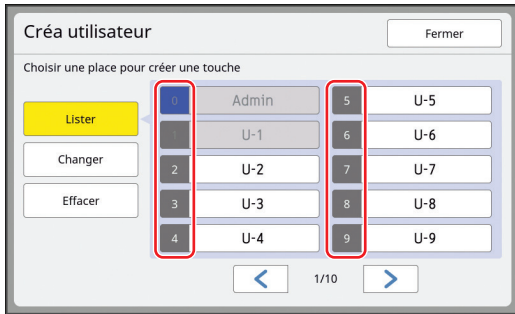

L'écran [Lister] s'affiche.

! Si aucun administrateur n'est enregistré, vous ne pouvez pas enregistrer d'utilisateurs généraux. Enregistrez d'abord l'administrateur.

✍ Vous ne pouvez pas sélectionner un numéro pour lequel un utilisateur a déjà été enregistré.

3 Enregistrez les informations d'authentification.

■ Quand vous utilisez un code PIN

Saisissez le code PIN à l'aide des touches numériques.

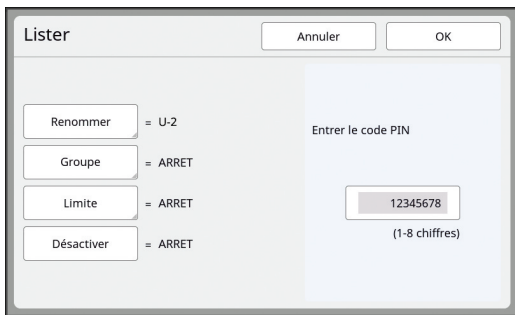

Le numéro saisi s'affiche.

■ Quand vous utilisez une clé Flash USB

Insérez une clé Flash USB à enregistrer pour l'authentification.

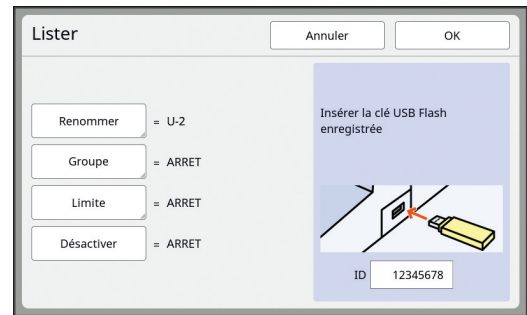

Le numéro spécifique à cette clé Flash USB s'affiche (vous ne pouvez pas modifier ce numéro).

■ Quand vous utilisez une carte IC

Maintenez la carte IC à enregistrer pour l'authentification au-dessus du lecteur.

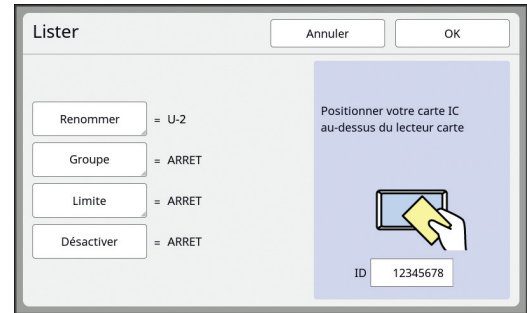

Le numéro spécifique à cette carte IC s'affiche (vous ne pouvez pas modifier ce numéro).

4 Configurez les informations de l'utilisateur.

Configurez les éléments suivants selon les besoins.

■ [Renommer]

Vous pouvez modifier le nom d'utilisateur. Le nom qui est défini ici sera affiché dans "NOM D'UTILISATEUR" dans le fichier CSV qui est enregistré dans [Rapport cpteur ID] (107). (139 "Modification du nom d'utilisateur")

■ [Groupe]

Vous pouvez configurer le groupe (service, etc.) auquel l'utilisateur appartient. Une fois cet élément configuré, le décompte total pour chaque groupe s'affiche dans le fichier CSV qui est enregistré dans [Rapport cpteur ID] (107). (139 "Configuration du groupe")

■ [Limite]

Vous pouvez définir la limite supérieure du nombre de copies que l'utilisateur peut utiliser pour la création de masters ou l'impression. (139 "Configuration de la limite supérieure du nombre de copies qui peuvent être faites")

■ [Désactiver]

Vous pouvez interdire l'utilisation de cette machine à certains utilisateurs.
( 139 "Désactivation provisoire de l'utilisation de cette machine")

5 Touchez [OK].

Enlevez la clé Flash USB d'authentification, si elle est insérée.
Une fois l'enregistrement terminé, donnez les éléments suivants à l'utilisateur.

■ **Quand [Reconnu par] est configuré sur [Code PIN]**

- Numéro d'enregistrement d'authentification
- Code PIN

■ **Quand [Reconnu par] est configuré sur [Pilote USB Flash] ou [Carte IC]**

- Numéro d'enregistrement d'authentification
- Clé Flash USB d'authentification ou carte IC



▶ Le numéro d'enregistrement d'authentification est nécessaire pour utiliser [ID impression].

■ **Modification du nom d'utilisateur**

1 Touchez [Renommer].

2 Saisissez le nom d'utilisateur.

( 28 "Écran [Renommer]")

3 Touchez [OK].

L'écran [Lister] s'affiche.

■ **Configuration du groupe**

1 Touchez [Groupe].

2 Touchez le groupe que vous souhaitez configurer.

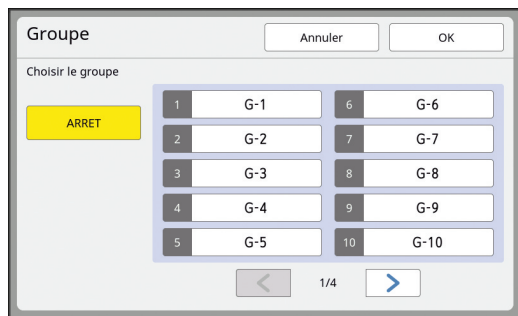

▶ Si vous ne souhaitez configurer aucun groupe, touchez [ARRET].

3 Touchez [OK].

L'écran [Lister] s'affiche.

■ **Configuration de la limite supérieure du nombre de copies qui peuvent être faites**

1 Touchez [Limite].

2 Saisissez la limite supérieure du nombre de copies pour l'impression et pour la création de masters.

Touchez le champ de saisie [Limite T/C] ou [Limite M/C], puis saisissez la limite supérieure du nombre de copies à l'aide des touches numériques.

Quand la limite supérieure du nombre de copies est définie sur 0, aucune limite n'est appliquée.

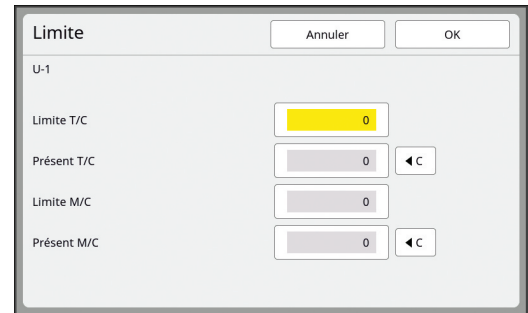

▶ Dans [Présent T/C] et [Présent M/C], le nombre de copies que l'utilisateur a imprimées ou le nombre de masters que l'utilisateur a créés jusqu'à présent s'affiche, respectivement.

▶ Pour effacer le compteur de [Présent T/C] et de [Présent M/C], touchez [C].

3 Touchez [OK].

L'écran [Lister] s'affiche.

■ **Désactivation provisoire de l'utilisation de cette machine**

1 Touchez [Désactiver].

[Désactiver] s'active.



▶ Pour annuler l'état de désactivation provisoire, touchez [Désactiver] de nouveau.

▶ Le droit d'utilisation de l'administrateur de cette machine ne peut pas être désactivé provisoirement.

Modification des informations de l'utilisateur

1 Touchez [Créa utilisateur] sur l'écran [Manage utilisateur].

2 Touchez [Changer].



3 Touchez l'utilisateur que vous souhaitez modifier.

L'écran [Changer] s'affiche.



► Vous pouvez aussi modifier les informations relatives à l'administrateur.

4 Modifiez les informations enregistrées.

Suivez l'étape 3 et les étapes suivantes de la section [Créa utilisateur] (📖 137) selon les besoins.

Effacement des utilisateurs généraux

1 Touchez [Créa utilisateur] sur l'écran [Manage utilisateur].

2 Touchez [Effacer], puis touchez l'utilisateur que vous souhaitez effacer.

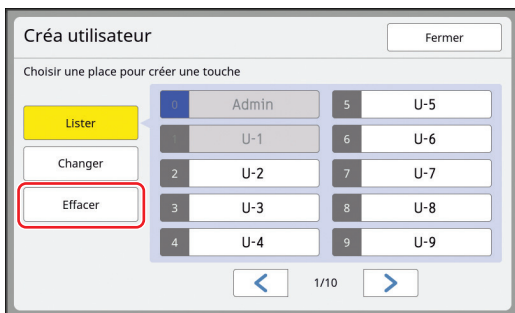

► Vous ne pouvez pas effacer l'administrateur de cet écran. Pour effacer l'administrateur, désactivez la fonction d'authentification.

(📖 141 "Effacement du paramètre d'authentification")

3 Touchez [OK].

Modification du nom du groupe

1 Touchez [Renommer groupe] sur l'écran [Manage utilisateur].

2 Touchez le nom du groupe que vous souhaitez modifier.



3 Saisissez le nom du groupe.

(📖 28 "Écran [Renommer]")

4 Touchez [OK].

Remise à zéro du compteur de tous les utilisateurs

Vous pouvez remettre [Présent M/C] et [Présent T/C] à zéro pour tous les utilisateurs collectivement.



► Une fois que vous avez remis le compteur à zéro, il n'est pas possible de revenir à l'état du compteur avant la remise à zéro.



► Pour remettre à zéro le compteur d'un utilisateur spécifique uniquement, touchez [↵], comme décrit dans l'étape 2 de la section "Configuration de la limite supérieure du nombre de copies qui peuvent être faites" (📖 139).

1 Touchez [Reset compteur] sur l'écran [Manage utilisateur].

2 Touchez [OK].

Effacement du paramètre d'authentification

Pour désactiver la fonction d'authentification, effacez tous les paramètres d'authentification, y compris l'administrateur enregistré.

! Une fois que vous avez effacé les paramètres d'authentification, il n'est pas possible de revenir à l'état antérieur à l'effacement des paramètres.

1 Touchez [Reconnu par] sur l'écran [Manage utilisateur].

2 Touchez [DÉCONNECTER/supprimer].

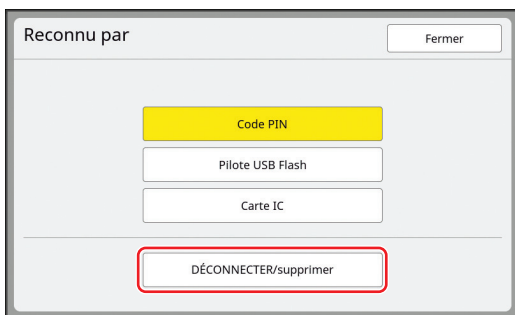

Un écran de confirmation s'affiche.

3 Touchez [OK].

Tous les paramètres d'authentification de l'utilisateur sont effacés et la fonction d'authentification est désactivée.

Renommer l'étiquette du Mode page seule (Mode AnnéeXclasse) [Renommer étiquProg]

Quand [Mode page seule] est réglé sur [Mode AnnéeXclasse] (95), vous pouvez personnaliser les noms des étiquettes (noms des lignes comme [G1], noms des colonnes comme [C1]).

Vous pouvez aussi enregistrer ou restaurer les étiquettes de programme renommées dans une clé Flash USB ou une carte mémoire. Cette fonction est utile pour copier des noms d'étiquettes de programme dans d'autres machines quand plusieurs machines sont utilisées.

 Les noms d'étiquettes sur l'écran [Mode Groupe] ne peuvent pas être modifiés.

1 Touchez [Renommer étiquProg] sur l'écran [Admin.].

2 Touchez le bouton pour le nom de la ligne ou le nom de la colonne que vous souhaitez modifier.

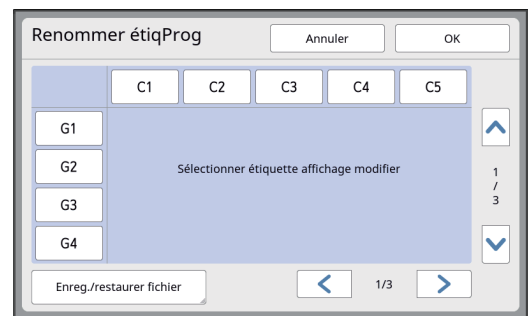

3 Renommer

Vous pouvez saisir un maximum de quatre caractères mono-octet.

(28 "Écran [Renommer]")

Répétez les étapes 2 et 3 selon les besoins.

4 Une fois la saisie terminée, touchez [OK]

L'écran [Renommer étiquProg] s'affiche de nouveau.

5 Touchez [OK].

L'écran [Admin.] s'affiche de nouveau.

Enregistrement de l'étiquette

1 Insérez une clé Flash USB ou une carte mémoire.

Pour la clé Flash USB :
Insérez une clé Flash USB dans le port USB à droite du panneau de contrôle.

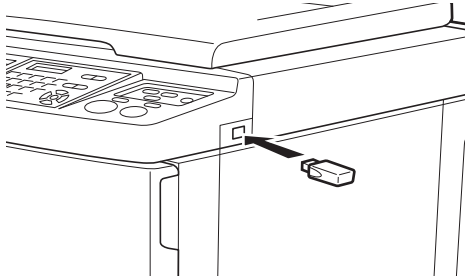

Pour la carte mémoire :
Insérez une carte mémoire dans la fente à carte à l'arrière.
([📖 43](#) "Installation d'une carte mémoire")

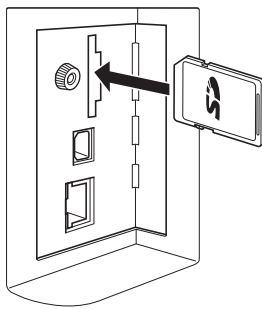

2 Touchez [Renommer étiquProg] sur l'écran [Admin.].

3 Touchez [Enreg./restaurer fichier].

4 Touchez [Enregistrer étiquette].



5 Touchez [Pilote USB Flash] ou [Stockage].

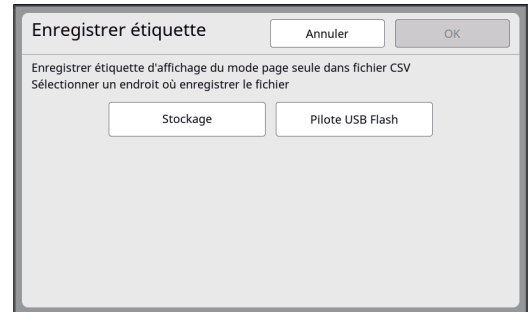

6 Touchez [OK].

Quand les données sont enregistrées avec succès, [Enregistré] s'affiche et l'affichage revient à l'écran [Admin.].

7 Enlevez la clé Flash USB ou la carte mémoire.

La liste affichée est enregistrée au format de fichier CSV.

Le fichier est nommé "Numéro Série_ProgramLabel_AnnéeMoisJourHeureMinute.csv".

(Exemple : 12345678_ProgramLabel_202404250914.csv)

Restaurer la liste affichée

- 1 Insérez une clé Flash USB ou une carte mémoire.
- 2 Touchez [Renommer étiquette] sur l'écran [Admin.].
- 3 Touchez [Enreg./restaurer fichier].
- 4 Touchez [Restaurer étiquette].

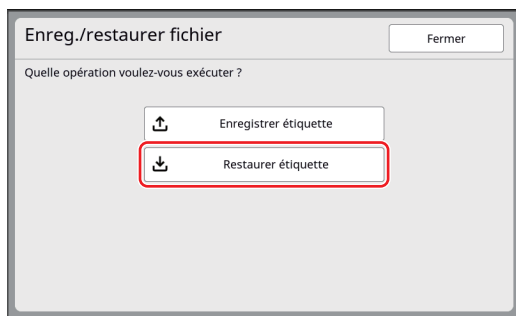

- 5 Touchez [Pilote USB Flash] ou [Stockage].

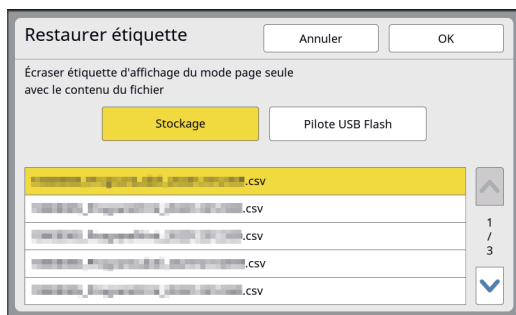

- 6 Sélection de la liste à restaurer

Le fichier de la liste affichée est nommé "Numéro Série_ProgramLabel _AnnéeMoisJourHeureMinute.csv".
(Exemple : 12345678_ProgramLabel _202404250914.csv)

- 7 Touchez [OK].

Quand les données sont restaurées avec succès, [L'étiquette d'affichage a été mise à jour] s'affiche et l'affichage revient à l'écran [Admin.].

Si la restauration échoue, vérifiez le contenu du fichier CSV. Si le problème ne peut pas être résolu, donnez à votre revendeur ou à votre représentant du service après-vente agréé le numéro de détail à trois chiffres (ex. [200]) qui apparaît sur l'écran d'erreur.

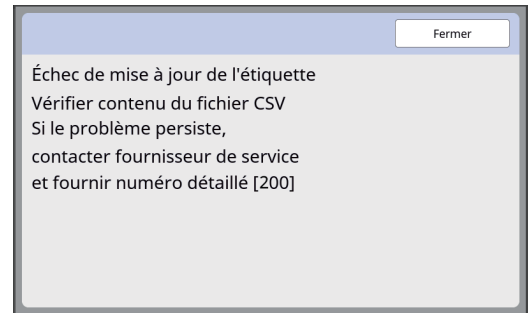

- 8 Enlevez la clé Flash USB ou la carte mémoire.

Enregistrement et restauration de la liste des programmes [E/S Liste des prog.]

Vous pouvez enregistrer et restaurer le contenu de [Programme] (📖 94) enregistré dans une clé Flash USB ou une carte mémoire. Cette fonction est utile pour copier la liste des programmes dans d'autres machines quand plusieurs machines sont utilisées.

Enregistrement de la liste des programmes.

1 Insérez une clé Flash USB ou une carte mémoire.

Pour la clé Flash USB :
Insérez une clé Flash USB dans le port USB à droite du panneau de contrôle.

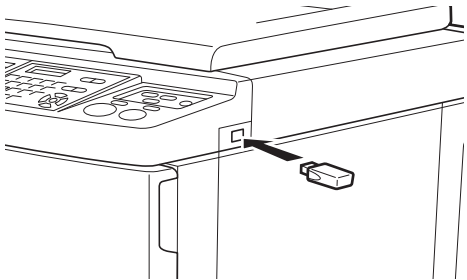

Pour la carte mémoire :
Insérez une carte mémoire dans la fente à carte à l'arrière.
(📖 43 "Installation d'une carte mémoire")

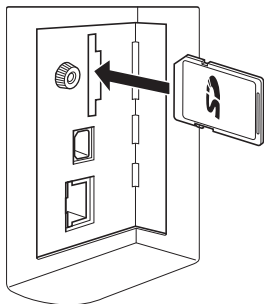

2 Touchez [E/S Liste des prog.] sur l'écran [Admin.].

3 Touchez [Enreg. liste prog.].

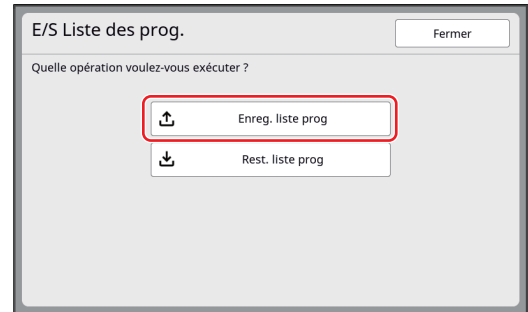

4 Touchez [Pilote USB Flash] ou [Stockage].



5 Touchez [OK].

Quand les données sont enregistrées avec succès, [Enregistré] s'affiche et l'affichage revient à l'écran [Admin.].

6 Enlevez la clé Flash USB ou la carte mémoire.

La liste des programmes est enregistrée au format de fichier CSV.
Le fichier est nommé "Numéro Série_ProgramPrint_AnnéeMoisJourHeureMinute.csv".
(Exemple : 12345678_ProgramPrint_202404250914.csv)

Restauration de la liste des programmes.

- 1 Insérez une clé Flash USB ou une carte mémoire.
- 2 Touchez [E/S Liste des prog.] sur l'écran [Admin.].
- 3 Touchez [Rest. liste prog].

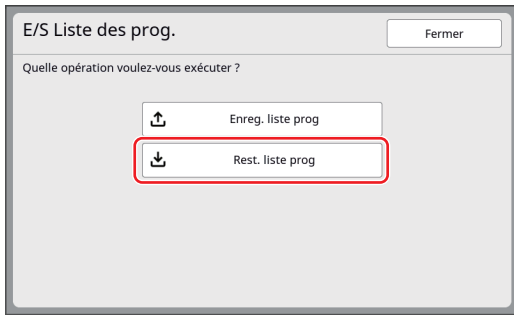

- 4 Touchez [Pilote USB Flash] ou [Stockage].

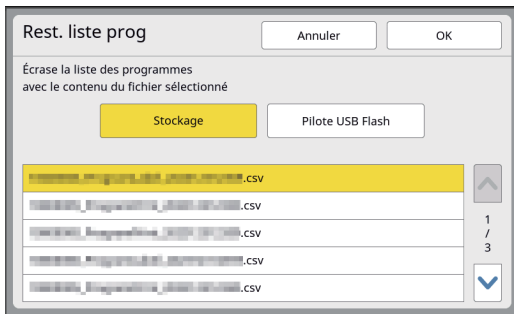

- 5 Sélection de la liste à restaurer

Le fichier de la liste des programmes est nommé "Numéro Série_ProgramPrint_AnnéeMoisJourHeureMinute.csv".
(Exemple : 12345678_ProgramPrint_202404250914.csv)

- 6 Touchez [OK].

Quand les données sont restaurées avec succès, [Liste des programmes mise à jour] s'affiche et l'affichage revient à l'écran [Admin.].

Si la restauration échoue, vérifiez le contenu du fichier CSV. Si le problème ne peut pas être résolu, donnez à votre revendeur ou à votre représentant du service après-vente agréé le numéro de détail à trois chiffres (ex. [200]) qui apparaît sur l'écran d'erreur.

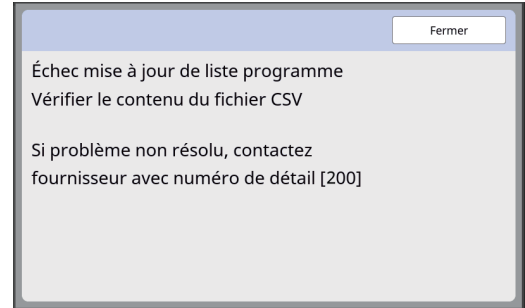

- 7 Enlevez la clé Flash USB ou la carte mémoire.

Gestion du master usagé [Protéger]

Après l'impression, le master qui a été créé est toujours chargé sur le tambour et prêt pour l'impression.

Quand [Confidentiel] (📖 104) est activé, le master qui a été créé est mis au rebut. Vous pouvez donc ainsi éviter l'impression non autorisée de documents confidentiels.

Cependant, comme les masters mis au rebut s'accumulent dans la boîte de récupération des masters, il existe le risque qu'un tiers mal intentionné s'empare de cette boîte.

Pour éviter un tel risque, cette machine est dotée de la fonction [Protéger].



- ▶ Quand la fonction [Protéger] est réglée sur [MARCHE], le temps requis pour passer à [Sommeil auto] (📖 127) est fixé à une minute.
- ▶ Quand la fonction [Protéger] est réglée sur [MARCHE], vous ne pouvez pas utiliser [Renov.page] (📖 85).

■ Fonctionnement quand la fonction [Protéger] est réglée sur Marche

- Une fois l'impression terminée, un écran de confirmation s'affiche, vous invitant à exécuter [Confidentiel].

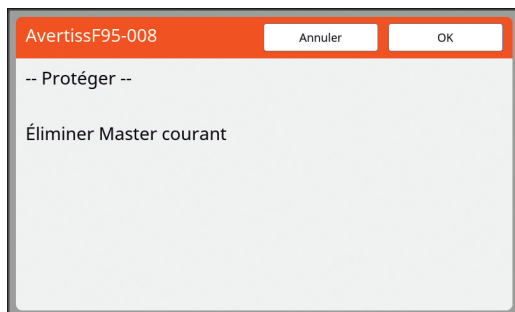

[OK] : Touchez ce bouton pour mettre les masters déjà créés au rebut.

[Annuler] : Touchez ce bouton si vous n'avez pas besoin de jeter le master ou si vous voulez imprimer davantage de copies. L'écran de confirmation s'affiche dans les cas suivants :

- Quand la touche [RESET] est actionnée.
- Quand la durée qui a été définie dans [Auto-effacement] (📖 127) s'est écoulée.
- En réveillant la machine après le mode de veille.
- Quand la machine est mise sous tension.



▶ [Annuler] ne s'affiche pas dans les cas suivants :

- Quand un nouveau tambour est installé pour lequel la fonction [Confidentiel] n'a pas été exécutée.
 - Quand cette machine a été réveillée après un mode de veille qui a été activé alors qu'un écran de confirmation vous invitant à exécuter la fonction [Confidentiel] était affiché.
 - Quand la machine a été mise sous tension alors qu'elle comporte un tambour pour lequel la fonction [Confidentiel] n'a pas été exécutée.
- La boîte de récupération des masters est verrouillée et ne peut donc pas être enlevée. Toutefois, vous pouvez enlever la boîte de récupération des masters si un master est coincé dans la section de mise au rebut des masters ou si la boîte de récupération des masters est pleine.



▶ La boîte de récupération des masters peut être verrouillée avec un cadenas, etc., de sorte qu'elle ne puisse être enlevée par personne d'autre que l'administrateur. Lors du verrouillage, insérez le cadenas dans l'orifice du levier de verrouillage comme illustré ci-dessous. (Achetez un cadenas disponible dans le commerce. Le diamètre de l'orifice pour insérer le cadenas est de 7 mm [9/32 pouces].)

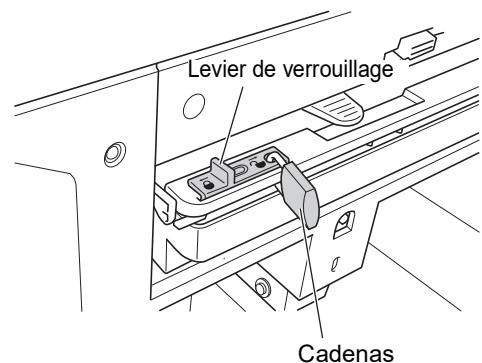

Configuration de [Protéger]

1 Touchez [Protéger] sur l'écran [Admin.].

[Protéger] est réglé sur [MARCHE].

Annulation de [Protéger]

1 Touchez [Protéger] sur l'écran [Admin.].

Après l'affichage du message "Veuillez patienter", [Protéger] se règle sur [ARRET].



Chapitre **8**

RISO Console

RISO Console

“RISO Console” est une fonction permettant d'utiliser cette machine à distance par le biais d'un navigateur Web.

Vous pouvez vérifier l'état de cette machine et modifier les paramètres depuis un ordinateur connecté par réseau.

■ Navigateurs Web compatibles

Système d'exploitation	Navigateur Web
Windows	Microsoft Edge
macOS	Safari 15 Safari 16 Safari 17

Accès à RISO Console

1 Ouvrez un navigateur Web.

2 Saisissez l'adresse IP de cette machine.

Exemple de saisie :

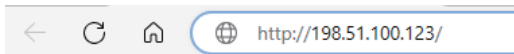

► Pour l'adresse IP de cette machine, contactez votre administrateur.

3 Appuyez sur la touche [Entrée].

L'écran de menu [Surveill.] de RISO Console s'affiche.

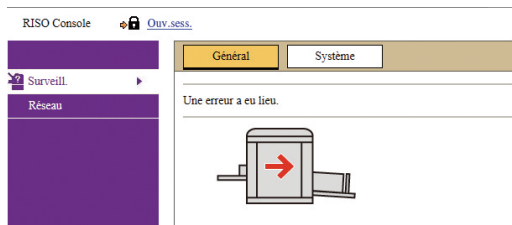

Ouverture d'une session

Pour effectuer les opérations suivantes, il faut d'abord ouvrir une session dans RISO Console.

- Parcourir l'écran de menu [Imprimante]
- Modifier les paramètres sur l'écran de menu [Réseau] (il n'est pas nécessaire d'ouvrir une session pour naviguer)

1 Cliquez sur [Ouv.sess.].



2 Saisissez le [Nom utilisateur] et le [Mot de passe].

Ouverture de session

Nom utilisateur:

Mot de passe:

■ [Nom utilisateur]

Saisissez “admin” (caractères à un octet, en minuscules).

Vous ne pouvez pas modifier le nom d'utilisateur.

■ [Mot de passe]

Il s'agit du mot de passe qui a été configuré sur l'écran de l'onglet [Utilisateur] (📖 150) de RISO Console.

Il est le même que le numéro de série de cette machine au moment de sa sortie d'usine.

Pour le numéro de série de cette machine, vérifiez l'écran de l'onglet [Système] (📖 150) du menu [Surveill.].



► Pour des raisons de sécurité, n'utilisez pas le mot de passe fourni en sortie d'usine tel quel. Changez-le pour créer votre propre mot de passe.

► Si [Initialiser réseau] (📖 129) dans [Admin.] est exécuté, le mot de passe devient “admin” (caractères à un octet en minuscules).

3 Cliquez sur [OK].

Fermeture de la session

1 Cliquez sur [Clôt.sess.].



Quand vous clôturez une session, l'affichage du nom de l'utilisateur disparaît et [Ouv.sess.] s'affiche.

Menu [Surveill.]

Vous pouvez vérifier l'état de cette machine et les informations du système et aussi modifier le mot de passe d'ouverture de session.

Écran de l'onglet [Général]

Vous pouvez vérifier l'état de cette machine.

Qté consommables		Format pap	Finition papier
Bac standard	---	A3	Standard
Master	[Progress bar]		
Encre	[Progress bar]		

Espace boîte récup.		
Boîte de récupération	[Progress bar]	

Information tambour	Format	Coul. Encre
Tambour	A3	Noir

Quantité	
Quantité totale impressions	299,999
Quantité totale masters	50,000

■ État de cette machine

Montre un message tel que [Prêt à imprimer.] ou [En veille.]. Si une erreur se produit dans cette machine, un message d'erreur s'affiche.

■ Qté consommables

[Bac standard]

Montre la quantité de papier restante placée dans le bac d'alimentation du papier ainsi que [Format pap] et [Finition papier].

[Master]

Montre la quantité de masters restante dans cette machine.

Si la quantité restante est basse, l'indicateur de quantité restante clignote.

[Encre]

Montre la quantité d'encre restante dans cette machine.

Si la quantité restante est basse, l'indicateur de quantité restante clignote.

■ Espace boîte récup.

Montre la quantité restante d'espace dans la boîte de récupération des masters.

Si la quantité d'espace restante est basse, l'indicateur de quantité restante clignote.

■ Information tambour

Montre la taille et la couleur du tambour qui est installé dans cette machine.

■ Quantité

[Quantité totale impressions]

Montre le nombre accumulé des copies qui ont été imprimées sur cette machine. La valeur n'inclut pas les copies d'essai imprimées pendant la création de masters.

[Quantité totale masters]

Montre le nombre accumulé des processus de création de masters qui ont été effectués sur cette machine. Cette valeur inclut le total des actions de [Pré-conditionn] et de [Confidentiel] qui ont été effectuées.

Écran de l'onglet [Système]

Vous pouvez vérifier les informations du système de cette machine.

Général	Système	Utilisateur
[Système]		
Nom imprimante:	RISO	Series
Modèle:	RISO	
N° de série:	000000000	
Adresse MAC:	00-00-00-00-00-00	
Firmware:		
[Informations sur l'imprimante]		
Vitesse d'impress.:	Niveau 3	
Densité d'impress.:	Niveau 3	
Résolution :	600 x 600 dpi	
Nombre de copies:	0	
Volume de mémoire de stockage occupé :	4.78MB	
Volume de mémoire de stockage libre :	29659.22MB	
[Inserteur bande]		
Inserteur bande :	Non disponible	
[Mode scanner]		
Niveau de scannérisation	Auto	
Originaux sur l'alimentateur automatique de documents :	Pas installé	
Mode :	Trait	

Écran de l'onglet [Utilisateur]

Vous pouvez modifier le mot de passe d'ouverture de session dans RISO Console.

1 Cliquez sur [Changer mot de passe].

Général	Système	Utilisateur
Nom utilisateur: admin		
Changer mot de passe		

2 Saisissez un nouveau mot de passe.

Utilisateur >Changer mot de passe
Nouveau mot de passe
<input type="text"/> - <input type="text"/> - <input type="text"/> - <input type="text"/> (0 - 16 caractères)
Enter à nouveau pour confirmation
Nouveau mot de passe
<input type="text"/> - <input type="text"/> - <input type="text"/> - <input type="text"/>
<input type="button" value="OK"/> <input type="button" value="Annuler"/>

3 Cliquez sur [OK].

L'écran [Exécuté] s'affiche.

4 Cliquez sur [OK].

Utilisateur >Changer mot de passe >Exécuté
Les paramètres ont été envoyés.
<input type="button" value="OK"/>

Menu [Imprimante]

Vous pouvez vérifier les données d'original de cette machine et aussi modifier le nom du dossier de [Dépôt].

Écran de l'onglet [En cours]

Vous pouvez vérifier une liste des données d'original en cours de traitement dans cette machine.

Nom tâche	Propriétaire	Reçue
Microsoft Word - 1	RISO	20**02/09 18:11
Microsoft Word - 2	RISO	20**02/09 18:12
Microsoft Word - 3	RISO	20**02/09 18:13

- Cliquez sur la ligne de titre ([Nom tâche] [Propriétaire] [Reçue]) pour modifier l'ordre d'apparition des éléments.
- Vous pouvez choisir le nombre d'éléments à afficher en sélectionnant [Montrer 50 éléments] ou [Montrer 100 éléments].

Écran de l'onglet [Dépôt]

Vous pouvez vérifier les données d'original enregistrées dans [Dépôt] dans cette machine.

Nom tâche	Propriétaire	Reçue
Microsoft Word - 1	RISO	20**02/09 18:11
Microsoft Word - 2	RISO	20**02/09 18:12
Microsoft Word - 3	RISO	20**02/09 18:13

- Cliquez sur la ligne de titre ([Nom tâche] [Propriétaire] [Reçue]) pour modifier l'ordre d'apparition des éléments.
- Vous pouvez choisir le nombre d'éléments à afficher en sélectionnant [Montrer 50 éléments] ou [Montrer 100 éléments].

■ [Effacer]

Cliquez sur le nom de tâche des données d'original à supprimer. Les données d'original sont mises en surbrillance. Quand vous cliquez sur [Effacer], les données d'original mises en surbrillance sont supprimées.

■ [Imprimer]

Cliquez sur le nom de tâche des données d'original à imprimer. Les données d'original sont mises en surbrillance. Quand vous cliquez sur [Imprimer], les données d'original mises en surbrillance sont imprimées.

■ [Détails]

Cliquez sur le nom de tâche des données d'original pour lesquelles vous souhaitez vérifier les détails. Les données d'original sont mises en surbrillance. Quand vous cliquez sur [Détails], les informations détaillées des données d'original mises en surbrillance sont affichées. Vous pouvez aussi modifier le [Nom tâche] et le [Propriétaire] des données d'original.

■ [Télécharger]

Cliquez sur le nom de tâche des données d'original à télécharger dans un ordinateur. Les données d'original sont mises en surbrillance. Quand vous cliquez sur [Télécharger] et effectuez l'opération conformément aux instructions à l'écran, les données d'original mises en surbrillance sont téléchargées dans l'ordinateur.



- Vous ne pouvez télécharger que les données d'original qui ont été enregistrées sous le format de fichier unique à cette machine.

■ [Déplacer vers]

Cliquez sur le nom de tâche des données d'original à déplacer. Les données d'original sont mises en surbrillance. Quand vous sélectionnez le dossier de destination dans le menu [Déplacer vers], les données d'original mises en surbrillance sont déplacées vers ce dossier.

Écran de l'onglet [Dossier]

Vous pouvez modifier le nom de dossier de [Dépôt].

1 Cliquez sur le dossier dont vous souhaitez modifier le nom.

2 Saisissez un nouveau nom de dossier dans le champ [Nom dossier].

3 Cliquez sur [OK].

L'écran [Exécuté] s'affiche.

4 Cliquez sur [OK].



Chapitre 9

Remplacement des consommables

Vérification de la quantité restante de consommables

Les informations relatives aux consommables s'affichent dans la zone d'état de l'écran de base.

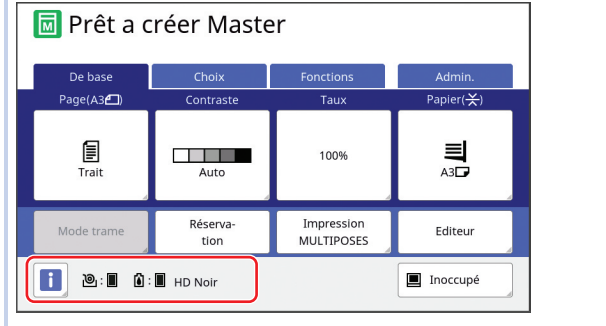

Icône [i]

La couleur de l'icône [i] montre l'état de cette machine.

Affichage	Description
(Bleu)	Cette machine fonctionne correctement.
(Jaune)	Cette machine fonctionne correctement, mais la fonction (affichage de la quantité restante, etc.) pour laquelle on souhaite avoir des informations au sujet des consommables ne peut pas être activée. (178 "Quand l'écran [Assistant de saisie information consommables] s'affiche")

Affichage d'informations sur les consommables

Affichage	Description
	Montre la quantité de masters restante sur le rouleau de masters dans cette machine. ▶ Si cette machine n'a pas pu obtenir les informations provenant du rouleau de masters, la quantité restante ne s'affiche pas et l'icône clignote.

Affichage	Description
	Montre le nom de la couleur et la quantité d'encre restante dans cette machine. ▶ Si cette machine n'a pas pu obtenir les informations provenant de la cartouche d'encre, la quantité restante ne s'affiche pas et l'icône clignote. La couleur est indiquée comme étant [Noir] ou [Couleur]. (178 "Quand l'écran [Assistant de saisie information consommables] s'affiche")

Vous pouvez obtenir des informations plus détaillées en suivant les étapes suivantes.

1 Touchez [i] sur l'écran de base.

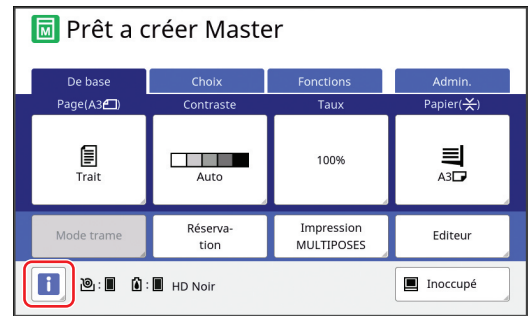

2 Vérifiez les informations affichées.

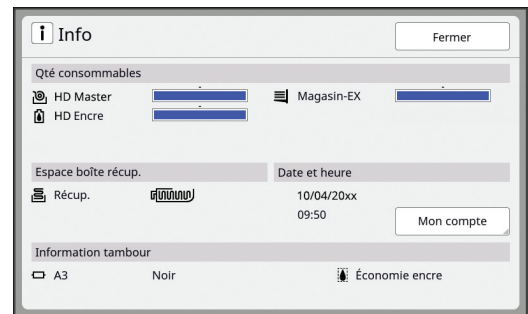

[Qté consommables]

Montre les quantités restantes du rouleau de masters, d'encre et de papier en utilisant les indicateurs de quantité restante respectifs.

- ▶ Si cette machine n'a pas pu obtenir les informations, la quantité restante ne s'affiche pas.

■ [Espace boîte récup.]

Montre la quantité restante d'espace dans la boîte de récupération des masters avec une icône.

■ [Information tambour]

Montre la taille et la couleur du tambour qui est installé dans cette machine. Quand [Économie encre] (📖 58) est utilisé pour créer le master sur le tambour, [Économie encre] s'affiche.

■ Date et heure

Montre l'horloge interne de cette machine. Vous pouvez régler l'horloge dans [Horloge/Calendrier] (📖 126) sous [Admin.].

■ [Mon compte]

Montre [Mon compte] sur l'écran [i Info] si la fonction d'authentification (📖 135) est activée. Touchez [Mon compte] pour afficher l'écran [Mon compte]. Vous pouvez vérifier le compteur des utilisateurs actuellement authentifiés sur l'écran [Mon compte]. (📖 107 "Calcul du nombre total de copies [Rapport cpteur ID]")

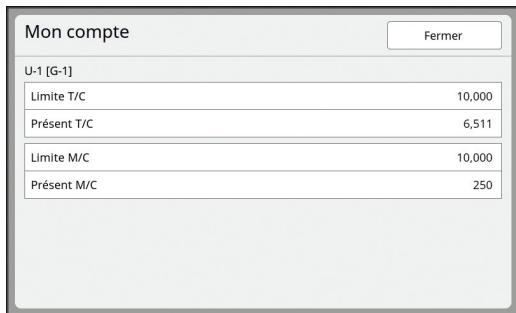

Installation du rouleau de masters

Si un rouleau de masters est épuisé, un message s'affiche et cette machine s'arrête. Installez un nouveau rouleau de masters.



- ▶ Il est recommandé d'utiliser les produits spécifiés par RISO quand vous remplacez le rouleau de masters.
- ▶ Laissez la machine sous tension quand vous remplacez le rouleau de masters.

1 Ouvrez la porte avant.

2 Vérifiez que l'indicateur [Bouton de dégagement de l'unité de création de masters] est allumé.

Si l'indicateur est éteint, appuyez sur [Bouton de dégagement de l'unité de création de masters] pour l'allumer.

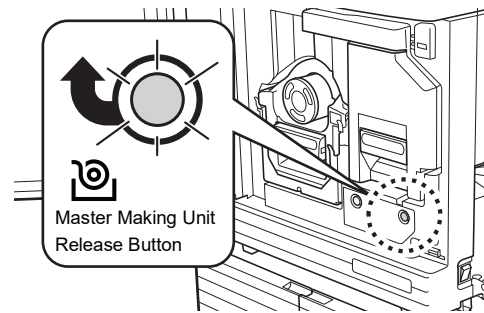

- ▶ Quand le tambour est sorti, vous ne pouvez pas extraire l'unité de création de masters. Remettez le tambour à sa position d'origine, puis appuyez sur [Bouton de dégagement de l'unité de création de masters].

3 Sortez l'unité de création de masters.

- 1 Saisissez la poignée de l'unité de création de masters et tirez-la vers l'avant.



- ② Tirez sur l'unité de création de masters lentement pour l'extraire aussi loin que possible.

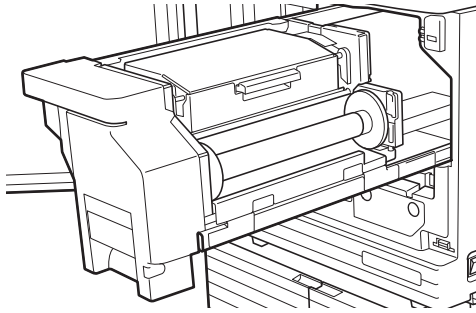

4 Ouvrez le capot de l'unité de création de masters.

Tout en saisissant la poignée, ouvrez le capot de l'unité de création de masters.

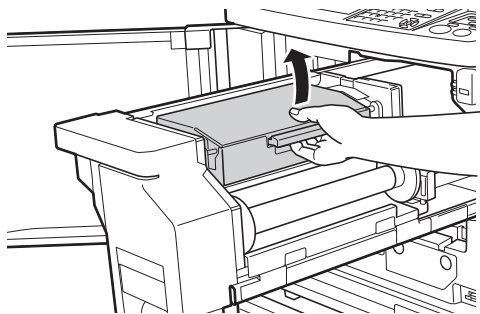

5 Ouvrez le support de rouleau de masters.

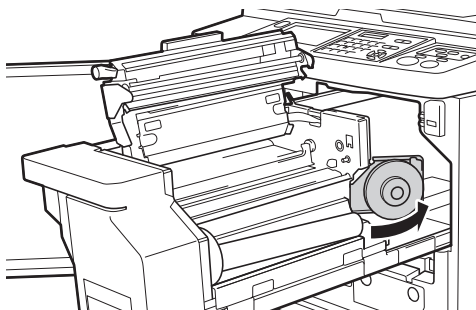

6 Enlevez le tube du rouleau de masters épuisé.

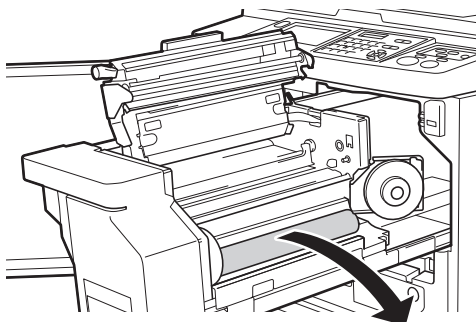

- Mettez le tube du rouleau de masters épuisé au rebut conformément aux réglementations de votre communauté locale. (163 "Collecte et mise au rebut des consommables épuisés")

- Nettoyez la tête d'impression thermique. (166 "Maintenance")

7 Installez un nouveau rouleau de masters.

Enlevez l'emballage (film transparent) du rouleau de masters. Installez le rouleau de masters de sorte que le symbole [i] soit placé sur la gauche.



- ▶ Faites attention à ne pas érafler la partie [i]. Si la partie [i] est courbée ou coupée au niveau d'une perforation, le rouleau de masters sera alors inutilisable.
- ▶ N'enlevez pas encore le ruban adhésif à ce stade.

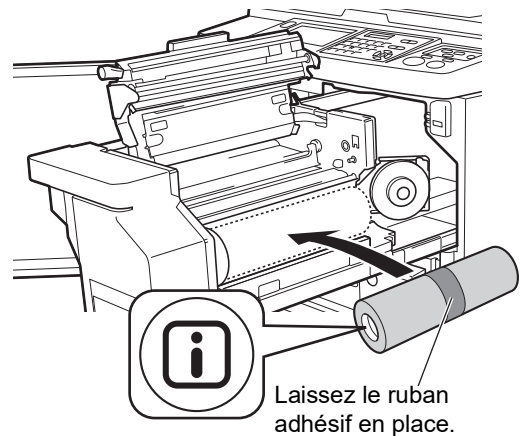

8 Fermez le support de rouleau de masters.

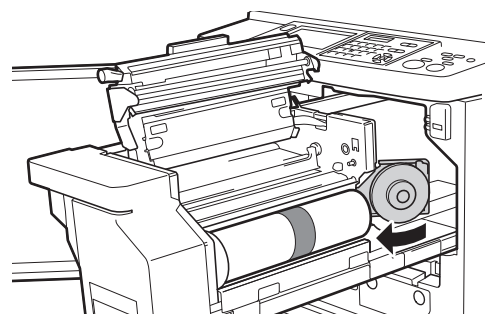

9 Enlevez le ruban adhésif.

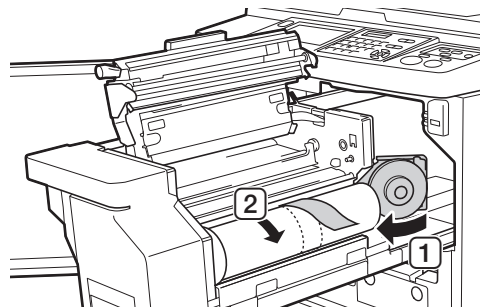

10 Insérez le bord d'attaque du rouleau de masters sous le rabat de guide de master.

- ① Insérez le bord d'attaque du rouleau de masters sous le rabat de guide de master et faites-le avancer le plus loin possible.
- ② Si le rouleau de masters est lâche, tournez le collet de droite vers l'arrière et rembobinez.

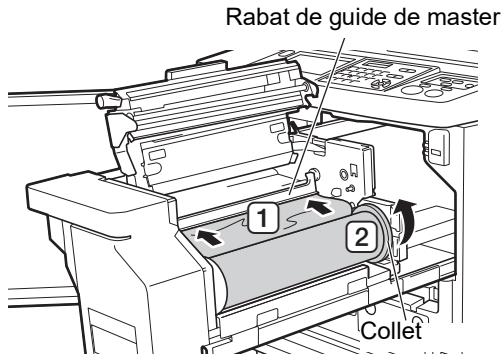

■ Si vous ne pouvez pas insérer le rouleau de masters

Insérez le rouleau de masters en suivant les étapes suivantes.

- ① Tournez le bouton au bout du rabat de guide de master vers l'arrière et soulevez le rabat de guide de master.
- ② Alignez le bord d'attaque du rouleau de masters sur la ligne indiquée par la flèche.
- ③ Remettez le rabat de guide de master à sa position d'origine.

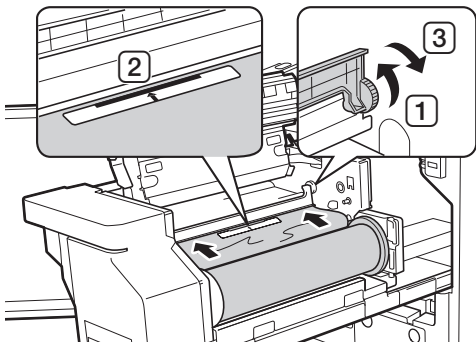

11 Fermez le capot de l'unité de création de masters.

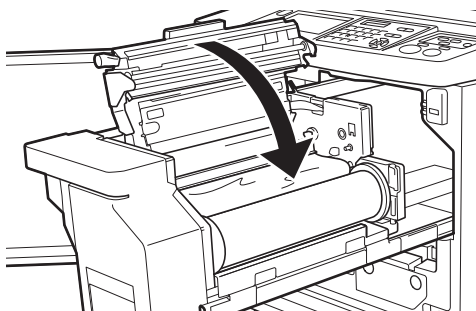

- Quand vous fermez le capot de l'unité de création de masters, appuyez sur le capot même avec vos mains depuis le dessus sans tenir le levier. Veillez à bien le refermer de sorte qu'il ne s'ouvre pas quand vous enlevez les mains.

12 Remettez l'unité de création de masters à sa position d'origine.

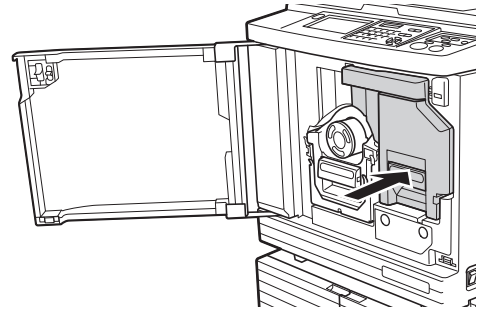

13 Fermez la porte avant.

Remplacement de la cartouche d'encre

Quand l'encre est épuisée, un message s'affiche et cette machine s'arrête.
Remplacez la cartouche d'encre par une neuve.



Mise en garde

Il est possible qu'il reste de l'encre sur la zone autour du tambour. Faites attention à ne pas vous tacher les mains ou les vêtements d'encre. Si vous avez de l'encre sur les mains ou autre, lavez-les immédiatement avec du savon.



- ▶ Il est recommandé d'utiliser les produits spécifiés par RISO quand vous remplacez la cartouche d'encre.
- ▶ Laissez la machine sous tension quand vous remplacez la cartouche d'encre.
- ▶ Remplacez la cartouche d'encre par une autre de la même couleur d'encre. Si vous souhaitez changer la couleur de l'encre, remplacez l'ensemble du tambour. (161 "Remplacement du tambour")

1 Ouvrez la porte avant.

2 Sortez la cartouche d'encre épuisée.

- ① Tournez la cartouche d'encre dans le sens inverse des aiguilles d'une montre.
- ② Sortez la cartouche d'encre en la tirant vers l'avant.

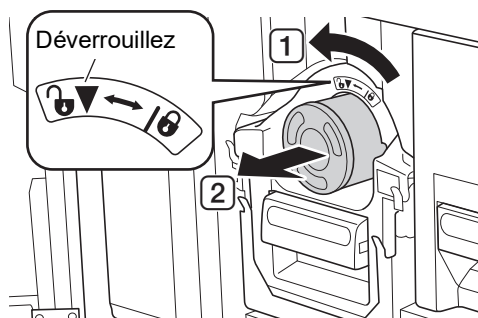

- ▶ Mettez la cartouche d'encre épuisée au rebut conformément aux réglementations de votre communauté locale. (163 "Collecte et mise au rebut des consommables épuisés")

3

Enlevez le capuchon de la nouvelle cartouche d'encre.

Tournez le capuchon de la cartouche d'encre pour l'enlever.

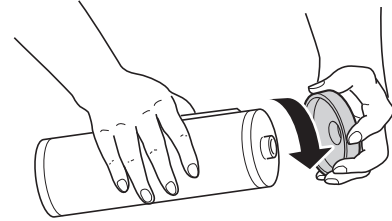

- ▶ Ne touchez pas ou ne heurtez pas le bord de la cartouche d'encre.
- ▶ Veillez à ne pas décoller ni érafler l'étiquette qui est fixée sur le bord de la cartouche d'encre.

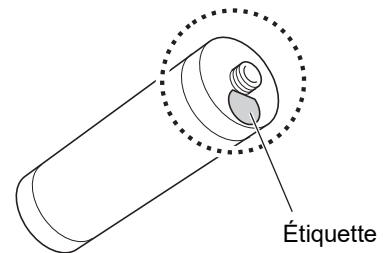

4

Installez la nouvelle cartouche d'encre.

Alignez la flèche de la cartouche d'encre sur la marque [▼] du tambour, puis insérez la cartouche d'encre aussi loin que possible. (Placez la partie saillante de la cartouche d'encre vers la droite.)

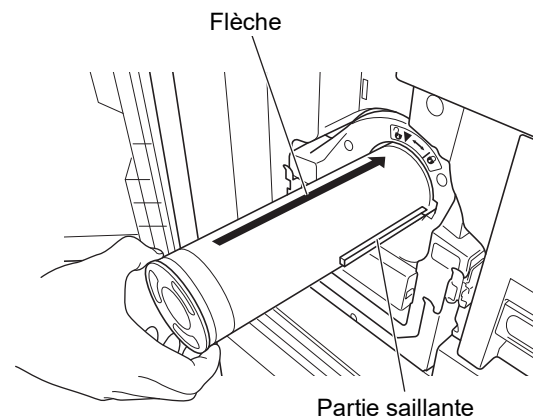

- ▶ Vérifiez l'orientation de la cartouche d'encre avec soin quand vous l'installez. Si vous forcez pour l'insérer, vous pourriez l'endommager.

5 Verrouillez la cartouche d'encre.

Tournez la cartouche d'encre dans le sens des aiguilles d'une montre pour la verrouiller.

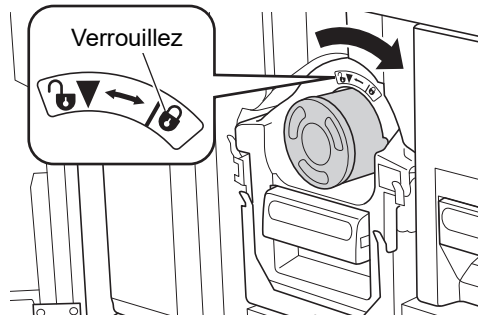

6 Fermez la porte avant.

Pour vider la boîte de récupération des masters

Les masters usagés sont envoyés dans la boîte de récupération des masters. Quand la boîte de récupération des masters est pleine, un message s'affiche et cette machine s'arrête. Mettez les masters usagés au rebut.



- **Laissez la machine sous tension quand vous videz la boîte de récupération des masters.**



Mise en garde

Si vous avez de l'encre sur les mains ou autre, lavez-les immédiatement avec du savon.



- Quand la fonction [Protéger] (📖 146) est activée, vous ne pouvez enlever la boîte de récupération des masters que lorsque le message suivant s'affiche.
 - [Boîte récupération Masters pleine]
 - [Master bloqué dans l'unité d'éjection.]

1 Déverrouillez la boîte de récupération des masters.

Si la boîte de récupération des masters est verrouillée, faites glisser le levier de verrouillage vers la droite pour la déverrouiller. (Cette opération n'est pas nécessaire si la poignée de verrouillage n'est pas installée.)

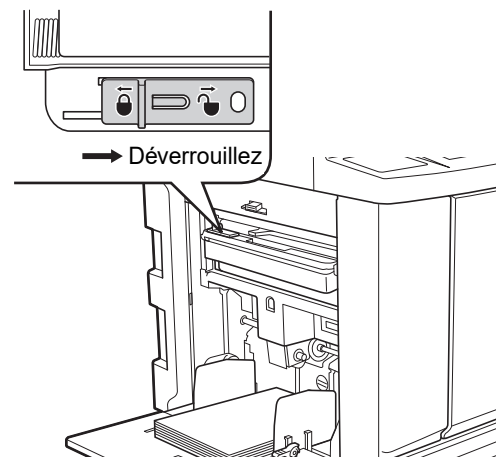

- Si un cadenas est attaché à la boîte de récupération des masters, contactez votre administrateur et déverrouillez-le.

2 Enlevez la boîte de récupération des masters.

Tirez la boîte de récupération des masters horizontalement tout en saisissant la poignée de la boîte de récupération des masters.

Poignée de la boîte de récupération des masters

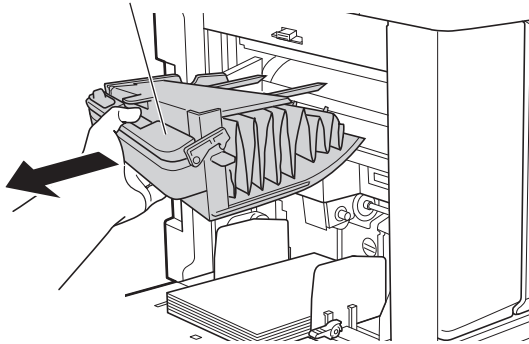

3 Mettez les masters usagés au rebut.

Inclinez la boîte de récupération des masters vers l'avant au-dessus d'une poubelle. Saisissez la poignée d'éjection pour laisser sortir les masters.

Levier d'éjection

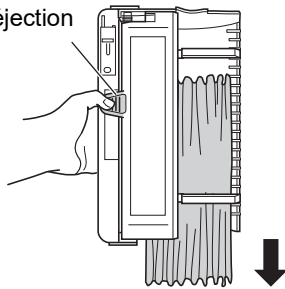

4 Installez la boîte de récupération des masters.

Insérez la boîte de récupération des masters aussi loin que possible.

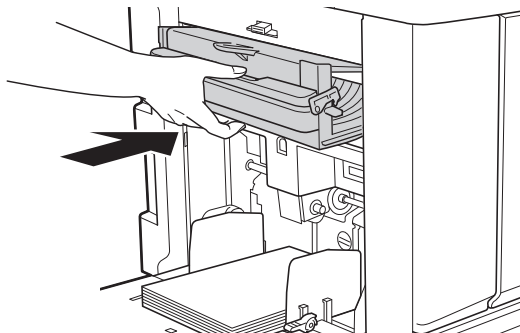

- Mettez les masters au rebut conformément aux réglementations de votre communauté locale.
([163](#) "Collecte et mise au rebut des consommables épuisés")



- Normalement, vous pouvez utiliser cette machine pendant que la boîte de récupération des masters est déverrouillée. Faites glisser le levier de verrouillage vers la gauche pour verrouiller la boîte de récupération des masters selon les besoins. Vous pouvez aussi attacher le cadenas ([146](#)).

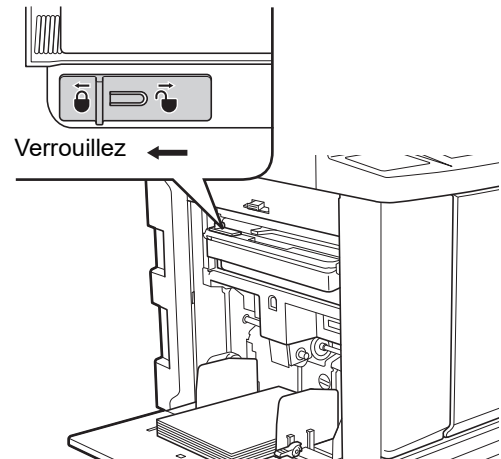

Remplacement du tambour

Si vous souhaitez imprimer avec une couleur différente, remplacez le tambour.

Quand vous voulez enlever du papier coincé à l'intérieur de cette machine, vous pouvez aussi enlever le tambour.



Mise en garde

- Il se pourrait qu'il reste de l'encre sur les surfaces situées autour du tambour ou celles de l'intérieur de cette machine après avoir enlevé l'unité du tambour. Faites attention à ne pas vous tacher les mains ou les vêtements d'encre. Si vous avez de l'encre sur les mains ou autre, lavez-les immédiatement avec du savon.
- Quand vous introduisez les mains à l'intérieur de l'unité principale, faites attention à ne toucher ni les parties en saillie, ni les bords de la plaque en métal. Vous pourriez vous blesser.
- Ne placez pas le tambour à la verticale. Vous pourriez tacher le sol, etc.



► Utilisez le tambour conçu pour cette machine.

(192 "Accessoires optionnels")

- Laissez la machine sous tension quand vous enlevez ou vous remplacez le tambour.
- Rangez le tambour remplacé horizontalement dans le boîtier pour tambour.

Retrait du tambour

1 Ouvrez la porte avant.

2 Vérifiez que l'indicateur [Bouton de dégagement du tambour d'impression] est allumé.

Si l'indicateur est éteint, appuyez sur [Bouton de dégagement du tambour d'impression] pour l'allumer.

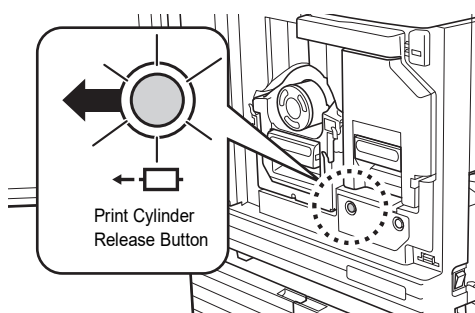

- Si l'unité de création de masters est sortie, vous ne pouvez pas extraire le tambour. Remettez l'unité de création de masters à sa position d'origine, puis appuyez sur [Bouton de dégagement du tambour d'impression].

3 Sortez le tambour.

Sortez le tambour lentement aussi loin que possible tout en saisissant la poignée du tambour.

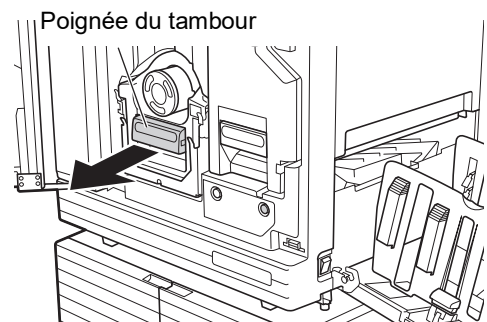

4 Enlevez le tambour.

Utilisez vos deux mains pour soulever le tambour verticalement et l'enlever du rail. Saisissez fermement la section bleue de la poignée.

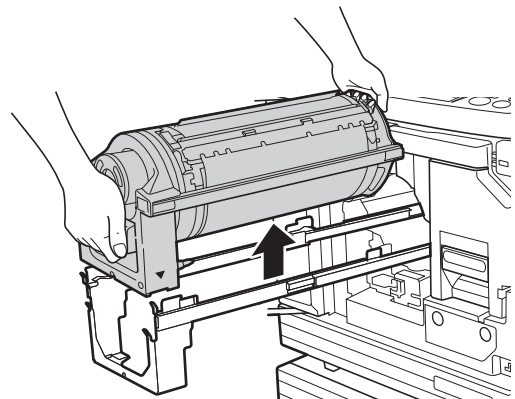

- Ne touchez pas le connecteur qui se trouve sur le tambour. Si vous le faites, vous pourriez provoquer un dysfonctionnement du tambour à cause de l'électricité statique ou d'autres facteurs.

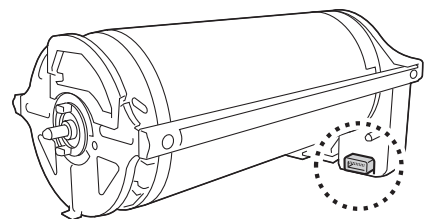

Installation du tambour

1 Placez le tambour sur le rail.

Alignez la marque [▼] du tambour avec la marque [▲] du rail. Placez le tambour sur le rail horizontalement.

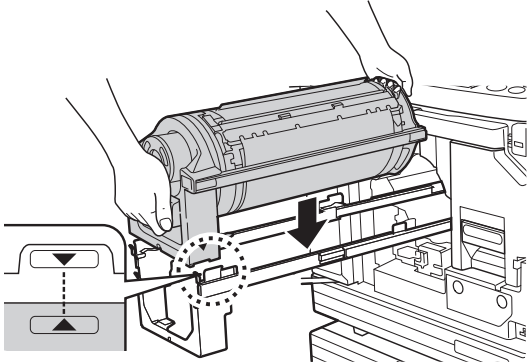

- ! ▶ Si le tambour a été tourné manuellement, veillez à le remettre en position de sorte que les marques [▼] et [▲] soient bien alignées une fois la procédure terminée.

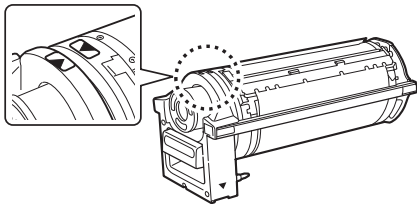

2 Remettez le tambour dans cette machine.

Enfoncez le tambour lentement aussi loin que possible.

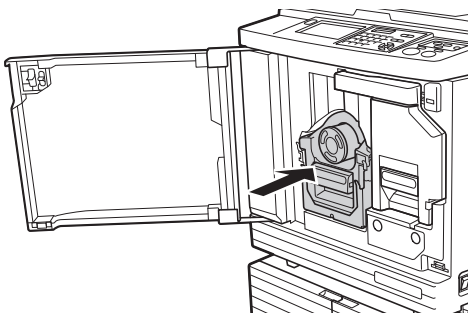

- ! ▶ Quand vous enfoncez le tambour, ne saisissez pas la poignée du tambour.

3 Fermez la porte avant.

■ Quand vous avez changé de type de tambour

Quand vous avez changé le type de tambour entre Ledger/A3 et A4/Letter, un écran de confirmation s'affiche. Confirmez le type de tambour en suivant les étapes suivantes.

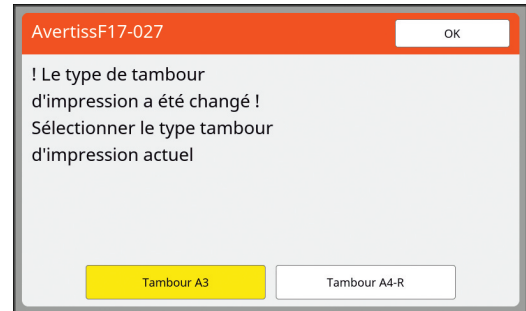

- ① Touchez le type de tambour que vous avez installé.
- ② Touchez [OK].

Collecte et mise au rebut des consommables épuisés

Cartouche d'encre

- Mettez les cartouches d'encre épuisées au rebut conformément aux réglementations de votre communauté locale. Si nécessaire, séparez les composants spécifiques en suivant les procédures suivantes comme référence.

Parties	Matériaux
Cartouche d'encre et capuchon	Plastique (polypropylène ou polyéthylène)
Étiquette	Plastique (métal inclus)
Encre	Huile végétale, hydrocarbures de pétrole, eau, pigments

- Enlevez l'étiquette de la cartouche d'encre en la décollant de la section indiquée par la flèche sur l'illustration ci-dessous, puis jetez-la séparément.

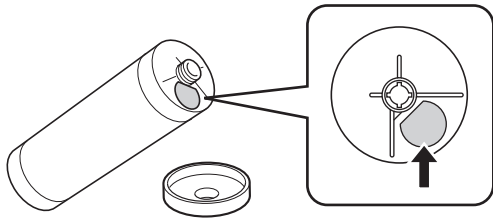

Mise en garde

Il est possible qu'il reste de l'encre sur la zone autour du bord de la cartouche d'encre. Faites attention à ne pas vous tacher les mains ou les vêtements d'encre. Si vous avez de l'encre sur les mains ou autre, lavez-les immédiatement avec du savon.

Tube du rouleau de masters

- Mettez le tube du rouleau de masters épuisé au rebut conformément aux réglementations de votre communauté locale. Si nécessaire, séparez les composants spécifiques en suivant les procédures suivantes comme référence.

Parties	Matériaux
Tube	Papier
Rouleau de masters	Plastique, papier Japon
Découpe avec symbole [i]	Plastique (métal inclus), papier

- Une étiquette qui comporte un composant métallique est fixée à l'arrière de la section dotée de la marque [i]. Détachez-la le long de la perforation et jetez-la séparément.

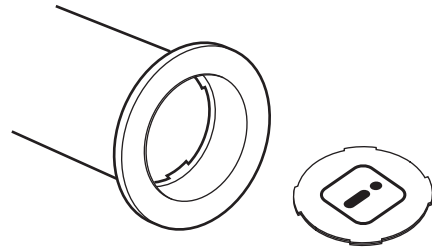

Master usagé

- Mettez les masters au rebut conformément aux réglementations de votre communauté locale. Si nécessaire, séparez les composants spécifiques en suivant les procédures suivantes comme référence.

Parties	Matériaux
Rouleau de masters	Plastique, papier Japon
Encre	Huile végétale, hydrocarbures de pétrole, eau, pigments



- Le master est fabriqué à base de composés de carbone et d'hydrogène. Sa combustion complète le transformerait en eau et en dioxyde de carbone.



Chapitre 10

Maintenance

Maintenance

La finition des copies peut être tachée ou floue si la tête d'impression thermique de l'unité de création de masters, la vitre du scanner et la feuille blanche de l'alimentateur automatique de documents optionnel ou d'autres éléments sont salis par de la poussière, de la saleté, du liquide correcteur, etc. Nous recommandons d'effectuer la maintenance régulièrement.



Mise en garde

N'effectuez aucune procédure (réglage, réparation, etc.) qui ne soit pas décrite dans le présent manuel. Si vous souhaitez régler ou réparer cette machine, consultez votre revendeur ou un représentant du service après-vente agréé.

Tête d'impression thermique

La tête d'impression thermique est un composant qui produit de la chaleur pendant la création de masters et qui forme des trous minuscules sur le master. Nettoyez-la chaque fois que vous remplacez le rouleau de masters.

Ouvrez le capot de l'unité de création de masters, puis essuyez doucement la tête d'impression thermique à l'arrière de l'unité plusieurs fois avec un chiffon doux etc.



Mise en garde



Surface chaude

Ne touchez pas la tête d'impression thermique directement avec les doigts. La tête d'impression thermique peut être chaude et provoquer des brûlures.



- ▶ La tête d'impression thermique est extrêmement délicate. Évitez de la heurter ou de la rayer avec un objet dur.
- ▶ La tête d'impression thermique est sensible à l'électricité statique. Veillez à bien éliminer la charge d'électricité statique qui est accumulée dans votre corps avant le nettoyage.

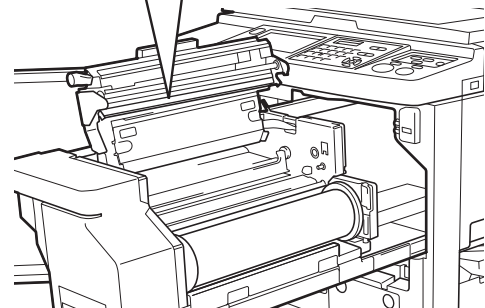
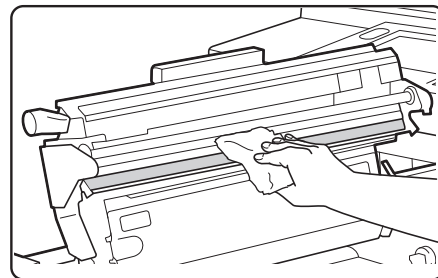

Extérieur

Utilisez un chiffon doux pour essuyer régulièrement toute la surface extérieure afin de protéger l'extérieur de la machine contre la poussière.

- ! **L'extérieur de la machine est en plastique. N'utilisez pas d'alcool ni de solvant pour le nettoyage.**

En règle générale, il suffit de frotter doucement le panneau tactile avec un chiffon sec pour enlever la saleté. Si de l'encre adhère au panneau tactile, humidifiez un chiffon avec une petite quantité de produit nettoyant et essuyez délicatement.

- ! **N'appliquez ou ne vaporisez pas la solution de nettoyage directement sur le panneau tactile. Ceci pourrait provoquer des pannes.**

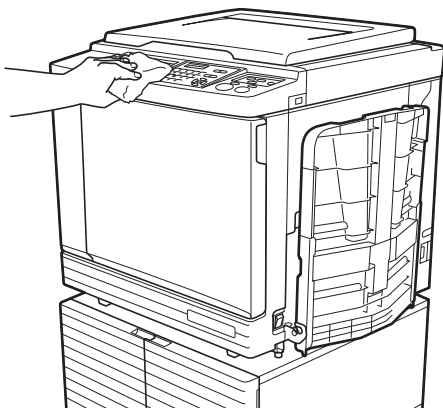

Vitre d'exposition et panneau du cache document

Si la vitre d'exposition ou le panneau du cache document est taché(e), essuyez-le(la) délicatement plusieurs fois avec un chiffon doux ou du papier essuie-tout.

- ! **La vitre d'exposition est extrêmement délicate. Évitez de la heurter ou de la rayer avec un objet dur.**

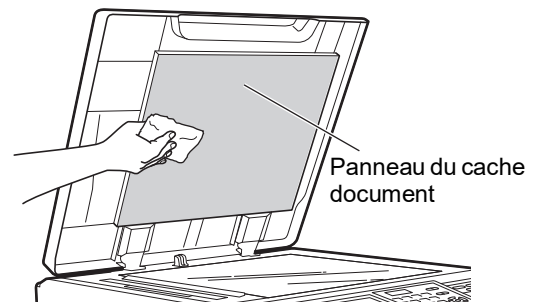
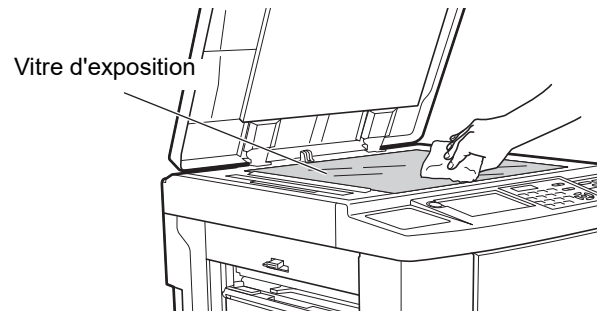

Alimentateur automatique de documents optionnel

Essuyez délicatement les taches de la vitre du scanner et de la feuille blanche avec un chiffon doux ou du papier essuie-tout.

- 
La vitre du scanner est extrêmement délicate. Évitez de la heurter ou de la rayer avec un objet dur.

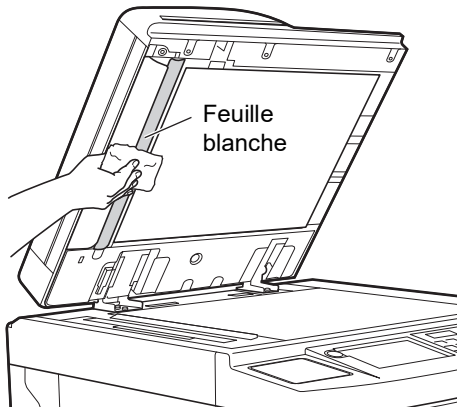
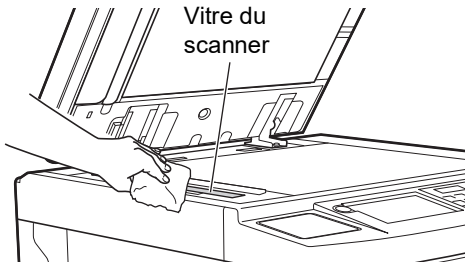

Rouleau presseur

Le rouleau presseur est un composant qui presse le papier contre l'unité du tambour. Si le rouleau presseur est taché, des bandes de souillures risquent d'apparaître au verso des copies.

Essuyez délicatement le rouleau presseur plusieurs fois avec un chiffon doux ou du papier essuie-tout.

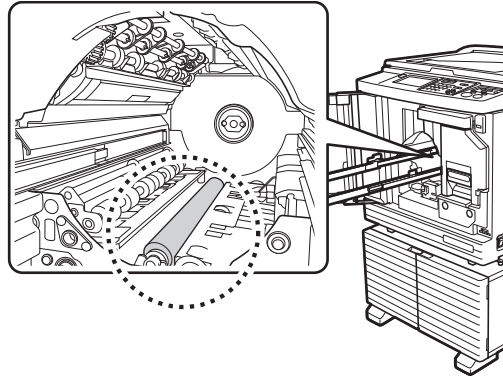

Mise en garde

- Veillez à bien couper l'alimentation électrique de cette machine quand vous nettoyez le rouleau presseur.
- Il se pourrait qu'il reste de l'encre à l'intérieur de cette machine après avoir enlevé l'unité du tambour. Faites attention à ne pas vous tacher les mains ou les vêtements d'encre. Si vous avez de l'encre sur les mains ou autre, lavez-les immédiatement avec du savon.
- Quand vous introduisez les mains à l'intérieur de l'unité principale, faites attention à ne toucher ni le crochet de séparation du papier ni les crochets d'extraction des masters. Les bouts pointus de ces crochets pourraient vous blesser les mains.



Crochets d'extraction des masters

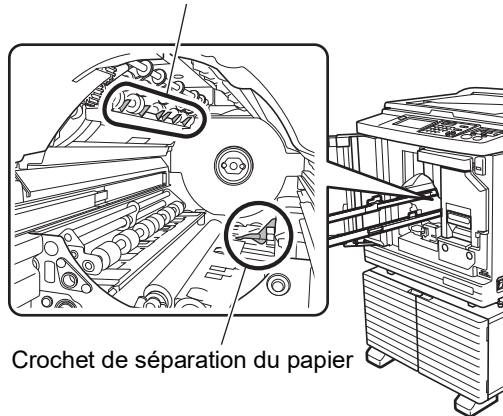

Crochet de séparation du papier



Chapitre **11**

Dépannage

Lorsqu'un message s'affiche

Cette section décrit les procédures de dépannage quand un message d'erreur s'affiche.



Mise en garde

Quand vous introduisez les mains à l'intérieur de l'unité principale, faites attention à ne toucher ni les parties en saillie, ni les bords de la plaque en métal. Vous pourriez vous blesser.

Comment voir le message

Une procédure de dépannage s'affiche en fonction de la situation.

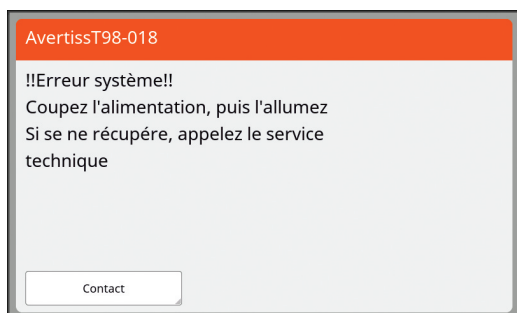

Code :

Le code correspondant au symptôme s'affiche.

Message :

La description du problème s'affiche avec la procédure de dépannage correspondante.

Un schéma explicatif peut aussi apparaître.

Code*	Type	Description
T00-0000	Erreur d'appel de technicien	Ce type d'erreur s'affiche quand il s'agit d'une erreur qui requiert la présence d'un représentant du service après-vente agréé pour effectuer une inspection et une réparation. Donnez le code d'erreur à votre revendeur ou représentant du service après-vente agréé.
A00-0000	Erreur de blocage de masters	Ce type d'erreur s'affiche quand un master est coincé.
B00-0000	Erreur d'accessoire optionnel	Ce type d'erreur s'affiche quand une erreur s'est produite dans n'importe lequel des accessoires optionnels actuellement connectés.
C00-0000	Erreur de consommable	Ce type d'erreur s'affiche lorsqu'un des consommables, comme l'encre ou le rouleau de masters, est épuisé.
D00-0000	Erreur d'installation	Ce type d'erreur s'affiche quand un des éléments est mal installé.
E00-0000	Erreur d'appel de maintenance	S'affiche quand il faut appeler un représentant du service après-vente agréé pour remplacer la batterie ou effectuer une inspection périodique. Donnez le code d'erreur à votre revendeur ou représentant du service après-vente agréé.
F00-0000 G00-0000	Avertissement	S'affiche quand le réglage sur le panneau de contrôle n'est pas conforme à la condition de cette machine.
J00	Erreur de bourrage papier	Ce type d'erreur s'affiche quand un original ou une feuille de papier est coincé(e).

* Le numéro spécifique apparaît à la place du "0" dans chaque code de la liste ci-dessus.

Exemple de message

Voici un exemple typique de message.



Si votre message n'apparaît pas dans la liste suivante, suivez les instructions du message affiché.

■ T00-0000 : Erreur d'appel de technicien





Code	Message	Action
T02	!!Erreur système!! Appuyez sur la touche de réarmement Si se ne récupère, appelez le service technique	Le papier chargé peut dépasser la capacité de charge maximale du bac d'alimentation du papier. Réduisez la quantité de papier et appuyez sur la touche [RESET]. Si cette erreur se reproduit, contactez votre revendeur ou votre représentant du service après-vente agréé.
T25	!!Changement de la pile!! Appelez le service technique	Consultez votre revendeur ou votre représentant du service après-vente agréé et remplacez la batterie. Appuyez sur la touche [RESET] pour effacer le message d'erreur.

■ A00-0000 : Erreur de blocage de masters





Code	Message	Action
A01	Mauvaise alimentation Master Retirer unité création Master, rembobiner le rouleau de Masters, puis remettre le Master en place	Sortez l'unité de création de masters, puis installez un rouleau de masters correctement. (📖 155 "Installation du rouleau de masters")  ► Si le rouleau de masters rembobiné est plissé ou coupé en zig-zags, coupez le bout du rouleau de masters à l'aide d'un cutter ou autre, puis installez-le.
A02	Erreur chargement Master Retirer le tambour d'impression et enlever le Master	① Sortez le tambour, puis enlevez le master qui se trouve sur le tambour. (📖 161 "Remplacement du tambour") ② Remettez le tambour en place. ③ Appuyez sur la touche [START].
A04	Mauvaise récupération de master Retirez le tambour d'impression et enlevez le master	
A05	Master bloqué ds unité de récupération Retirer la boîte de récup. Masters et enlever le Master bloqué	Sortez la boîte de récupération des masters, puis enlevez le master coincé. (📖 159 "Pour vider la boîte de récupération des masters") Si l'affichage d'erreur ne disparaît pas, consultez votre revendeur ou un représentant du service après-vente agréé.
A06	Sécurité activée bac d'alim non standard Remttré papier bac d'alim non standard	Vérifiez s'il y a des obstacles sous le bac d'alimentation du papier ou sur le papier. Si vous trouvez des obstacles, enlevez-les.
A16	Master reste sur le tambour d'impression Retirez le tambour d'impression et enlevez le master	① Sortez le tambour, puis enlevez le master qui se trouve sur le tambour. (📖 161 "Remplacement du tambour") ② Remettez le tambour en place. ③ Appuyez sur la touche [START].
A17	Erreur système dans unité créa. Master Enlever le master, puis fermer le capot unité création Master	Le cutter qui a coupé le rouleau de masters n'a pas fonctionné correctement. ① Sortez l'unité de création de masters et enlevez le rouleau de masters. (📖 155 "Installation du rouleau de masters") ② Fermez le capot de l'unité de création de masters pour effacer l'erreur. ③ Ouvrez de nouveau le capot de l'unité de création de masters et installez le rouleau de masters.

Code	Message	Action
A34	Master n'est pas en place Insérez le bord avant du master dans l'entrée master et fermez l'unité de création des masters	Installez le rouleau de masters correctement. ( 155 "Installation du rouleau de masters")  ► Si le rouleau de masters rembobiné est plissé ou coupé en zig-zags, coupez le bout du rouleau de masters à l'aide d'un cutter ou autre, puis installez-le.



■ B00-0000 : Erreur d'accessoire optionnel



Code	Message	Action
B29	Non identifié (Hub USB)	Un concentrateur USB est branché dans le port USB de cette machine. Installez une clé Flash USB adaptée à cette machine. ( 14 "Méthode d'utilisation d'une clé Flash USB")
B30 B38 B39	Identification impossible	Installez une clé Flash USB adaptée à cette machine. ( 14 "Méthode d'utilisation d'une clé Flash USB")
B33	Pas d'adresse IP attribuée à cette imprimante Se mettez en rapport avec votre administrateur de réseau	Définissez l'adresse IP de cette machine. ( 125 "[Rég réseau (IPv4)]") ( 125 "[Rég réseau (IPv6)]")

■ C00-0000 : Erreur de consommable

Code	Message	Action
C11	ENCRE EPUISEE REPLACER LA CARTOUCHE D'ENCRE	Remplacez la cartouche d'encre par une neuve. ( 158 "Remplacement de la cartouche d'encre")
C12	MASTER EPUISE REPLACER ROULEAU DE MASTERS	Remplacez le rouleau de masters par un neuf. ( 155 "Installation du rouleau de masters")
C13	Encre et masters expirés. Remplacer	Remplacez la cartouche d'encre et le rouleau de masters par des neufs. ( 158 "Remplacement de la cartouche d'encre") ( 155 "Installation du rouleau de masters")

■ D00-0000 : Erreur d'installation

Code	Message	Action
D02	Mauvais type du tambour d'impression Installé	Installez un tambour adéquat. ( 161 "Remplacement du tambour")  ► Utilisez le tambour conçu pour cette machine. Si vous utilisez d'autres tambours, vous pourriez provoquer des dysfonctionnements ou des problèmes.

Code	Message	Action
D04	Cartouche d'encre incorrecte dans tamb 2 ou impossible de lire infos d'encre. Remplacer la cartouche d'encre ou contacter votre Fournisseur Riso	<p>Vérifiez que le type et la couleur de la cartouche d'encre sont adéquats. Installez une cartouche d'encre adéquate.</p> <p> ► Utilisez la cartouche d'encre qui est recommandée par RISO. Si vous utilisez d'autres cartouches d'encre, vous pourriez provoquer des dysfonctionnements ou des problèmes.</p> <p>Vérifiez si l'étiquette au bord de la cartouche d'encre est décollée ou tachée. L'étiquette au bord de la cartouche d'encre contient les informations nécessaires pour l'impression. Installez une cartouche d'encre sur laquelle se trouve une étiquette propre. (📖 158 "Remplacement de la cartouche d'encre")</p>
D17	Type de master incorrect installé ou impossibilité de lire info master. Remplacer le roulement master ou contacter votre Fournisseur Riso	<p>Vérifiez que le type de rouleau de masters est adéquat. Installez un rouleau de masters adéquat.</p> <p> ► Utilisez le rouleau de masters recommandé par RISO. Si vous utilisez d'autres rouleaux de masters, vous pourriez provoquer des dysfonctionnements ou des problèmes.</p> <p>Vérifiez si la partie [i] du tube du rouleau de masters est pliée ou coupée. La partie [i] du tube du rouleau de masters contient les informations nécessaires pour l'impression. Installez un rouleau de masters dont la partie [i] n'est ni pliée, ni coupée. (📖 155 "Installation du rouleau de masters")</p>
D45	Mettez en place la cartouche d'encre	<p>Il est possible que la cartouche d'encre n'ait pas été installée correctement. Enlevez la cartouche d'encre et installez-la de nouveau. (📖 158 "Remplacement de la cartouche d'encre")</p>

■ E00-0000 : Erreur d'appel de maintenance

Code	Message	Action
E01	! Batterie faible ! Appeler le service technique	La batterie interne de cette machine est presque épuisée. Consultez votre revendeur ou votre représentant du service après-vente agréé pour remplacer la batterie.
E02	!!Maintenance!! Appelez le service technique	Consultez votre revendeur ou votre représentant du service après-vente agréé pour effectuer l'inspection périodique.

11

■ F00-0000/G00-0000 : Avertissement



- [Annuler] ou [Continuer] peut s'afficher à l'écran.
Pour interrompre le fonctionnement, touchez [Annuler]. Touchez [Continuer] pour reprendre le fonctionnement.

Code	Message	Action
F01	Pas de master sur le tambour d'impression Créer un nouveau master	<p>Après avoir touché [Fermer], créez le master.</p> <p> ► Si vous laissez le tambour sans aucun master dessus, le tambour va sécher, ce qui peut entraîner des dysfonctionnements. Veillez à bien créer un master ou à effectuer la fonction [Confidentiel] (📖 104) et chargez un master sur le tambour.</p>

Code	Message	Action
F02	Format page plus large que format papier !! Maculage possible sur les copies !!	Le papier qui est actuellement installé est plus petit que le format du master qui a été créé. Vérifiez le format du papier et installez le papier adéquat.
F04	atteint la limite du compte Contacter l'administrateur	Le nombre a atteint la limite supérieure du nombre préprogrammé de masters à créer ou de copies à imprimer. Veuillez contacter votre administrateur. (📖 139 [Manage utilisateur]-[Configuration de la limite supérieure du nombre de copies qui peuvent être faites])
F10	Format page plus large que format papier !! Maculage possible sur les copies !! (Continuer- >touche ESSAI)	Le papier qui est actuellement installé est plus petit que le format du master qui a été créé. Vérifiez le format du papier et installez le papier adéquat. Pour continuer à imprimer les copies d'essai, appuyez sur la touche [PROOF].
F28	Levier régl. pap alim réglé sur papier cartonné. Vérifier réglage correspond au pap ds bac d'alim standard	Cet écran s'affiche quand le levier de réglage de l'alimentation du papier est réglé sur la position [CARTON] avec [Réglage alimen pap] (📖 86) réglé sur [Auto]. Vérifiez le papier à utiliser, puis modifiez la position du levier de réglage de l'alimentation du papier (📖 32) selon les besoins.
F32	!!La zone de stockage des données est pleine!! Effacez les anciennes données de dépôt	Touchez [Mémoire stocka], puis supprimez les données d'original superflues.
F33	Volume fichier trop grand pour stocker sur clé USB Changer la clé USB ou supprimer qqes fichiers pour faire de l'espace	Touchez [List trava USB], puis supprimez les données d'original superflues.
F34	!!L'espace des données de stockage est pleine!! Effacez les anciennes données de dépôt dans le dossier choisi	250 fichiers maximum peuvent être enregistrés dans un seul dossier. Touchez [Mémoire stocka], puis supprimez les données d'original superflues.
F51	ENCRE presque épuisée Utiliser/remplacer bientôt	Pour utiliser la cartouche d'encre dans des conditions optimales, utilisez-la dans les 24 mois environ après sa date de fabrication.
F56	MASTER presque épuisé Utiliser/remplacer bientôt	Pour utiliser le rouleau de masters dans des conditions optimales, utilisez-le dans les 24 mois environ après sa date de fabrication.
F57	ENCRE & MASTER presque épuisés Utiliser/remplacer bientôt	Pour utiliser la cartouche d'encre et le rouleau de masters dans des conditions optimales, utilisez-les dans les 24 mois environ après leur date de fabrication.
F65	Sélection auto du format papier non disponible pour original format non standard Choisir format à enregistrer puis remettre en marche	Quand un original de taille personnalisée est installé, touchez [Format] (📖 117), puis spécifiez le format des données à enregistrer. Si la position de l'original est décalée, remettez-le dans la position correcte.

Code	Message	Action
F74	Basse température de l'imprimante Vitesse d'impression spécifiée non disponible	[160ppm] et [200ppm] sont disponibles quand l'intérieur du tambour atteint les températures suivantes. • [160ppm] : 5 °C (41 °F) ou plus • [200ppm] : 15 °C (59 °F) ou plus Si le tambour est froid, augmentez la température ambiante ou imprimez à la vitesse [5] pendant quelques temps et attendez que le tambour soit suffisamment chaud.
F85	! Scannérisation impossible ! Contrôleur externe non connecté ou connexion en cours Vérifiez la connexion du câble	Vérifiez que RISO Controller IS300 (Contrôleur RISO IS300) optionnel est connecté correctement. Si RISO Controller IS300 (Contrôleur RISO IS300) n'est pas connecté, réglez [Contrôleur extern] (📖 125) dans [Admin.] sur [ARRET].
F93	Vérifier les réglages Rapport reprodu sélectionné ne s'adaptera pas à aire max impression	Touchez [Taux] (📖 59), puis changez le taux d'agrandissement. Vous pouvez également toucher [Continuer] sans modifier le taux d'agrandissement. Cependant, il est possible que l'image imprimée ne soit pas complète car la zone en dehors de la "zone de création du master" (📖 18) n'est pas incluse lors de la création du master.
F94 F95	-- Protéger -- Éliminer Master courant	Touchez [OK] pour effectuer la fonction [Confidentiel] (📖 104). (📖 146 "Gestion du master usagé [Protéger]")
F96	Veuillez passer ce message à votre administrateur Date due pour rapport compteur ID	Veuillez contacter votre administrateur pour le prévenir que le jour du rapport du compteur ID est arrivé.  ▶ Tant que [Sortie rapport] (📖 107) n'a pas été effectué, un écran d'avertissement s'affiche chaque fois que la machine est mise sous tension. Si vous ne souhaitez pas effectuer [Sortie rapport] pour le mois actuel, touchez [Arrêter le rappel] sous [Rapport cpteur ID] (📖 107).
G02	Échec décodage impr papier mém travaux Vérifier la position de l'original	Si l'original mémorisé sur papier n'est pas placé bien droit sur la vitre d'exposition, il est possible qu'il ne soit pas scannérisé correctement. Repositionnez l'original mémorisé sur papier. Si la vitre d'exposition ou le panneau du cache document est taché(e), il est possible que l'original mémorisé sur papier ne soit pas scannérisé correctement. Nettoyez la vitre d'exposition et réessayez de scannériser l'original mémorisé sur papier. (📖 167 "Vitre d'exposition et panneau du cache document") Si l'original mémorisé sur papier est taché, plissé ou froissé ou si l'original mémorisé sur papier comporte des traces d'écriture dans une zone non désignée (📖 75), il est possible que cette machine ne puisse pas scannériser l'original mémorisé sur papier correctement. Nous vous conseillons de réimprimer l'original mémorisé sur papier sur une feuille de papier propre.
G03	L'original est incorrect. Placer l'original suivant.	Vérifiez la section d'en-tête sur l'original mémorisé sur papier. Placez l'original mémorisé sur papier qui correspond aux informations affichées sur l'écran d'erreur.

■ J00 : Erreur de bourrage papier

L'endroit où un original ou le papier est coincé clignote à l'écran.

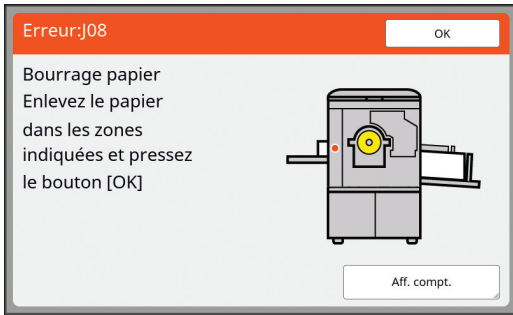





► Pour empêcher un bourrage papier, utilisez un type de papier adapté à l'impression.

([L](#) 16 "Papiers d'impression")

► Quand vous placez des originaux dans l'alimentateur automatique de documents optionnel, utilisez un original adéquat.

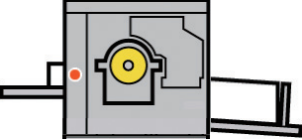
([L](#) 15 "Originaux")

Emplacement de l'erreur	Action
Alimentateur automatique de documents optionnel 	Ouvrez le couvercle de l'AAD, puis enlevez les originaux coincés. Selon l'emplacement de l'original coincé, vous pouvez aussi l'enlever par le bas de l'alimentateur automatique de documents en soulevant le cache document.  Mise en garde Lorsque vous ouvrez le couvercle de l'AAD pour atteindre l'intérieur, faites attention à ne toucher aucun objet saillant. Tout manquement à cet avertissement peut entraîner des blessures.
Côté d'alimentation du papier 	Vérifiez le côté alimentation du papier et abaissez le bac d'alimentation du papier, puis enlevez le papier coincé. Si l'affichage d'erreur ne disparaît pas, appuyez sur la touche [RESET].  ► Occasionnellement, le fait d'actionner le levier de réglage de l'alimentation du papier peut empêcher un bourrage papier. (L 32 "Installation du bac d'alimentation du papier et du papier")

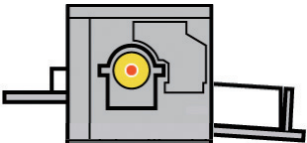
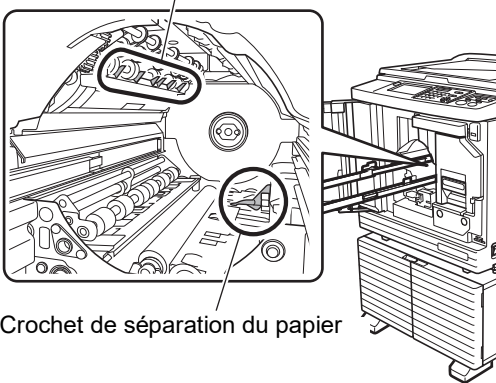
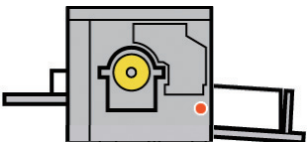
Emplacement de l'erreur	Action
<p data-bbox="153 248 371 277">Autour du tambour</p> 	<p data-bbox="528 248 1086 309">Sortez le tambour, puis enlevez le papier coincé. (☞ 161 "Remplacement du tambour")</p> <p data-bbox="528 315 831 367">⚠ Mise en garde</p> <ul data-bbox="528 389 1433 636" style="list-style-type: none"> • Il se pourrait qu'il reste de l'encre sur les surfaces situées près du tambour et celles de l'intérieur de l'unité principale après avoir enlevé l'unité du tambour. Faites attention à ne pas vous tacher les mains ou les vêtements. Si vous avez de l'encre sur les mains ou autre, lavez-les immédiatement avec du savon. • Quand vous introduisez les mains à l'intérieur de l'unité principale, faites attention à ne toucher ni le crochet de séparation du papier ni les crochets d'extraction des masters. Les bouts pointus de ces crochets pourraient vous blesser les mains. <p data-bbox="799 645 1166 674">Crochets d'extraction des masters</p>  <p data-bbox="735 1003 1082 1032">Crochet de séparation du papier</p>
<p data-bbox="153 1106 475 1135">Côté de réception du papier</p> 	<p data-bbox="528 1106 1283 1135">Vérifiez le côté de réception du papier et enlevez le papier coincé.</p>

Quand l'écran [Assistant de saisie information consommables] s'affiche

Afin de préserver des conditions optimales d'impression, cette machine obtient des informations de la part des consommables.

Si les informations ne peuvent pas être obtenues, l'écran [Assistant de saisie information consommables] s'affiche. Saisissez une valeur adéquate.



- ▶ Nous n'assumons aucune responsabilité si vous utilisez des consommables autres que ceux recommandés par RISO. Nous ne sommes pas non plus en mesure de fournir des valeurs de réglage appropriées. Si vous ne connaissez pas les valeurs de réglage appropriées, nous vous recommandons de faire le réglage en modifiant les valeurs en commençant par [1] etc. tout en vérifiant les résultats de l'impression en même temps.
- ▶ Si les opérations suivantes sont effectuées, les valeurs saisies s'effacent. Si tel est le cas, il vous faut saisir ces valeurs de nouveau.
 - Éteindre puis rallumer l'interrupteur d'alimentation.
 - Appuyer sur la touche [WAKE-UP] pendant que cette machine est en mode de veille.

■ [Entrée information encre]

① Touchez [OK] sur l'écran suivant.

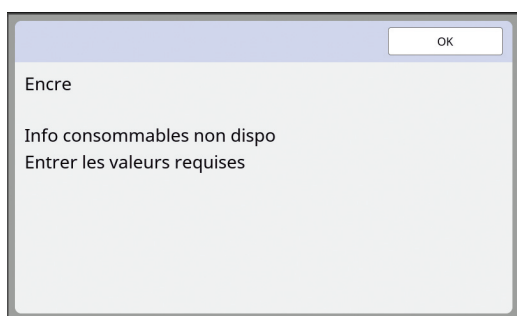

② Configurez les éléments conformément au tableau suivant.

Affichage de l'écran	Description du réglage	Valeur
	[H1]Réglage couleur encre Sélectionnez la même couleur que celle du tambour actuellement utilisé.	1:Noir 2:Couleur
	[H2]Réglage précis densité impression Sélectionnez la valeur pour obtenir la densité d'impression appropriée en fonction de l'encre.	1 (clair) à 5 (foncé)

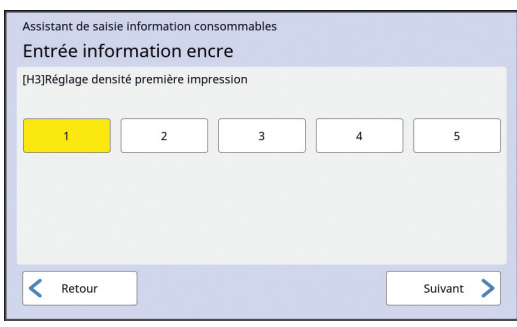
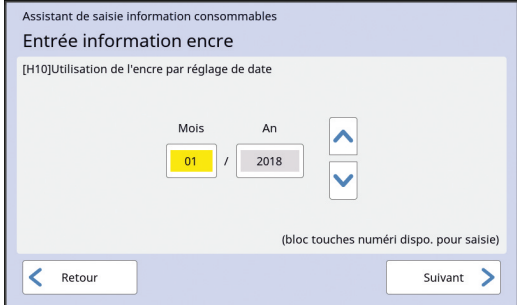
Affichage de l'écran	Description du réglage	Valeur
	<p>[H3] Réglage densité première impression Sélectionnez la valeur pour obtenir la densité d'impression appropriée pour la première copie en fonction de l'encre.</p>	<p>1 (clair) à 5 (foncé)</p>
	<p>[H10] Utilisation de l'encre par réglage de date Définissez le mois et l'année pour afficher l'avertissement [F51] (📖 174).</p>	<p>Mois : 01 à 12 An : 2001 à 2099</p>

- ③ Une fois la configuration terminée, un écran de confirmation s'affiche. Vérifiez la valeur, puis appuyez sur la touche [START]. L'écran de base s'affiche.

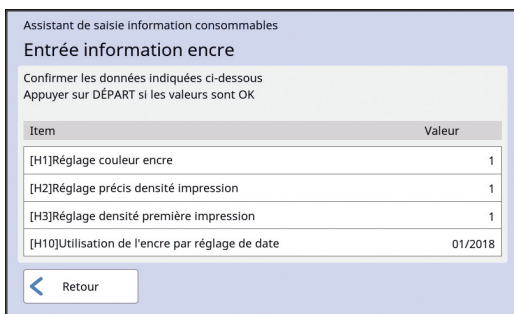

■ [Entrée information Master]

- ① Touchez [OK] sur l'écran suivant.

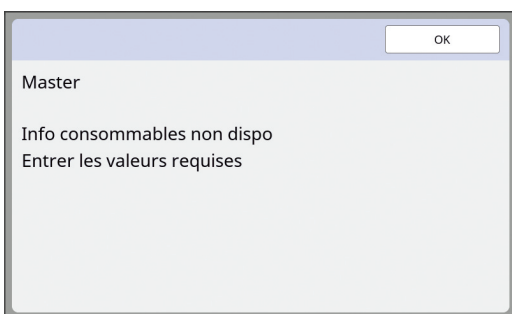

- ② Configurez les éléments conformément au tableau suivant.

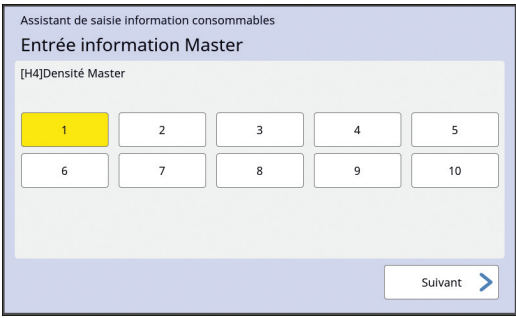
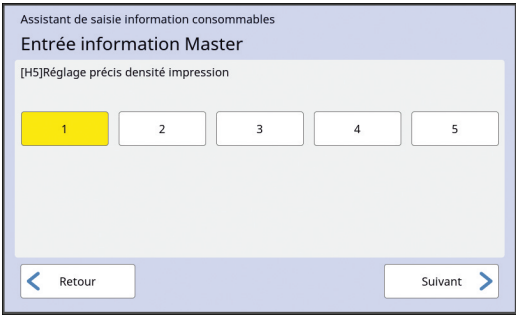
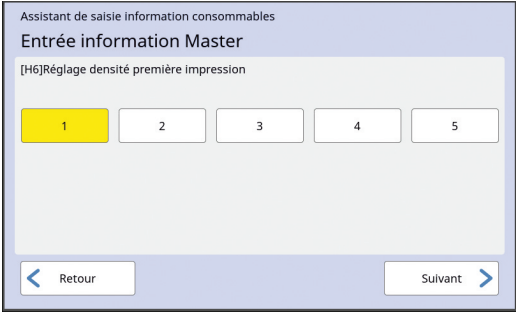
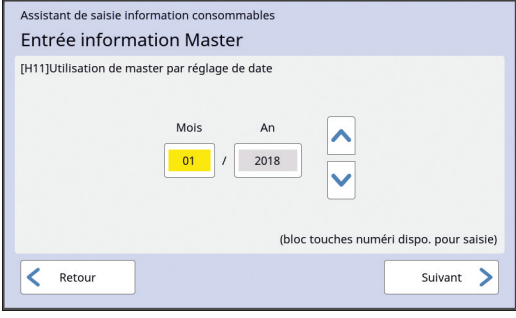
Affichage de l'écran	Description	Valeur
	<p>[H4]Densité Master Sélectionnez la valeur pour obtenir la densité de création de master appropriée en fonction du master.</p>	<p>1 (clair) à 10 (foncé)</p>
	<p>[H5]Réglage précis densité impression Sélectionnez la valeur pour obtenir la densité d'impression appropriée en fonction du master.</p>	<p>1 (clair) à 5 (foncé)</p>
	<p>[H6]Réglage densité première impression Sélectionnez la valeur pour obtenir la densité d'impression appropriée pour la première copie en fonction du master.</p>	<p>1 (clair) à 5 (foncé)</p>
	<p>[H11]Utilisation de master par réglage de date Définissez le mois et l'année pour afficher l'avertissement [F56] (📖 174).</p>	<p>Mois : 01 à 12 An : 2001 à 2099</p>

③ Une fois la configuration terminée, un écran de confirmation s'affiche. Vérifiez la valeur, puis appuyez sur la touche [START]. L'écran de base s'affiche.

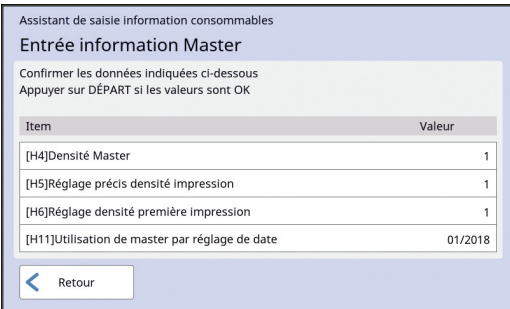

Item	Valeur
[H4]Densité Master	1
[H5]Réglage précis densité impression	1
[H6]Réglage densité première impression	1
[H11]Utilisation de master par réglage de date	01/2018

Dépannage

Vérifiez le tableau suivant et prenez les mesures adéquates avant de consulter votre revendeur ou votre représentant du service après-vente agréé.



Mise en garde

N'effectuez aucune procédure (réglage, réparation, etc.) qui ne soit pas décrite dans le présent manuel. Si vous souhaitez régler ou réparer cette machine, consultez votre revendeur ou un représentant du service après-vente agréé.

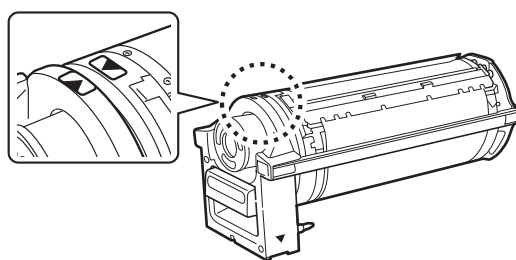

Problème	Point à vérifier	Action
Rien ne s'affiche sur le panneau tactile alors que la machine est sous tension.	Vérifiez si la machine est en mode de veille.	Si la touche [WAKE-UP] du panneau de contrôle est allumée, la machine est en mode de veille. Appuyez sur la touche [WAKE-UP] pour permettre l'utilisation de cette machine.
Cette machine ne démarre pas quand elle est mise sous tension.	Vérifiez si l'alimentation électrique est branchée.	<ul style="list-style-type: none"> • Vérifiez si le cordon d'alimentation est bien branché à la machine et à la prise électrique. • Vérifiez si le disjoncteur (vendu dans le commerce) a sauté.
Impossible de fermer le bac d'alimentation du papier.	Vérifiez si les guides du bac d'alimentation du papier sont entièrement ouverts.	Mettez la machine sous tension et abaissez le bac d'alimentation du papier jusqu'en bas. Ensuite, soulevez les poignées de verrouillage des guides du bac d'alimentation du papier, ouvrez les guides du bac d'alimentation du papier jusqu'au maximum et fermez le bac d'alimentation du papier. (☞ 32 "Installation du bac d'alimentation du papier et du papier")
	Vérifiez si l'alimentation électrique a été coupée avant que le bac d'alimentation du papier ne se soit abaissé jusqu'en bas.	
Impossible de mettre le tambour en place.	Vérifiez si le tambour a été tourné jusqu'à sa position d'arrêt correcte.	Si le tambour a été tourné manuellement, veillez à le remettre en position de sorte que les marques [▼] et [▲] soient bien alignées une fois la procédure terminée.
	Vérifiez si le tambour est placé correctement sur le rail.	Placez le tambour correctement sur le rail. (☞ 161 "Remplacement du tambour")
Un message d'erreur ne disparaît pas même après avoir installé une cartouche d'encre.	Vérifiez si la cartouche d'encre est installée correctement.	Après avoir inséré la cartouche d'encre, faites-la tourner dans le sens des aiguilles d'une montre pour la verrouiller. (☞ 158 "Remplacement de la cartouche d'encre")
	Vérifiez si l'étiquette au bord de la cartouche d'encre est éraflée ou décollée.	Vous ne pouvez pas utiliser la cartouche d'encre si son étiquette est éraflée ou décollée. Installez une nouvelle cartouche d'encre. (☞ 158 "Remplacement de la cartouche d'encre")

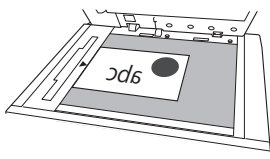

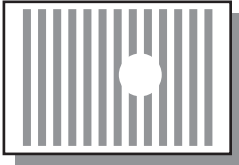
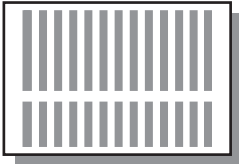
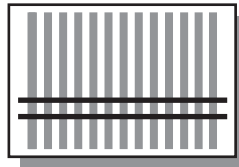
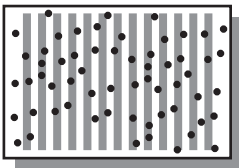
Problème	Point à vérifier	Action
Un message d'erreur ne disparaît pas même après avoir installé un rouleau de masters.	Vérifiez si le rouleau de masters est installé correctement.	Installez le rouleau de masters de sorte que le côté du tube qui comporte le symbole [ⓘ] soit placé sur la gauche. (☞ 155 "Installation du rouleau de masters")
	Vérifiez si la partie [ⓘ] à l'intérieur du tube du rouleau de masters est pliée ou coupée.	Vous ne pouvez pas utiliser le rouleau de masters si sa partie [ⓘ] est pliée ou coupée. Installez un nouveau rouleau de masters. (☞ 155 "Installation du rouleau de masters")
Impossible d'enlever la boîte de récupération des masters.	Vérifiez si [Protéger] est configuré sur [MARCHE].	Quand [Protéger] sous [Admin.] est configuré sur [MARCHE], vous ne pouvez pas enlever la boîte de récupération des masters. Toutefois, vous pouvez enlever la boîte de récupération des masters si un master est coincé dans la section de mise au rebut des masters ou si la boîte de récupération des masters est pleine. (☞ 146 "Gestion du master usagé [Protéger]")
	Vérifiez si le levier de verrouillage de la boîte de récupération des masters est verrouillé.	Faites glisser le levier de verrouillage vers la droite pour le déverrouiller. Si la boîte de récupération des masters est verrouillée, contactez votre administrateur et déverrouillez-la. (☞ 159 "Pour vider la boîte de récupération des masters")
Impossible d'installer la boîte de récupération des masters.	Vérifiez si le levier de verrouillage de la boîte de récupération des masters est verrouillé.	Faites glisser le levier de verrouillage (☞ 159) de la boîte de récupération des masters vers la droite pour le déverrouiller. Ensuite, installez la boîte de récupération des masters.
Aucune image n'apparaît sur les copies.	Vérifiez si l'original a été placé face vers le haut.	Placez l'original face vers le bas. (☞ 36 "Placement des originaux")
En refermant le cache document sans placer d'original, le mode d'impression passe automatiquement au mode de création de master.	Vérifiez si vous avez refermé le cache document avec force.	Si vous avez placé un original et qu'il est détecté quand vous refermez le cache document en mode d'impression, cette machine passe automatiquement au mode de création de master. Toutefois, si vous refermez le cache document avec force, il est possible que cette machine détecte incorrectement qu'un original est présent même s'il n'y a pas d'original. Fermez le cache document avec délicatesse.
Le format de l'original placé sur la vitre d'exposition et le format de l'original affiché sur le panneau sont différents. <ul style="list-style-type: none"> • [Auto] est défini dans [Taux], mais la création de master ne se réalise pas au taux d'agrandissement approprié. • [Rotation 90° auto] dans [Admin.] est réglé sur MARCHE, mais l'image originale n'a pas pivoté correctement. 	Vérifiez si l'original contient une image entièrement noire. Vérifiez si un livret épais est utilisé comme original. 	Il est possible que le format de l'original ne soit pas détecté correctement si l'original contient une image entièrement noire ou si le cache document n'est pas suffisamment fermé à cause de l'épaisseur d'un livret. Si tel est le cas, agissez comme suit. <ul style="list-style-type: none"> • [Taux] (☞ 59) : Choisissez un réglage autre que [Auto]. ([Auto] ne fournit pas le taux d'agrandissement approprié.) • [Rotation 90° auto] (☞ 126) : Le pivotement ne se fait pas correctement ; veillez donc à ce que l'original et le papier aient la même orientation. Si un pivotement indésirable se fait automatiquement, désactivez [Rotation 90° auto].

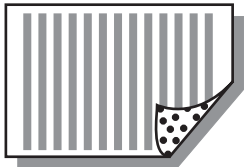
Problème	Point à vérifier	Action
<p>Une portion de l'image est manquante sur les copies imprimées.</p> 	<p>Vérifiez si la vitre d'exposition est tachée.</p> <p>Vérifiez si un corps étranger est collé au master.</p> <p>Vérifiez si le format du papier qui a été placé dans le bac d'alimentation du papier pour la création du master est plus petit que le format de l'original.</p>	<p>Essuyez la vitre d'exposition avec un chiffon doux, etc. (📖 166 "Maintenance")</p> <p>Sortez le tambour et vérifiez si un corps étranger est collé sur le master. Si un corps étranger y est collé, enlevez-le. Si un corps étranger se trouve entre le master et le tambour, enlevez le master et enlevez le corps étranger. Ensuite, installez le tambour et créez de nouveau le master.</p> <p>Le format du master à créer est déterminé en fonction du format du papier qui est placé dans le bac d'alimentation du papier. Dans le bac d'alimentation du papier, placez du papier du même format que l'original puis créez le master.</p>
<p>Des lignes blanches apparaissent sur les copies imprimées.</p> 	<p>Vérifiez si la tête d'impression thermique de l'unité de création de masters ou si la vitre du scanner de l'alimentateur automatique de documents optionnel est tachée.</p>	<p>Essuyez la tête d'impression thermique ou la vitre du scanner avec un chiffon doux, etc. (📖 166 "Maintenance")</p>
<p>Des lignes apparaissent sur les copies imprimées.</p> 	<p>Vérifiez si la vitre du scanner de l'alimentateur automatique de documents optionnel est tachée.</p>	<p>Essuyez la vitre du scanner avec un chiffon doux, etc. (📖 166 "Maintenance")</p>
<p>Tout le fond des copies imprimées est taché.</p> 	<p>Vérifiez si du papier coloré, comme du papier journal, a été utilisé comme original.</p> <p>Vérifiez si la vitre d'exposition est tachée.</p>	<p>Éclaircissez le contraste dans [Contraste] (📖 56) et créez le master de nouveau.</p> <p>Essuyez la vitre d'exposition avec un chiffon doux, etc. (📖 166 "Maintenance")</p>

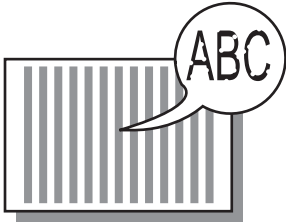
Problème	Point à vérifier	Action	
Les bords des copies imprimées sont tachés d'encre.	Vérifiez si le format du papier qui a été placé dans le bac d'alimentation du papier pour la création du master est plus grand que le format de l'original.	Dans le bac d'alimentation du papier, placez du papier du même format que l'original puis créez le master. Le format du master à créer est déterminé en fonction du format du papier (la largeur des guides du bac d'alimentation du papier et la longueur du papier) qui est placé dans le bac d'alimentation du papier. Si le format du papier placé dans le bac d'alimentation du papier pour la création du master est plus grand que le format de l'original, l'extérieur de l'original est aussi inclus dans le master créé. C'est pourquoi, si le cache document n'est pas bien fermé, les bords de l'original peuvent être traités comme des ombres.	
	Vérifiez si les guides du bac d'alimentation du papier sont adaptés à la largeur du papier pendant la création du master.		
	Vérifiez si [Scannér. maxi] est activé.	Si [Scannér. maxi] (📖 62) est activé, le master est créé dans la zone d'impression maximale du tambour, quel que soit le format de l'original ou du papier. C'est pourquoi, si le cache document n'est pas bien fermé, les bords de l'original peuvent être traités comme des ombres.	
	Vérifiez si le coin d'un papier épais tel qu'une carte postale frotte sur le master quand il est en train d'être imprimé.	Créez le master de nouveau. Utilisez du papier adapté à cette machine. (📖 16 "Papiers d'impression")	
	Vérifiez si un temps considérable s'est écoulé pour le rouleau de masters qui a été utilisé après la création de master précédente.	Créez le master de nouveau.	
L'arrière des copies imprimées est taché d'encre.		Vérifiez si le rouleau presseur est taché d'encre.	Enlevez le tambour, puis essuyez le rouleau presseur avec un chiffon doux, etc. (📖 166 "Maintenance") Si la position d'impression dévie du papier, il est possible que le rouleau presseur se tache d'encre. Ajustez la position d'impression à l'intérieur du format du papier.
		Vérifiez si les guides du bac d'alimentation du papier sont adaptés à la largeur du papier pendant la création du master.	En créant le master, alignez les guides du bac d'alimentation du papier sur la largeur du papier. (📖 32 "Installation du bac d'alimentation du papier et du papier") Si les guides du bac d'alimentation du papier ne sont pas alignés sur la largeur du papier, le master est créé sur une zone plus large que le format du papier. Ainsi donc, l'encre adhère au rouleau presseur à l'extérieur du papier, ce qui peut être la cause de la présence d'encre sur les copies.
		Vérifiez si le papier utilisé est un papier qui n'absorbe pas l'encre de manière efficace.	Lorsque la feuille suivante est alimentée avant que l'encre n'ait eu le temps de sécher, l'encre adhère à l'arrière des copies. Prenez les mesures suivantes. <ul style="list-style-type: none"> • Utilisez du papier qui absorbe l'encre de manière efficace. • Réduisez la vitesse d'impression. [Intervalle] (📖 85) [SPEED] (📖 82) • Diminuez la densité d'impression. [DENSITY] (📖 83) [Contraste] (📖 56) [Économie encre] (📖 58)

Problème	Point à vérifier	Action
Les images imprimées sont trop claires. Le texte imprimé est flou. 	Vérifiez si l'impression a été effectuée après une période d'inutilisation prolongée du tambour.	Si le tambour n'est pas utilisé pendant une période prolongée, l'encre qui se trouve sur la surface du tambour peut sécher. Dans cet état, l'impression peut s'avérer trop claire pour les premières copies juste après le début de l'impression. Appuyez sur la touche [PROOF] et imprimez plusieurs copies avant de commencer l'impression en soi. En exécutant [Préconditionn] (☞ 103), vous pouvez obtenir des copies de haute qualité instantanément dès le début de l'impression. Ceci peut permettre de réduire le gaspillage de papier.
	Vérifiez si l'original même est clair.	Assombrissez le contraste dans [Contraste] (☞ 56) et créez le master de nouveau. Pour les originaux écrits au crayon, réglez [Image] (☞ 53) sur [Crayon].
	Vérifiez si la température est basse (inférieure à 15 °C [59 °F]) à l'endroit où cette machine est installée ou où les cartouches d'encre sont stockées.	Utilisez cette machine dans un endroit où la température est supérieure ou égale à 15 °C (59 °F). Pour les cartouches d'encre qui ont été stockées dans un endroit à basse température, conservez-les dans un endroit où la température est supérieure ou égale à 15 °C (59 °F) avant de les utiliser. (☞ 10 "Lieu d'installation")
	Vérifiez si [Économie encre] est activé.	Si un master est créé alors que [Économie encre] est activé (☞ 58), l'encre sur les feuilles imprimées est plus claire qu'à l'accoutumée.
Bien que [Impression MULTIPOSES] ait été exécuté, rien ne s'imprime sur une face. 	Vérifiez si un original a été mis en place quand un message qui vous demandait de placer l'original suivant était affiché.	Si le temps spécifié s'est écoulé avant que le second original et les suivants n'aient été mis en place, la création du master démarre automatiquement. Toute section qui n'a pas pu être scannérisée reste sous forme de marge. Si le temps est trop court, modifiez [Interval MULTIPOSE] (☞ 126) sous [Admin.].
	Vérifiez si la touche [STOP] a été actionnée alors qu'un original était en cours de scannérisation.	Si vous appuyez sur la touche [STOP] alors qu'un original est en cours de scannérisation, cette dernière s'interrompt. N'appuyez pas sur la touche [STOP] tant que tous les originaux n'ont pas été scannérisés.
Des feuilles sont chargées sur le tambour.	Vérifiez si la marge supérieure du papier imprimé est suffisante.	La marge supérieure du papier imprimé (bord d'attaque dans le sens de sortie du papier) doit être d'au moins 5 mm (3/16 pouces). Abaissez la position d'impression horizontale, puis imprimez. S'il n'est pas possible d'abaisser la position d'impression, réduisez le format de l'original pour permettre une marge suffisante et recréez le master. (☞ 59 "Agrandissement ou réduction du format de l'original [Taux]")
	Vérifiez si la copie imprimée possède une large portion continue sur sa partie supérieure.	Si une copie imprimée possède une large portion continue sur sa partie supérieure (bord d'attaque dans le sens de sortie du papier), les copies seront plus susceptibles de coller au tambour. Inversez le sens de l'original et créez le master de nouveau. Pour cette opération, il est pratique d'utiliser la fonction [Tourner] sous [Renov.page] (☞ 85).
	Vérifiez que le papier utilisé est approprié.	Utilisez du papier adapté à cette machine. (☞ 15 "Format et grammage")

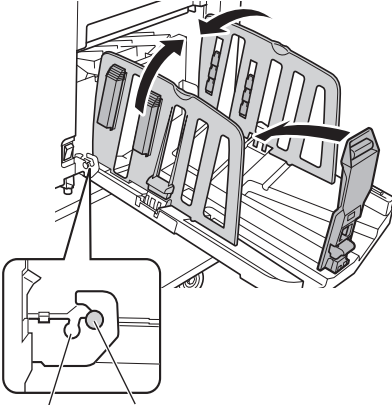
Problème	Point à vérifier	Action
Les copies imprimées sont ondulées.	Vérifiez que le grain du papier (sens du grain) est aligné dans le même sens que le celui de l'alimentation du papier.	Placez le papier de sorte que son grain soit aligné dans le même sens que le celui de l'alimentation du papier. (☞ 17 "Pour éviter les bourrages papier et les problèmes d'alimentation du papier")
Les copies qui ont été imprimées ne s'empilent pas nettement dans le réceptacle du papier.	Vérifiez si la position des guides de réception du papier et celle de la butée du papier sont adéquates.	Ajustez les guides de réception du papier et la butée du papier au format du papier. Pour les papiers épais, élargissez-les légèrement. (☞ 33 "Installation du réceptacle du papier")
	Vérifiez si la position du levier de réglage de l'alimentation du papier est appropriée.	Sélectionnez la position du levier de réglage de l'alimentation du papier en fonction du type de papier. (☞ 32 "Installation du bac d'alimentation du papier et du papier")
Les copies imprimées passent au-dessus de la butée du papier du réceptacle du papier.	-	<p>Régalez le niveau du réceptacle du papier en suivant les étapes suivantes.</p> <ol style="list-style-type: none"> ① Pliez les guides de réception du papier et la butée du papier. ② Soulevez les côtés du réceptacle du papier des deux mains, puis déplacez la tige du réceptacle du papier jusqu'à la position B du roulement.  <p>B : Quand les copies passent au-dessus de la butée A : Position normale</p>

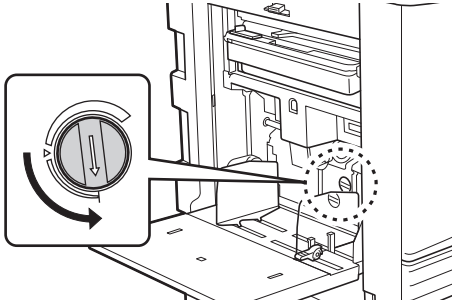
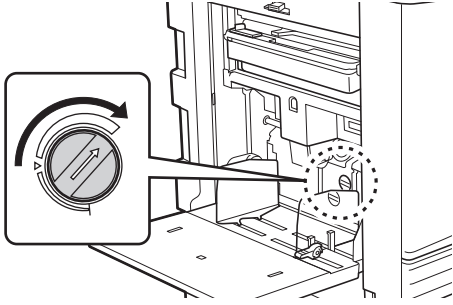
Problème	Point à vérifier	Action
<p>Les feuilles du bac d'alimentation du papier ne sont pas alimentées de manière régulière. (les feuilles ne sont pas entraînées, ou plusieurs feuilles sont entraînées en même temps).</p>	<p>Vérifiez que le papier utilisé est approprié.</p>	<p>Utilisez du papier adapté à cette machine. (☞ 16 "Papiers d'impression")</p>
	<p>Vérifiez si la position du levier de réglage de l'alimentation du papier est appropriée.</p>	<p>Quand vous utilisez du papier épais ou glissant, placez le levier de réglage de l'alimentation du papier sur la position [CARTON]. (☞ 32 "Installation du bac d'alimentation du papier et du papier")</p>
	<p>Vérifiez si l'angle de la plaque d'extraction est adéquat.</p>	<p>Faites tourner le bouton de réglage de l'angle de la plaque d'extraction pour ajuster l'angle de la plaque d'extraction en fonction des conditions du papier.</p> <p>! ▶ Avant le réglage, veillez à enlever toutes les feuilles du bac d'alimentation du papier, puis vérifiez que le bac d'alimentation du papier s'est bien abaissé jusqu'en bas.</p> <p>■ Quand les feuilles ne sont pas entraînées Tournez le bouton dans le sens inverse des aiguilles d'une montre.</p>  <p>■ Quand plusieurs feuilles sont entraînées Tournez le bouton dans le sens des aiguilles d'une montre.</p> 

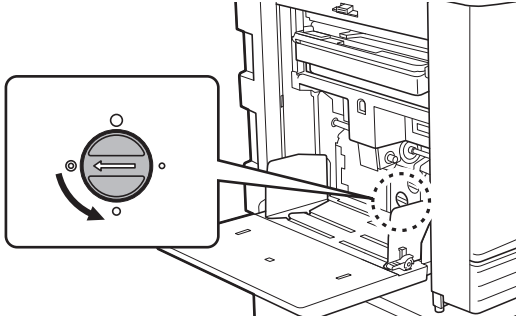
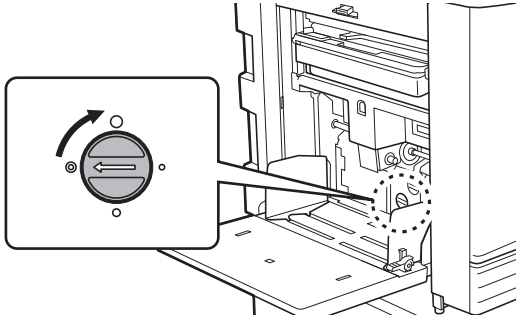
Problème	Point à vérifier	Action
(Suite de la page précédente)	Vérifiez si la pression de la plaque d'extraction du papier est réglée correctement.	<p>Faites tourner le bouton de réglage de la pression de la plaque d'extraction pour ajuster la pression de la plaque d'extraction en fonction des conditions du papier.</p> <p>! ▶ Avant le réglage, veillez à enlever toutes les feuilles du bac d'alimentation du papier, puis vérifiez que le bac d'alimentation du papier s'est bien abaissé jusqu'en bas.</p> <p>■ Quand vous utilisez du papier qui a tendance à produire de la poussière de papier Quand les feuilles ne sont pas entraînées Quand la face arrière de cartes postales se décolle Tournez le bouton dans le sens inverse des aiguilles d'une montre.</p>  <p>■ Quand plusieurs feuilles sont entraînées Tournez le bouton dans le sens des aiguilles d'une montre.</p> 
Le papier imprimé se décolle, ou le bord d'attaque se fronce.	Vérifiez si l'angle de la plaque d'extraction est adéquat.	Réglez la fonction [Réglage alimen pap] (📖 86) selon les besoins. Pour connaître les valeurs de réglage appropriées, consultez votre revendeur ou un représentant du service après-vente agréé.

Problème	Point à vérifier	Action
Un message d'erreur s'affiche même en l'absence de bourrage papier.	Vérifiez si un papier soulevé est sorti.	La marge supérieure du papier imprimé (bord d'attaque dans le sens de sortie du papier) doit être d'au moins 5 mm (3/16 pouces). Abaissez la position d'impression horizontale, puis imprimez. S'il n'est pas possible d'abaisser la position d'impression, réduisez le format de l'original pour permettre une marge suffisante et recréez le master. (☞ 59 "Agrandissement ou réduction du format de l'original [Taux]")
	Vérifiez si cette machine est exposée aux rayons directs du soleil.	Il est possible que le capteur ne fonctionne pas si cette machine est exposée aux rayons directs du soleil. Protégez la machine contre les rayons directs du soleil en utilisant des rideaux, etc.
Impossible de régler la vitesse d'impression sur [160ppm] ou [200ppm].	Vérifiez si l'endroit où l'impression a lieu est un endroit froid.	[160ppm] et [200ppm] sont disponibles quand l'intérieur du tambour atteint les températures suivantes. • [160ppm] : 5 °C (41 °F) ou plus • [200ppm] : 15 °C (59 °F) ou plus Si le tambour est froid, augmentez la température ambiante ou imprimez à la vitesse [5] pendant quelques temps et attendez que le tambour soit suffisamment chaud.
Impossible d'utiliser la fonction [Création Rapide Master].	Vérifiez si vous avez activé une fonction qui ne peut pas être utilisée en même temps que la fonction [Création Rapide Master].	Si vous avez activé une fonction qui ne peut pas être utilisée en même temps que la fonction [Création Rapide Master], [Création Rapide Master] se désactive. (☞ 59 "Réduction de la durée de création d'un master [Création Rapide Master]")
Des données d'original comportant plusieurs pages ont été envoyées par un ordinateur. Bien que plusieurs copies ont été configurées pour l'impression, cette machine répète la création d'un master une page à la fois.	Vérifiez si l'option [Copies assemblées] a été cochée dans la boîte de dialogue d'impression de l'ordinateur.	Supprimez provisoirement les données d'original reçues par cette machine. Pour supprimer les données, touchez [Effac.tout] (☞ 26) sur l'écran de base. Enlevez la coche de la case [Copies assemblées] dans la boîte de dialogue d'impression de l'ordinateur, puis renvoyez les données d'original à la machine. (☞ 40 "Impression depuis un ordinateur")
Cette machine ne reçoit pas les données d'original bien que celles-ci aient été envoyées par l'ordinateur.	Vérifiez si l'écran [Admin.] s'affiche sur le panneau tactile de la machine.	Touchez [Sortir] sur l'écran [Admin.] pour passer à l'écran de base.
La touche [START] clignote.	Vérifiez si les données d'original reçues sont en attente d'impression.	Appuyez sur la touche [START] pour les imprimer.
Bien que l'adresse IP de cette machine ait été configurée, la configuration passe à [Appliquer DHCP] après le redémarrage de cette machine.	Vérifiez si l'adresse IP saisie est la même que celle d'un autre dispositif du réseau.	Configurez une adresse IP unique.

Problème	Point à vérifier	Action
Une erreur se produit quand vous essayez de scanner un original mémorisé sur papier avec cette machine pour utiliser la fonction [Impr. mémoire pap.].	Vérifiez si l'original utilisé pour [Impr. mémoire pap.] est conforme aux exigences indiquées à droite.	Vérifiez que toutes les exigences suivantes sont satisfaites, puis imprimez l'original mémorisé sur papier de nouveau. <ul style="list-style-type: none">• Impression avec une imprimante laser• Résolution de 600 x 600 dpi ou plus• Impression à 100 %, pas de redimensionnement Toutefois, même si les exigences ci-dessus sont satisfaites, il est possible que la machine ne puisse pas scanner correctement, selon la qualité d'impression et autres conditions.



Chapitre 12

Annexe

Accessoires optionnels

Un certain nombre d'accessoires optionnels sont disponibles pour améliorer les capacités de cette machine.

Pour acheter les accessoires optionnels, consultez votre revendeur ou un représentant du service après-vente agréé.

■ Auto Document Feeder AF-VIII (Alimentateur automatique de documents AF-VIII)

Alimente automatiquement jusqu'à 70 pages d'originaux environ.

■ Tambour couleur

Permet de changer facilement les couleurs d'impression par simple remplacement d'un tambour. (boîtier spécifique inclus).

■ Auto-control Stacking Tray (Réceptacle d'empilage à contrôle automatique)

Règle automatiquement la position des guides de réception du papier et celle de la butée du papier en fonction du format du papier.

■ Wide Stacking Tray (Bac d'empilage large)

Réceptacle du papier pouvant être utilisé avec des formats de papier allant jusqu'à 340 mm × 555 mm (13 3/8 pouces × 21 27/32 pouces).

■ IC Card Reader Activation kit RG (Kit d'activation du lecteur de carte IC RG)

Permet la gestion individuelle des utilisateurs et offre une meilleure sécurité grâce à l'utilisation de cartes IC. Pour utiliser des cartes IC, [Reconnu par] (📖 136) doit être configuré dans [Admin.].

■ Job Separator IV;NIII (Inserteur bande IV;NIII)

Permet de séparer facilement les copies imprimées grâce à l'insertion de bandes lors de l'utilisation de la fonction [Insertion bandes] (📖 100).

■ Card Feed Kit (Kit d'alimentation de papier cartonné)

Unité servant à alimenter du papier dont le grammage est compris dans la plage suivante.

100 g/m² à 400 g/m² (27-lb bond à 221-lb index)

■ Envelope Feed Kit (Kit d'alimentation d'enveloppes)

Unité pour l'alimentation d'enveloppes.

■ RISO Printer Driver for Macintosh (Pilote d'imprimante RISO pour Macintosh)

Pilote d'imprimante permettant d'utiliser cette machine sur Mac OS.

Caractéristiques techniques

Modèle		SJ9490	SJ9390
Méthode de création de masters		Création de masters numérique à grande vitesse	
Temps de création du master ¹	Quand la fonction [Création Rapide Master] est désactivée	Environ 19 secondes (papier Letter, alimentation côté court) Environ 17 secondes (papier Letter, alimentation côté long)	Environ 20 secondes (Papier A4, alimentation côté court) Environ 16 secondes (papier A4, alimentation côté long)
	Quand la fonction [Création Rapide Master] est activée	Environ 17 secondes (papier Letter, alimentation côté court) Environ 15 secondes (papier Letter, alimentation côté long)	Environ 18 secondes (Papier A4, alimentation côté court) Environ 14 secondes (papier A4, alimentation côté long)
Méthode d'impression		Impression entièrement automatique	
Résolution de scannérisation		600 dpi x 600 dpi	
Résolution d'impression	Quand la fonction [Création Rapide Master] est désactivée	600 dpi x 600 dpi	
	Quand la fonction [Création Rapide Master] est activée	600 dpi x 400 dpi	
Type d'original		Livre (10 kg [22 lb] ou moins) ou feuille	
Grammage du papier de l'original (pour l'alimentateur automatique de documents)	Alimentation une seule face	35 g/m ² à 157 g/m ² (9-lb bond à 42-lb bond)	
	Alimentation deux faces	50 g/m ² à 157 g/m ² (13-lb bond à 42-lb bond)	
Format de l'original	Vitre d'exposition	50 mm x 90 mm à 307 mm x 432 mm (1 31/32 pouces x 3 17/32 pouces à 12 3/32 pouces x 17 pouces)	
	Alimentateur automatique de documents	69.8 mm x 148 mm à 300 mm x 432 mm (2 3/4 pouces x 5 13/16 pouces à 11 13/16 pouces x 17 pouces)	
Zone de scannérisation maximum		297 mm x 432 mm (11 11/16 pouces x 17 pouces)	
Grammage du papier d'impression		46 g/m ² à 210 g/m ² (12-lb bond à 116-lb index)	
Format du papier d'impression ²		100 mm x 148 mm à 320 mm x 432 mm (3 15/16 pouces x 5 13/16 pouces à 12 19/32 pouces x 17 pouces)	
Zone d'impression maximum		291 mm x 425 mm (11 15/32 pouces x 16 23/32 pouces)	291 mm x 413 mm (11 15/32 pouces x 16 1/4 pouces)
Capacité d'empilage du bac d'alimentation du papier		1000 feuilles ³ (hauteur d'empilage de 110 mm [4 11/32 pouces] ou moins)	
Capacité d'empilage du réceptacle du papier		1000 feuilles ³ (hauteur d'empilage de 110 mm [4 11/32 pouces] ou moins)	
Vitesse d'impression ⁴		7 niveaux : 60, 80, 100, 120, 130, 160 et 200 feuilles par minute	

Réglage de la position d'impression	Horizontal : ±15 mm (±19/32 pouces) Vertical : ±10 mm (±13/32 pouces)		
Mode de traitement d'image	Trait, Photo (Standard / Portrait), Duo (Standard / Ligne / Photo / Ombré), Crayon (Plus sombre / Plus clair)		
Taux de reproduction d'impression	Zoom (50 % à 200 %), Libre, Taux de reproduction de 100 %, Marge+ (90 % à 99 %), Agrandissement (200 %, 154 %, 129 %, 121 %), Réduction (78 %, 65 %, 61 %, 50 %)	Zoom (50 % à 200 %), Libre, Taux de reproduction de 100 %, Marge+ (90 % à 99 %), Agrandissement (163 %, 141 %, 122 %, 116 %), Réduction (87 %, 82 %, 71 %, 61 %)	
Interface utilisateur	Panneau tactile couleur		
Fonctions	Image, Contraste, Taux, Détection du format de papier, Déteçt.alim.double, Mode trame, Réglé contras, Courbe contr, Mise en page, Impression MULTIPPOSES, 2 poses, Ombre livre, Réglé marge sup., Réglé marge reliur, Scannér. maxi, Économie encre, Création Rapide Master, Aperçu, ADF semi-auto. ⁵ , Dépôt, Superposition, Réglage de la vitesse d'impression, Réglage de la densité d'impression, Réglage de la position d'impression, Intervalle, Renouv.page, Renouv master auto, Tourner, Ctrl Papier spécia, Inversion sortie, Côté scan -ADF ⁵ , Impr. mémoire pap., Programme, Insertion bandes ⁶ , Tri avec intercalaire, Mém. trav., Réservation, Editeur, Préconditionn, Confidentiel, Mon accès direct, Impr rapide, Affichage compteur, Rapport cpteur ID, Copie d'essai, Impression directe, List trava USB, Mode de scannérisation, Admin., Sommeil auto, Hors tension auto, Programme d'arrêt, Mode ECO, Protéger, RISO iQuality System		
Changement de couleur	Méthode de remplacement du tambour		
Alimentation en encre	Entièrement automatique (1000 ml/cartouche)		
Alimentation / mise au rebut de masters	Tambour A3/Ledger	Entièrement automatique Environ 215 feuilles par rouleau	Entièrement automatique Environ 220 feuilles par rouleau
	Tambour A4/Letter	Entièrement automatique Environ 373 feuilles par rouleau	
Source électrique	100-240 V C.A. 50-60 Hz <5.0-2.5 A>	SJ9390E 220-240 V C.A., 50-60 Hz <2.5 A> SJ9390A • Pour la Corée : 220 V C.A., 60 Hz <2.5 A> • Pour les autres pays : 100-240 V C.A., 50-60 Hz <5.0-2.5 A>	
Consommation électrique	Sans accessoires optionnels	Max. 420 W Prêt : 50 W ou moins, Veille : (Standard) 6,5 W ou moins, (Basse) 0,5 W ou moins, Hors tension : 0,3 W ou moins	
	Avec accessoires optionnels ⁷	Max. 430 W Prêt : 56 W ou moins, Veille : (Standard) 10 W ou moins, (Basse) 1,5 W ou moins, Hors tension : 0,3 W ou moins	
Dimensions (l x P ⁸ x H ⁹)	En fonctionnement	1420 mm x 705 mm x 1060 mm (55 29/32 pouces x 27 3/4 pouces x 41 23/32 pouces)	
	Entreposage	780 mm x 705 mm x 1060 mm (30 23/32 pouces x 27 3/4 pouces x 41 23/32 pouces)	
Espace requis (l x P x H ⁹)	1420 mm x 1310 mm x 1520 mm (55 29/32 pouces x 51 9/16 pouces x 59 27/32 pouces)		
Poids ¹⁰	Environ 112 kg (247-lb)		
Informations relatives à la sécurité	Type d'intérieur, degré de pollution 2 ¹¹ , à des altitudes de 2000 m ou moins		

Accessoires optionnels	Auto Document Feeder AF-VIII, Tambour couleur, Wide Stacking Tray, Auto-control Stacking Tray, IC Card Reader Activation kit RG, Job Separator IV;NIII, Card Feed Kit, Envelope Feed Kit, RISO Controller IS300, RISO Printer Driver for Macintosh
------------------------	--

- ¹ Valeur de mesure quand réglé sur un taux de reproduction de 100 %.
- ² Quand le bac d'empilage large optionnel est installé, vous pouvez utiliser des formats de papier allant jusqu'à 340 mm × 555 mm (13 3/8 pouces × 21 27/32 pouces) en sélectionnant [Format orig./papier]. Selon le type de papier et le format du papier, il est possible que les feuilles ne s'alignent pas correctement.
- ³ Quand vous utilisez le grammage de papier suivant ; 64 g/m² à 80 g/m² (17-lb bond à 21-lb bond)
- ⁴ Si la température de l'intérieur du tambour est inférieure à 15 °C (59 °F), [200ppm] ne peut pas être utilisé.
Si la température de l'intérieur du tambour est inférieure à 5 °C (41 °F), [160ppm] ne peut pas être utilisé.
- ⁵ Utilisable quand l'alimentateur automatique de documents optionnel est installé.
- ⁶ Utilisable quand l'inserteur bande optionnel est installé.
- ⁷ Quand tous les accessoires optionnels suivants sont installés.
– Alimentateur automatique de documents
– Inserteur bande
– Lecteur de carte IC
- ⁸ La profondeur inclut les stabilisateurs du support de montage spécifique.
- ⁹ La hauteur inclut le support de montage spécifique.
- ¹⁰ Le poids n'inclut pas l'encre, le rouleau de masters ni le support de montage.
- ¹¹ Le degré de pollution de l'environnement d'utilisation dû à la saleté et à la poussière présentes dans l'air. Le degré "2" correspond à un environnement intérieur de type général.

Remarques

- Les caractéristiques techniques et le type du produit peuvent être modifiés sans avis préalable.
- Veuillez noter qu'en raison des améliorations et des modifications apportées à cette machine, certaines images et explications de ce manuel peuvent ne pas correspondre à votre machine.

Index

Numerics

2 poses 69

A

ADF Semi-Auto 72, 124

Admin..... 120

Administrateur..... 137

Adresse IP 134

Aff. liste travaux 122

Affichage 49

Affichage compteur 106

Affichage Impression rapide 122

Affichage numérique..... 24

Ajust. aile éject..... 124

Alimentateur automatique de documents 22

Annuaire 115

Aperçu 26, 71, 72, 77

Assembl. non stand 125

Assistant de saisie information consommables 178

Authentification machine..... 135

Auto-effacement 127

B

Bac d'alimentation du papier..... 20

Bascule mét./pouce 122

Bas/Seul Admin droit 137

Bloqué..... 26

Boîte de récupération des masters..... 20

Bouton de dégagement de l'unité de création de masters 21

Bouton de dégagement du tambour d'impression 21

Bouton de positionnement des guides du papier..... 23

Bouton de réglage de la plaque d'extraction..... 187

Bouton de réglage de la pression de la plaque d'extraction..... 188

Bouton du dispositif du papier 21, 23

Butée du papier 21

C

Cache document..... 20

Cadenas 146

Capot de l'unité de création de masters 21

Carte IC 136

Carte mémoire 43

Carte SD 43

Carte SDHC..... 43

Cartouche d'encre 21

Choix..... 122, 131

Clé Flash USB 14

Code PIN 136

Compteur réglable 106

Compteur total 106

Confidentiel..... 104

Consommables 14

Contact fournitures 123

Contrôle Guide éjec 90

Contact service technique 122

Contraste 56

Contraste scanner 123

Contrôleur externe..... 125

Copie d'essai 29

Copie/Dépl..... 77

Côté scan -ADF 74, 123

Couleurs impressio 129

Courbe contr 56

Couvercle de l'AAD..... 22

Crayon 54

Créa utilisateur..... 137

Création de masters 52

Création Rapide Master..... 59, 124

Croix de repère 70

Ctrl de guide pile..... 128

Ctrl papier spécial 86

Cycle Auto 47

D

Date et heure 155

DÉCONNECTER/supprimer 141

Densité d'impress. 83, 123

DENSITY (DENSITÉ) 83

Désactiver	139
Dét. form. papier	125
Délect.alim.double	91, 124
Donn.<->	26
Données d'impression ID	49
Duo	53

E

Économie encre	58
Écran [Configuration SMTP]	152
Écran [Configuration SNMP]	152
Écran d'authentification	25
Écran de l'onglet [Dépôt]	151
Écran de l'onglet [Dossier]	151
Écran de l'onglet [En cours]	151
Écran de l'onglet [Général]	149
Écran de l'onglet [Système]	150
Écran de l'onglet [Utilisateur]	150
Écran démarrage	122
Écran [HOME (ACCUEIL)]	25
Écran [Réglage réseau]	152
Éditeur	94, 129
Effac.tout	26
Entrée Accès Direc	122, 130
Entrée information encre	178
Entrée information Master	179
Env. histo. Erreur	126
Erreur	26
E/S liste de programme	129, 144
Espace boîte récup.	155
Ex. Période réservat	127

F

Fente pour carte mémoire	20
Fixer la date	108
Fonction d'authentification	135
Format	117
Format orig./papier	125, 132
Format pap	61

G

Groupe	139
Guide d'éjection du papier	21

Guides de réception du papier	21
Guides des originaux de l'AAD	22
Guides du bac d'alimentation du papier	20

H

Haut	16, 17
Horloge/Calendrier	126
Hors tension auto	127

I

Icône [i]	154
ID impression	116, 136
Image	53
Impr. mémoire pap	75
Impres Non-ID	116
Impression	29, 82
Impression auto	41
Impression ID	49, 116
Impression MULTIPOSES	65
Impression rapide	79
Impression USB (Marche auto)	46, 48
Information tambour	155
Initialiser réseau	129
Insertion bandes	26, 100
Interface LAN	126
Interrupteur d'alimentation	21
Interval MULTIPOSE	126
Intervalle	85
Inversion sortie	73

L

Langage affiché	122
Lever de réglage de l'alimentation du papier	20
Libre	26, 59
Limite	138
Limite M/C	139
Limite T/C	139
List trava USB	76, 78
Liste travaux	26, 41

M

Maculage	85
Mail compt copies	129

Mail info service	129
Manage utilisateur	128, 135
Marche autom ADF	124
Marche automatique	29, 72
Marge+	59
Mémoire de dépôt	43, 46
Mémoire travaux	100
Menu [Imprimante]	151
Menu [Réseau]	152
Menu [Surveill.]	149
Message d'erreur	170
Méthode de diffusion d'erreur	55
Mise en page	63
Mode AnnéeXclasse	95
Mode ECO	128
Mode groupe	94
Mode marche auto	124
Mode multi-page	95
Mode page seule	94, 123
Mode réglage fin	84
Mode trame	55
Mon accès direct	105
Mon compte	155
Mot de passe	148

N

Niveau gestion	137
Nom fichier	115
Nom utilisateur	148
Nombre copies min	128
Numéros d'enregistrement d'authentification	137

O

Ombre livre	57
Opération d'authentification	49
Orientation page	129
Original simple	65
Originaux multipl	65
Ouverture d'une session	148

P

Panneau de contrôle	20
Panneau du cache document	20

Panneau tactile	24
Papier	61, 132
Papier long	61
Param. Proxy	126
Param. tri/interc.	124
Pause	26
Période réservat	102, 127
Photo	53
Plateau réce	87
Poignée de l'unité de création de masters	21
Poignée du tambour d'impression	21
Port LAN	20
Port USB	21
Port USB (Type B)	20
Porte avant	21
Position d'impression	84
Possess.	116
Précondition. auto	128
Préconditionn	103
Présent M/C	139
Présent T/C	139
Priorité affichage	122
Processus de création d'un master	29, 72
Processus d'impression	29, 72
Programme	94
Programme d'arrêt	127
Protéger	128, 146
Protocole effectif	126

Q

Qté consommables	154
------------------------	-----

R

Rabat de calibrage	57
Rabat de guide de master	21
Rappel mémoire	77
Rapport cpteur ID	107
Réceptacle d'empilage à contrôle automatique	23
Réceptacle d'originaux de l'AAD	22
Réceptacle du papier	21
Reconnu par	136
Rég Contr Externe	126
Rég éjection pap	87

Rég. éjection pap.....	124
Rég réseau (IPv4).....	125, 134
Rég réseau (IPv6).....	125, 134
Régl kontras.....	55
Régl marge reliure.....	70
Régl marge supérieure.....	70
Réglage affichage.....	122
Réglage alimen pap.....	86
Renommer.....	28
Renommer étiquette Prog.....	123, 141
Renommer groupe.....	140
Renommer répertoire.....	125
Renouv master auto.....	86, 128
Renov.page.....	85
Répert donnée scan.....	124
Réservation.....	102, 127
Reset compteur.....	141
RISO Console.....	148
RISO Printer Driver (Pilote d'imprimante RISO).....	15
RISO Utility Software (Logiciel utilitaire RISO).....	15
Rotation 90° auto.....	126
Rouleau de masters.....	21
Rouleau presseur.....	168
S	
Saut. page.....	26
Scannér. maxi.....	62
Scannérisation.....	45, 114
Sélection mémoire.....	78
Séparation bande.....	124
Sérigraphie.....	29
Signal sonore.....	129
Sommeil auto.....	127
Sortie.....	77
Sortie rapport.....	107
SPEED (VITESSE).....	82
Stabilisateur.....	21
Superposition.....	78
Support de rouleau de masters.....	21
T	
Taille numérisation.....	61
Tambour d'impression.....	21
Taux.....	59
Taux marge-plus.....	126
Taux reproduction.....	123
Taux standard.....	59
Tête d'impression thermique.....	21
Tickets multiples.....	65
Touche [✖].....	24
Touche [+].	24
Touche [X].....	24
Touche [AUTO PROCESS (TRAITEMENT AUTO)].....	24
Touche [C].....	24
Touche [HOME (ACCUEIL)].....	24
Touche [MASTER MAKING (CRÉATION DE MASTERS)].....	24
Touche monter/baisser du bac d'alimentation du papier.....	20
Touche [P].....	24
Touche [PRINT (IMPRIMER)].....	24
Touche [PROOF (ESSAI)].....	24
Touche [RESET (RÉINITIALISER)].....	24
Touche [START (DÉMARRER)].....	24
Touche [STOP (ARRÊT)].....	24
Touche [WAKE-UP (RÉVEIL)].....	24
Touches [DENSITY (DENSITÉ)].....	24
Touches numériques.....	24
Touches [PRINT POSITION (POSITION D'IMPRESSION)].....	24
Touches [SPEED (VITESSE)].....	24
Tourner.....	77, 85
Trait.....	53
Traitement d'image.....	123
Tri avec intercalaire.....	99
U	
Unité de création de masters.....	21
Utilisateur général.....	137
V	
Vitesse d'impression.....	82, 123
Vitre d'exposition.....	20

Z

Zone de création du master	18
Zone de message	26
Zone d'impression.....	18
Zone d'impression maximum	18
Zoom.....	60

Notification à l'attention des États membres de l'Union européenne

RISO, l'environnement et la directive relative aux déchets d'équipements électriques et électroniques (directive DEEE)

Qu'est-ce que la directive DEEE ?

La directive DEEE vise à réduire les déchets et à assurer le recyclage des équipements électriques et électroniques lorsqu'ils arrivent en fin de vie utile.



Que signifie le symbole de la poubelle sur roues barrée ?

Le symbole de la poubelle sur roues barrée indique que ce produit doit être mis au rebut indépendamment des déchets courants.

Veuillez contacter votre représentant de service après-vente RISO pour obtenir des informations sur la mise au rebut.

Que signifie le trait plein ?

Le trait plein apparaissant sous la poubelle sur roues barrée indique que ce produit a été commercialisé après le 13 août 2005.

Qui dois-je contacter pour obtenir plus d'informations sur la directive DEEE ?

Vous devez contacter votre représentant de service après-vente local RISO pour obtenir de plus amples informations.

Pour le logiciel et le manuel de l'utilisateur

https://www.riso.com/download/driver/sj/sj_win.html



- Please download the software (the printer driver and the utility software) and the user's guide from the two-dimensional code or URL at the top. The language of the user's guide can be switched in the [Language] menu. The customer is responsible for any download costs.
- Veuillez télécharger le logiciel (le pilote d'imprimante et le logiciel utilitaire) et le manuel de l'utilisateur à l'aide du code à barres bidimensionnel ou de l'URL ci-dessus. La langue du manuel de l'utilisateur peut être changée dans le menu [Language]. Le client est responsable de tous les frais de téléchargement.
- Descargue el software (el controlador de impresora y el software de utilidad) y la guía del usuario usando el código bidimensional o la URL de la parte superior. El idioma de la guía del usuario se puede cambiar en el menú [Language]. El cliente es responsable de los costes asociados con la descarga.
- Загрузите программное обеспечение (драйвер принтера и служебную программу) и руководство пользователя с помощью QR-кода или URL-адреса в верхней части страницы. Язык руководства пользователя можно переключить в меню [Language]. Пользователь оплачивает все расходы, связанные с загрузкой.
- Descarregue o software (o controlador da impressora e o software utilitário) e o manual do utilizador a partir do código bidimensional ou do URL que aparecem na parte superior. O idioma do manual do utilizador pode ser alterado no menu [Language]. O cliente é responsável por quaisquer custos do descarregamento.
- Laden Sie bitte die Software (den Druckertreiber und die Dienstprogramme) und die Bedienungsanleitung über den obigen zweidimensionalen Code oder die URL daneben herunter. Die Sprache der Bedienungsanleitung kann im Menü [Language] gewechselt werden. Die Kosten für den Download gehen zu Lasten des Kunden.
- Lütfen yazılımı (yazıcı sürücüsü ve yardımcı program yazılımı) ve kullanıcı kılavuzunu iki boyutlu koddan veya üstteki URL'den indirin. Kullanıcı kılavuzunun dili, [Language] menüsünden değiştirilebilir. İndirme maliyetleri müşterinin sorumluluğundadır.
- Scaricare il software (il driver della stampante e il software di utilità) e la guida operativa dal codice bidimensionale o dall'URL in alto. È possibile cambiare la lingua della guida operativa nel menu [Language]. Il cliente è responsabile di eventuali costi di download.
- Oprogramowanie (sterownik drukarki i oprogramowanie obsługowe) oraz podręcznik użytkownika można pobrać, korzystając z dwuwymiarowego kodu lub adresu URL znajdujących się powyżej. Język podręcznika użytkownika można zmienić w menu [Language]. Koszt pobrania ponosi użytkownik.
- 請從上方的二維碼或 URL 下載軟體（印表機驅動程式和公用程式軟體）和使用手冊。您可以在 [Language] 選單中切換使用手冊的語言。客戶需承擔任何下載費用。
- โปรดดาวน์โหลดซอฟต์แวร์ (ไดรฟ์เวอร์เครื่องพิมพ์และซอฟต์แวร์อรรถประโยชน์) และคู่มือแนะนำการใช้งานจากโค้ดสองมิติ หรือ URL ที่ด้านบน สามารถเปลี่ยนภาษาของคู่มือแนะนำการใช้งานได้ในเมนู [Language] ลูกค้าจะต้องรับผิดชอบค่าใช้จ่ายในการดาวน์โหลด
- 상단의 2차원 코드 또는 URL에서 소프트웨어(프린터 드라이버 및 유틸리티 소프트웨어)와 사용자 설명서를 다운로드하십시오. 사용자 설명서의 언어는 [Language] 메뉴에서 전환할 수 있습니다. 다운로드 비용은 고객 부담입니다.
- Vă rugăm să descărcați software-ul (driverul imprimantei și software-ul utilitar) și ghidul utilizatorului de la codul bidimensional sau de la adresa URL din partea de sus. Limba ghidului de utilizare poate fi schimbată în meniul [Language]. Clientul este responsabil pentru orice costuri de descărcare.
- Silakan unduh perangkat lunak (driver printer dan perangkat lunak utilitas) dan panduan pengguna dari kode dua dimensi atau URL di bagian atas. Bahasa panduan pengguna dapat diubah di menu [Language]. Pelanggan bertanggung jawab atas semua biaya pengunduhan.



Veillez contacter les adresses suivantes pour les fournitures et l'entretien :